



# PAPER CODE : RL-2 (SHIFT – 3)

Question Booklet No.

Series Code :  
सीरीज़ कोड :

# A

Write this code in OMR Answer Sheet.  
इस कोड को OMR आन्सर शीट में अंकित करें।

1. Roll No./ रोल नं.					2. OMR Answer Sheet No./ ओ.एम.आर. आन्सर शीट क्रमांक						
* 3. Candidate's Name/ अभ्यर्थी का नाम					* 4. मैंने पृष्ठ भाग पर दिये गये सभी निर्देशों को पढ़ लिया है।						
					Candidate's Signature/ अभ्यर्थी के हस्ताक्षर						
* As per Application Form./ जैसा आवेदन-पत्र में अंकित किया है।											
Invigilator's Signature/ वीक्षकों के हस्ताक्षर			(i)			(ii)					
S. No. 1, 2, 3 and 4 are to be filled by the Candidate himself. क्रमांक 1, 2, 3 व 4 की पूर्ति स्वयं अभ्यर्थी द्वारा की जानी है।					No. of Pages in Question Booklet/ प्रश्न पुस्तिका में कुल पृष्ठ : 96						

There are 150 objective multiple choice questions in this paper. This Question Booklet is made up of the following four Sections : Section – I, II and III of 30 – 30 questions each and Section – IV is of 60 questions. The candidate has to attempt all Sections. Each question is of one mark. No marks will be deducted for wrong answers. For unattempted questions kindly see Point Number 4 of important instructions given on last page.  
इस प्रश्न-पत्र में कुल 150 वस्तुनिष्ठ बहुचयनात्मक प्रश्न हैं। प्रश्न-पत्र कुल चार खण्डों में विभाजित है तथा सभी खण्ड करना अनिवार्य है। प्रत्येक खण्ड-I, II एवं III, 30 – 30 प्रश्नों का है तथा खण्ड-IV 60 प्रश्नों का है। प्रत्येक प्रश्न 1 अंक का है। गलत उत्तर के लिये कोई अंक काटे नहीं जायेंगे। अनुत्तरित प्रश्नों के सम्बन्ध में पुस्तिका के अंतिम पृष्ठ पर दिये गये महत्वपूर्ण निर्देशों में क्रम संख्या 4 देखें।

परीक्षार्थी OMR शीट भरने से पूर्व यह सुनिश्चित कर लें कि प्रश्न-पुस्तिका में 1-96 पृष्ठ भलीभाँति छपे हैं। कोई विसंगति होने पर प्रश्न-पुस्तिका तुरंत बदलवा लें।

## PAPER CODE : RL-2 (SHIFT – 3)

**Total Questions : 150**      **Time period : 2 Hours 30 Minutes**      **Maximum Marks : 150**

Sections	Contents	No. of Questions	Question Nos.		Page Nos.	
			From	To	From	To
(I)	Child Development and Pedagogy	30	1	30	3	10
(II)	Language-I (Only One Language) As selected by the candidate as medium of instruction in the Online Application Form as Language-I from the Languages given below :	30	31	60		
	Hindi	30	31	60	11	14
	English	30	31	60	15	17
	Sanskrit	30	31	60	18	20
	Urdu	30	31	60	21	24
	Sindhi	30	31	60	25	28
	Punjabi	30	31	60	29	32
	Gujarati	30	31	60	33	35
(III)	Language-II (Only One Language) As selected by the candidate as Language-II (other than the Language-I) in the Online Application Form from the Languages given below :	30	61	90		
	Hindi	30	61	90	36	39
	English	30	61	90	40	42
	Sanskrit	30	61	90	43	45
	Urdu	30	61	90	46	49
	Sindhi	30	61	90	50	53
	Punjabi	30	61	90	54	57
	Gujarati	30	61	90	58	60
(IV)	(IV a) Mathematics and Science : (For Mathematics and Science Teacher) OR	60	91	150	61	76
	(IV b) Social Studies : (For Social Studies Teacher) OR For any other Subject Teacher : (Can choose either IV a or IV b)	60	91	150	77	90

Note : 1. In Sections II and III, a candidate has to attempt the questions of Languages compulsorily, selected as Language-I and Language-II in the Online Application Form.  
2. In Sections – IV, it is compulsory to attempt the questions of Section IV (a) or Section IV (b) as selected subject in Online Application Form.  
For Hindi version of the above Table and Note refer to Page No. 2.

Read the instructions in English and Hindi at Page No. 96, last page of this Question Booklet.

RL-2 A



(1)



## PAPER CODE : RL-2 (SHIFT – 3)

कुल प्रश्न : 150

समयावधि : 2 घण्टे 30 मिनट

पूर्णांक : 150

खण्ड	विषय-सामग्री	कुल प्रश्न संख्या	प्रश्न संख्या		पृष्ठ संख्या	
			से	तक	से	तक
(I)	बाल-विकास एवं शिक्षण विधियाँ	30	1	30	3	10
(II)	भाषा-I (केवल एक भाषा) अभ्यर्थी द्वारा चयनित अनुदेशन के माध्यम की भाषा जो निम्नलिखित भाषाओं में से भाषा-I के रूप में ऑनलाइन आवेदनपत्र में अंकित की है :	30	31	60		
	हिन्दी	30	31	60	11	14
	अंग्रेजी	30	31	60	15	17
	संस्कृत	30	31	60	18	20
	उर्दू	30	31	60	21	24
	सिंधी	30	31	60	25	28
	पंजाबी	30	31	60	29	32
	गुजराती	30	31	60	33	35
(III)	भाषा-II (केवल एक भाषा) अभ्यर्थी द्वारा ऑनलाइन आवेदनपत्र में चयनित भाषा-II जो भाषा-I से भिन्न होगी तथा जिसका चयन निम्नलिखित भाषाओं में से किया गया है :	30	61	90		
	हिन्दी	30	61	90	36	39
	अंग्रेजी	30	61	90	40	42
	संस्कृत	30	61	90	43	45
	उर्दू	30	61	90	46	49
	सिंधी	30	61	90	50	53
	पंजाबी	30	61	90	54	57
	गुजराती	30	61	90	58	60
(IV)	(IV a) गणित एवं विज्ञान (गणित एवं विज्ञान शिक्षक के लिए) अथवा (IV b) सामाजिक अध्ययन (सामाजिक अध्ययन शिक्षक के लिए) अथवा किसी अन्य दूसरे विषय शिक्षक के लिए (IV a अथवा IV b चुन सकते हैं)	60	91	150	61	76
		60	91	150	77	90

- नोट : 1. अभ्यर्थी द्वारा खण्ड-II एवं खण्ड-III में ऑनलाइन आवेदनपत्र में जिस भाषा का चयन भाषा-I एवं भाषा-II के रूप में किया है उसी भाषा के प्रश्न करना अनिवार्य है।  
2. खण्ड-IV में अभ्यर्थी द्वारा ऑनलाइन आवेदन-पत्र में खण्ड (IV a) या खण्ड (IV b) के जिस विषय का चयन किया गया है उसी विषय का प्रश्न करना अनिवार्य है।

प्रश्न-पुस्तिका के अंतिम पृष्ठ संख्या 96 पर अंग्रेजी तथा हिन्दी में दिये हुए निर्देश को पढ़ें।



## SECTION – I

## खण्ड – I

## CHILD DEVELOPMENT AND PEDAGOGY

## बाल विकास एवं शिक्षण विधियाँ



There are 30 questions in all in this Section.

All questions are compulsory.

इस खण्ड में कुल 30 प्रश्न हैं ।

सभी प्रश्न अनिवार्य हैं ।

1. According to Piaget's stages of cognitive development, during which stage children develop object permanence ?



- (A) Pre-operational stage (B) Sensorimotor stage  
(C) Concrete operational stage (D) Formal operational stage

पियाजे के संज्ञानात्मक विकास के चरणों के अनुसार, बच्चे किस चरण में वस्तु स्थायित्व विकसित करते हैं ?

- (A) प्राक-संक्रियात्मक चरण (B) संवेदीमोटर चरण  
(C) मूर्त संक्रियात्मक चरण (D) औपचारिक संक्रियात्मक चरण

2. Which motivation theory focuses on setting clear and specific objectives to enhance performance ?

- (A) Need Hierarchy theory (B) Attribution theory  
(C) Reinforcement theory (D) Goal setting theory

कौन-सा अभिप्रेरणा सिद्धान्त प्रदर्शन बढ़ाने के लिए स्पष्ट और विशिष्ट उद्देश्यों के निर्धारण पर केन्द्रित है ?

- (A) आवश्यकता पदानुक्रम सिद्धान्त (B) गुणारोपण सिद्धान्त  
(C) पुनर्बलन सिद्धान्त (D) लक्ष्य निर्धारण सिद्धान्त

3. What does fluid intelligence refer to in Cattell's theory ?



- (A) The ability to use knowledge from past experiences  
(B) Emotional regulation and social skill  
(C) The ability to analyze verbal tasks  
(D) The capacity to solve new problems without relying on prior knowledge

कैटल के सिद्धान्त में फ्लूइड बुद्धिमत्ता किससे संबंधित है ?

- (A) पिछले अनुभवों से ज्ञान का उपयोग करने की क्षमता  
(B) भावनात्मक विनियमन और सामाजिक कौशल  
(C) मौखिक कार्यों का विश्लेषण करने की क्षमता  
(D) बिना पूर्व ज्ञान पर निर्भरता के नई समस्याओं को हल करने की क्षमता



4. What is the primary goal of the teaching strategies suggested in NCF 2005 ?

- (A) To ensure all students memorize facts efficiently for exams  
 (B) To connect knowledge to real life experiences and foster creativity  
 (C) To focus on individual achievement through competitive learning  
 (D) To use technology as the main tool for learning

NCF 2005 द्वारा सुझाई गई शिक्षण रणनीतियों का मुख्य उद्देश्य क्या है ?

- (A) यह सुनिश्चित करना कि सभी छात्र परीक्षा के लिए तथ्य कुशलता से याद कर लें  
 (B) ज्ञान को वास्तविक जीवन के अनुभवों से जोड़ना और रचनात्मकता को प्रोत्साहित करना  
 (C) प्रतिस्पर्धात्मक शिक्षा के माध्यम से व्यक्तिगत उपलब्धि पर ध्यान देना  
 (D) शिक्षण के मुख्य उपकरण के रूप में प्रौद्योगिकी का उपयोग करना

5. What is the first stage in the development of creativity ?



- (A) Stage of incubation (B) Stage of illumination  
 (C) Stage of revision (D) Stage of preparation

रचनात्मकता के विकास में पहला चरण कौन-सा है ?

- (A) उष्मायन का चरण (B) प्रबोधन का चरण  
 (C) पुनरीक्षण का चरण (D) तैयारी का चरण

6. According to Kohlbergs stages of moral development, which stage focuses on individual rights and universal principles of justice ?



- (A) Obedience orientation (B) Social contract orientation  
 (C) Law and order orientation (D) Universal ethical principles orientation

कोल्बर्ग के नैतिक विकास के चरणों के अनुसार, कौन-सा चरण व्यक्तिगत अधिकारों और न्याय के सार्वभौमिक सिद्धान्तों पर केन्द्रित है ?

- (A) आज्ञापालन अभिविन्यास (B) सामाजिक अनुबन्ध अभिविन्यास  
 (C) कानून और व्यवस्था अभिविन्यास (D) सार्वभौमिक नैतिक सिद्धान्त अभिविन्यास

7. Which statistical test is commonly used for data analysis in action research ?

- (A) Correlated t-test (paired t-test) (B) Independent t-test  
 (C) Chi-square test (D) Regression analysis



क्रियात्मक अनुसंधान में डेटा विश्लेषण के लिए कौन-सा सांख्यिकीय परीक्षण आमतौर पर उपयोग किया जाता है ?

- (A) सहसंबंध टी-परीक्षण (B) स्वतन्त्र टी-परीक्षण  
 (C) काई-वर्ग परीक्षण (D) प्रतिगमन विश्लेषण





8. How is learning different from maturation ?

- (A) Learning is a natural growth process
- (B) Learning requires external experiences, whereas maturation is genetic
- (C) Maturation involves deliberate practice
- (D) Learning is independent of the environment

सीखने को परिपक्वता से किस प्रकार अलग किया जा सकता है ?



- (A) सीखना एक प्राकृतिक विकास प्रक्रिया है
- (B) सीखने के लिए बाहरी अनुभव आवश्यक हैं, जबकि परिपक्वता आनुवंशिक हैं
- (C) परिपक्वता जानबूझकर किये गये अभ्यास पर आधारित हैं
- (D) सीखना पर्यावरण से स्वतंत्र हैं

9. What does the term “Temperament” refer to in personality ?



- (A) Physical appearance of an individual
- (B) Emotional and affective tendencies
- (C) Moral values and character
- (D) Cognitive abilities

व्यक्तित्व के संदर्भ में “स्वभाव” (Temperament) किसे संदर्भित करता है ?

- (A) व्यक्ति की शारीरिक उपस्थिति
- (B) भावनात्मक और संवेगात्मक प्रवृत्तियाँ
- (C) नैतिक मूल्य और चरित्र
- (D) संज्ञानात्मक अभिक्षमताएँ

10. Which of the following is an internal factor affecting child's development ?



- (A) Intelligence
- (B) Social environment
- (C) Peer group relationships
- (D) Economic conditions

निम्नलिखित में से कौन-सा कारक बच्चे के विकास को प्रभावित करने वाला आंतरिक कारक है ?

- (A) बुद्धिमता
- (B) सामाजिक पर्यावरण
- (C) सहपाठी समूह संबंध
- (D) आर्थिक स्थितियाँ



11. What does the process of adjustment primarily aim to achieve ?
- (A) Achieving harmony between self and environment
  - (B) Meeting only biological needs
  - (C) Ignoring societal demands
  - (D) Fulfilling all desires without constraints

समायोजन की प्रक्रिया मुख्य रूप से किसे प्राप्त करने का प्रयास करती है ?



- (A) स्व और पर्यावरण के बीच सामंजस्य स्थापित करना
- (B) केवल जैविक आवश्यकताओं को पूरा करना
- (C) सामाजिक मांगों की अनदेखी करना
- (D) बिना किसी प्रतिबंध के सभी इच्छाओं को पूरा करना

12. What is the first step in planning an achievement test ?



- (A) Writing the marking scheme
- (B) Identifying instructional objectives
- (C) Preparing the question paper directly
- (D) Deciding on the grading system



उपलब्धि परीक्षण बनाने में पहला कदम क्या है ?

- (A) मूल्यांकन योजना लिखना
- (B) निर्देशात्मक उद्देश्यों की पहचान करना
- (C) सीधे ही प्रश्न पत्र तैयार करना
- (D) ग्रेडिंग प्रणाली का निर्णय करना

13. What teaching strategy is recommended for students with below average intelligence ?

- (A) Skipping basic steps
- (B) Giving assignments without explanation
- (C) Presenting material in small, logical steps
- (D) Avoiding practice exercises

औसत से कम बुद्धिमता वाले छात्रों के लिए कौन-सी शिक्षण रणनीति की सिफारिश की जाती है ?

- (A) बुनियादी चरणों को छोड़ देना
- (B) बिना व्याख्या के प्रदत्त कार्य
- (C) सामाग्री को छोटे और तार्किक चरणों में प्रस्तुत करना
- (D) अभ्यासकारी अभ्यासों से बचना



14. Which of the following factors bring relatively permanent changes in behaviour ?
- (A) Training and practice (B) Maturation only  
(C) Physical fatigue (D) Emotional stress

कौन-से कारक व्यवहार में अपेक्षाकृत स्थायी परिवर्तन लाते हैं ?



- (A) प्रशिक्षण और अभ्यास (B) केवल परिपक्वता  
(C) शारीरिक थकावट (D) भावनात्मक तनाव

15. What does the interdependence of heredity and environment signify ?

- (A) Traits are determined by environment only  
(B) Traits are determined by heredity only  
(C) Both heredity and environment influence development  
(D) Neither heredity nor environment influences development



वंशानुक्रम और पर्यावरण की पारस्परिक निर्भरता क्या दर्शाती है ?

- (A) गुण केवल पर्यावरण द्वारा निर्धारित होते हैं  
(B) गुण केवल वंशानुक्रम द्वारा निर्धारित होते हैं  
(C) विकास को वंशानुक्रम और पर्यावरण दोनों प्रभावित करते हैं  
(D) न तो वंशानुक्रम और न ही पर्यावरण विकास को प्रभावित करते हैं

16. How are rubrics beneficial in the assessment process ?

- (A) They simplify assessments by eliminating detailed feedback  
(B) They replace all forms of teacher assessments  
(C) They emphasize final grades only  
(D) They provide clear criteria for evaluating students performance

मूल्यांकन प्रक्रिया में रूब्रिक्स कैसे लाभकारी होते हैं ?

- (A) वे विस्तृत प्रतिक्रिया को समाप्त करके मूल्यांकन को सरल बनाते हैं  
(B) वे शिक्षकों के सभी प्रकार के मूल्यांकन को प्रतिस्थापित करते हैं  
(C) वे केवल अंतिम श्रेणी पर जोर देते हैं  
(D) वे छात्रों के प्रदर्शन का मूल्यांकन करने के लिये स्पष्ट मानदंड प्रदान करते हैं



17. What is a gifted child considered as in society ?

- (A) A liability to the nation (B) A resource of incalculable value  
(C) A dependent individual (D) A socially inactive learner

समाज में प्रतिभाशाली बच्चे को किस रूप में देखा जाता है ?

- (A) राष्ट्र के लिए एक भार (B) अमूल्य संसाधन  
(C) एक निर्भर व्यक्ति (D) सामाजिक रूप से निष्क्रिय अधिगमकर्ता



18. Which intelligence type involves understanding one's own feeling and motives ?  
 (A) Interpersonal intelligence (B) Intrapersonal intelligence  
 (C) Spatial intelligence (D) Logical intelligence



- बुद्धिमता का कौन-सा प्रकार व्यक्ति की स्वयं की भावनाओं और उद्देश्यों को समझने से संबंधित है ?  
 (A) अंतर्वैयक्तिक बुद्धिमता (B) अन्तःवैयक्तिक बुद्धिमता  
 (C) स्थानिक बुद्धिमता (D) तार्किक बुद्धिमता



19. Which example best illustrates intrinsic cognitive load ?

- (A) A task requiring multiple examples  
 (B) A student struggling to recognize complex elements  
 (C) A lesson with destructing visuals  
 (D) Managing unrelated background noise

आंतरिक संज्ञानात्मक भार का सबसे अच्छा उदाहरण कौन-सा है ?

- (A) एक कार्य जिसके लिये कई उदाहरणों की आवश्यकता है  
 (B) एक छात्र जो जटिल तत्वों को पहचानने के लिए संघर्ष कर रहा है  
 (C) विनाशकारी दृश्यों वाला पाठ  
 (D) असंबंधित पृष्ठभूमि शोर को प्रबंधित करना

20. How does a child initially express emotions through language ?

- (A) Through vowels and consonants (B) Through full sentences  
 (C) By crying and sounds (D) By pointing to an objects



बच्चा शुरुआत में अपनी भावनाओं को भाषा के माध्यम से कैसे व्यक्त करता है ?

- (A) स्वर और व्यंजन के माध्यम से (B) पूर्ण वाक्यों के माध्यम से  
 (C) रोने और ध्वनियों के माध्यम से (D) वस्तुओं की ओर इशारा करके

21. The medium of instruction under Section 29 of RTE Act, 2009 should emphasize

- (A) Global languages only  
 (B) Only English for all stages  
 (C) Regional and mother tongue in early stages  
 (D) Digital platforms

RTE एक्ट, 2009 की धारा 29 के तहत शिक्षा का माध्यम प्राथमिक रूप से होना चाहिए

- (A) केवल वैश्विक भाषाएँ  
 (B) सभी चरणों के लिए केवल अंग्रेजी  
 (C) प्रारंभिक चरणों में क्षेत्रीय और मातृभाषा  
 (D) डिजिटल प्लैटफॉर्म



22. Which adjustment mechanism involves using substances like alcohol or drugs to escape anxiety ?



- (A) Avoidance mechanism (B) Cognitive restructuring  
(C) Adjustment by escape (D) Adjustment by illness

कौन-सा समायोजन तंत्र शराब या नशीले पदार्थों का उपयोग दुश्चिंता से बचने के लिए करता है ?

- (A) परिहार तंत्र (B) संज्ञानात्मक पुनर्गठन  
(C) पलायन द्वारा समायोजन (D) बीमारी द्वारा समायोजन

23. What is meant by intra-individual differences ?

- (A) Differences within an individual (B) Differences among various individuals  
(C) Only physical characteristics (D) Only mental characteristics

अन्तःवैयक्तिक विभिन्नता का क्या अर्थ है ?

- (A) व्यक्तियों के भीतर विभिन्नताएँ (B) विभिन्न व्यक्तियों के बीच विभिन्नताएँ  
(C) केवल शारीरिक विशेषताएँ (D) केवल मानसिक विशेषताएँ

24. What is a conceptual dilemma faced by teachers in constructivist practices ?

- (A) How to manage classroom discussions  
(B) Reconciling beliefs about pedagogy with constructivist principles  
(C) Understanding cultural background of students  
(D) Addressing accountability with stakeholders



रचनावादी शिक्षण अभ्यास में शिक्षकों द्वारा सामना की जाने वाली वैचारिक दुविधा क्या है ?

- (A) कक्षा चर्चाओं का प्रबंधन कैसे करें  
(B) शिक्षणशास्त्र के विश्वासों को रचनावादी सिद्धान्तों के साथ सामंजस्य बनाना  
(C) छात्रों की सांस्कृतिक पृष्ठभूमि को समझना  
(D) हितधारकों के साथ उत्तरदायित्व को संबोधित करना

25. Which personality inventory uses factor analysis to measure traits ?



- (A) Myers-Briggs type indicator (B) Minnesota multiphasic personality inventory  
(C) Cattell's 16 PF scale (D) California psychological inventory

कौन-सा व्यक्तित्व इन्वेंटरी गुणों को मापने के लिए कारक विश्लेषण का उपयोग करता है ?

- (A) मायर्स-ब्रिग्स टाइप इंडिकेटर (B) मिनेसोटा मल्टिपेसिक पर्सनालिटी इन्वेंटरी  
(C) कैटल का 16 पी.एफ. स्केल (D) कैलिफोर्निया साइकोलॉजिकल इन्वेंटरी

26. Which concept deals with assigning numerical indices to describe a quantity ?

- (A) Evaluation (B) Measurement (C) Assessment (D) Testing

कौन-सी अवधारणा किसी मात्रा को मापने के लिए संख्यात्मक सूचकांक निर्दिष्ट करने से संबंधित है ?

- (A) मूल्यांकन (B) मापन (C) आकलन (D) परीक्षण



27. What is the common cause of cerebral palsy ?



- (A) Brain damage before or during birth
- (B) Genetic disorders
- (C) Poor nutrition
- (D) Environmental factors

मस्तिष्क पक्षाघात का सामान्य कारण क्या है ?

- (A) जन्म से पहले या जन्म के दौरान मस्तिष्क की क्षति
- (B) आनुवंशिक विकार
- (C) खराब पोषण
- (D) पर्यावरणीय कारक

28. Which principle of development suggests that development is a continuous process from conception to death ?



- (A) Principle of integration
- (B) Principle of uniformity
- (C) Principle of continuity
- (D) Principle of predictability

विकास के किस सिद्धान्त के अनुसार विकास गर्भधारण से मृत्यु तक निरंतर प्रक्रिया है ?

- (A) एकीकरण का सिद्धान्त
- (B) एकरूपता का सिद्धान्त
- (C) निरंतरता का सिद्धान्त
- (D) भविष्यवाणी का सिद्धान्त

29. What is the primary structure of a concept map ?

- (A) Chapters and sub-chapters
- (B) Labeled nodes and connecting lines
- (C) Images and animations
- (D) Timelines and events

कॉन्सेप्ट मैप की प्राथमिक संरचना क्या है ?

- (A) अध्याय और उप-अध्याय
- (B) लेबल वाले नोड्स और कनेक्टिंग लाइन्स
- (C) चित्र और एनीमेशन
- (D) समय-रेखाएं और घटनाएं

30. What is the main subject of the nature vs nurture debate ?



- (A) Intelligence is influenced by both genetic and environmental factors
- (B) Intelligence increases only with education
- (C) Intelligence is inherited only from parents
- (D) Intelligence is influenced only by social conditions

प्रकृति बनाम पोषण परिसंवाद का मुख्य विषय क्या है ?

- (A) बुद्धिमता आनुवंशिक और पर्यावरणीय कारकों से प्रभावित होती है
- (B) बुद्धिमता केवल शिक्षा से बढ़ती है
- (C) बुद्धिमता केवल माता-पिता से विरासत में मिलती है
- (D) बुद्धिमता केवल सामाजिक परिस्थितियों से प्रभावित होती है



## खण्ड – II

## भाषा – I

## हिन्दी

इस खण्ड में कुल 30 प्रश्न हैं ।

सभी प्रश्न अनिवार्य हैं ।



निर्देश : निम्नलिखित गद्यांश के आधार पर प्रश्न संख्या 31-40 तक के उत्तर दीजिए :

आम आदमी के लिए विज्ञान का मतलब क्या है ? विज्ञान मानव सभ्यता और संस्कृति का एक रूप है । आधुनिक विज्ञान ने इस नैसर्गिक सादगी व सौन्दर्य को हाशिए पर डाल कर विज्ञान को एक औपचारिक ढाँचे में कैद कर लिया है । विज्ञान एक औजार बन गया है जिससे प्रकृति के रहस्यों को खोलने की कोशिश की जाती है । इस प्रक्रिया में आम इंसान का संबंध इससे कट गया है । 'विज्ञान पूर्वाग्रहों से मुक्त ज्ञान का भण्डार है'- ऐसा कहा जाता है । विज्ञान को विकास से जोड़ा जाता है । यह सरासर गलत है । जिन आदिवासियों ने सदियों प्रकृति के साथ सम्मानजनक रिश्ता बनाए रखा, आज हमने उन्हें 'अविकसित' मान लिया है । मानव का मानव से संबंध हानि-लाभ पर निर्धारित हो रहा है ।

31. किस विकल्प में सभी शब्द 'इंसान' के पर्यायवाची हैं ?

- |                          |                     |
|--------------------------|---------------------|
| (A) कैवर्त, प्राणी, अनिल | (B) मानस, महीप, मीत |
| (C) मानव, मनुज, मानुष    | (D) मारुत, उपल, जीव |

32. हानि-लाभ में समास है

- |                   |                    |
|-------------------|--------------------|
| (A) तत्पुरुष समास | (B) अव्ययीभाव समास |
| (C) कर्मधारय समास | (D) द्वन्द्व समास  |

33. निम्नलिखित में से 'उपसर्ग' युक्त शब्द है

- |             |                |            |           |
|-------------|----------------|------------|-----------|
| (A) विज्ञान | (B) पूर्वाग्रह | (C) सभ्यता | (D) रहस्य |
|-------------|----------------|------------|-----------|

34. 'आदमी' शब्द है

- |           |            |           |          |
|-----------|------------|-----------|----------|
| (A) तद्भव | (B) विदेशी | (C) तत्सम | (D) देशज |
|-----------|------------|-----------|----------|

35. 'संस्कृति' शब्द का 'सन्धि-विच्छेद' होगा

- |               |                |                |                |
|---------------|----------------|----------------|----------------|
| (A) सु + कृति | (B) सम् + कृति | (C) सन् + कृति | (D) सत् + कृति |
|---------------|----------------|----------------|----------------|

36. व्याकरणिक दृष्टि से 'प्रकृति' शब्द है

- |             |            |            |            |
|-------------|------------|------------|------------|
| (A) सर्वनाम | (B) विशेषण | (C) संज्ञा | (D) क्रिया |
|-------------|------------|------------|------------|



37. 'मुक्त' शब्द का 'विलोम शब्द' है  
 (A) मोक्ष (B) निर्वाण (C) कैवल्य (D) बद्ध

38. निम्नलिखित वाक्य में रेखांकित अंश किसका उदाहरण है ?



'विज्ञान मानव सभ्यता और संस्कृति का एक रूप है।'

- (A) व्यधिकरण समुच्चय बोधक अव्यय का  
 (B) संकेतवाचक समुच्चय बोधक अव्यय का  
 (C) समानाधिकरण समुच्चय बोधक अव्यय का  
 (D) संबंध बोधक अव्यय का

39. '..... आज हमने उन्हें अविकसित मान लिया है।' दिए गए वाक्य में रेखांकित शब्द है



- (A) संज्ञा (B) सर्वनाम (C) विशेषण (D) क्रिया

40. किस विकल्प के सभी शब्द 'उदार' शब्द का अर्थ देते हैं ?

- (A) अनुदार, बड़ा, कठिन, ईमानदार (B) दाता, बड़ा, सरल, श्रेष्ठ  
 (C) दानवीर, सरल, कुशपुत्र, कर्ण (D) मौलिक, स्थिर, अधिकता, अभिप्राय

41. 'वस्तुनिष्ठ प्रश्नों' के संबंध में कौन-सा कथन सत्य है ?

- (A) इन्हें वर्णनात्मक प्रश्न कहा जाता है।  
 (B) ये प्रश्न पाठ्यविषय को अधिक से अधिक समावृत्त कर सकते हैं।  
 (C) इन प्रश्नों के मूल्यांकन में शिक्षक को स्वतन्त्रता रहती है।  
 (D) इन प्रश्नों के द्वारा कम समय में अधिक प्रश्नों के उत्तर नहीं दे सकते हैं।

42. 'प्ले वे' (Play Way) पुस्तक के लेखक हैं

- (A) डॉ. मॉण्टेसरी (B) कुक महोदय (C) प्लेटो (D) फ्रोबेल

43. निम्नलिखित में से राजस्थानी बोलियों में सम्मिलित है



- (A) छत्तीसगढ़ी (B) बुन्देली (C) मगही (D) हाड़ौती

44. 'भाषा प्रयोगशाला' के संदर्भ में उचित कथन है

- (A) सभी छात्र एक दूसरे से संपर्क कर सकते हैं।  
 (B) सभी छात्र बाहरी वातावरण से प्रभावित रहते हैं।  
 (C) 4×4=16 छात्रों के बैठने व सीखने की व्यवस्था रहती है।  
 (D) शिक्षक अपनी सीट से किसी भी छात्र को निर्देश नहीं दे सकता है।





निर्देश : निम्नलिखित गद्यांश के आधार पर प्रश्न संख्या 45 से 50 तक के उत्तर दीजिए :

आज हमारा सामाजिक ढाँचा चरमराने लगा है। भाई-बहिन के संबंधों में भी प्रेम तिरोहित होता जा रहा है। निकम्मे रहकर मनुष्यों की चिन्तन-शक्ति थक गई है। बिस्तरों और आसनों पर सोते-सोते मन के घोड़े हार गये हैं। सारा जीवन निचुड़ चुका है। स्वप्न पुराने हो चुके हैं। आज मनुष्य पैसा कमाने की मशीन बन चुका है। सारा समाज अर्थ प्रधान होता जा रहा है। सिर्फ धन और धन कमाने की लालसा के चलते व्यक्ति यह भूल बैठा है कि- 'अणूतो धन सुख सान्ति ने खोस लेवे।' भौतिक वस्तुओं को पाने की चाहना अग्नि सदृश सदैव प्रज्वलित रहती है।



45. निम्नलिखित में से कौन-सा शब्द एकवचन और बहुवचन में समान रूप से प्रयुक्त हो सकता है ?

- (A) मनुष्य (B) घोड़ा (C) मशीन (D) यह

46. 'तिरोहित' शब्द का अर्थ है

- (A) लुप्त (B) प्रकाशित (C) लालायित (D) तिरस्कार

47. बहिन का 'पुल्लिंग' शब्द होगा

- (A) भानजा (B) बहिनों (C) बहनोई (D) भाइयों

48. 'सारा जीवन निचुड़ चुका है।' इस वाक्य में काल है



- (A) वर्तमान काल (B) भविष्य काल (C) भूतकाल (D) संदिग्ध वर्तमान काल

49. गद्यांश में प्रयुक्त 'अणूतो धन सुख-सान्ति ने खोस लेवे' कहावत में 'अणूतो' शब्द का हिन्दी अर्थ है

- (A) अनूठा (B) अधिक (C) अद्भुत (D) अल्प

50. निम्नलिखित में से 'पुल्लिंग' शब्द है

- (A) वस्तु (B) धन (C) अग्नि (D) शक्ति

51. 'स्वगति का सिद्धान्त' है



- (A) अभिक्रमित अनुदेशन प्रणाली का (B) वैयक्तिक अनुदेशन प्रणाली का  
(C) कम्प्यूटर आधारित अनुदेशन प्रणाली का (D) उपर्युक्त तीनों प्रणालियों का

52. 'एक परेशानी पहले से होने पर नई परेशानी का आ घेरना' भाव वाला मुहावरा है



- (A) कब्र में पाँव लटकना (B) आठ-आठ आँसू रोना  
(C) कोढ़ में खाज होना (D) आग में घी डालना



53. 'चित्र-विस्तारक यन्त्र (एपिडायस्कोप)' की विशेषता है  
(A) इसमें ध्वनि की आवश्यकता नहीं होती है ।  
(B) यह खादी बोर्ड का ही एक रूप है ।  
(C) इसमें शिक्षक स्वयं रेखाचित्र एवं डायग्राम खींच सकता है ।  
(D) यह भाषा प्रयोगशाला का ही एक रूप है ।
54. व्याकरण की शिक्षा प्रारम्भ करना कौन-सी कक्षा से अधिकांशतः भाषा विज्ञानियों ने उचित माना है ?  
(A) कक्षा 8 से (B) कक्षा 6 से (C) कक्षा 4 से (D) कक्षा 7 से
55. परीक्षा के समय ही अध्ययन करने वाले छात्रों के संदर्भ में सत्य-कथन है   
(A) उन्हें पाठ्यसामग्री का पूरा ज्ञान होता है ।  
(B) उन्हें अपनी कमियों का निरंतर ज्ञान होता रहता है ।  
(C) वे समझने की अपेक्षा रटने पर अधिक निर्भर रहते हैं ।  
(D) माता-पिता व अभिभावकों को उनकी प्रगति की निरंतर जानकारी रहती है ।
56. लिखने में जब कोई शब्द भूल से छूट जाए तो उसे लिखने के लिए प्रयोग किया जाने वाला विराम चिह्न है  
(A) तुल्यता सूचक चिह्न (B) संकेत चिह्न  
(C) हंसपद चिह्न (D) वर्गाकार कोष्ठक चिह्न
57. निम्नलिखित में से 'विजयदान देथा' की रचना है  
(A) रणमल्ल छंद (B) अलेखूँ हिटलर (C) नुकती-दाणा (D) आज रौ सरवण
58. 'उच्च प्राथमिक स्तर के बच्चे जब बोलें तो उन्हें टोका न जाए । सुझाव अंत में दिए जाएँ ।' इससे उनमें कौन-से 'कौशल' का विकास होगा ?  
(A) श्रवण कौशल का (B) पठन कौशल का  
(C) बोलना कौशल का (D) लेखन कौशल का
59. 'यदि तुम अमेरिका जाओ तो तुम्हें विभिन्न देशों के व्यक्ति देखने को मिलेंगे ।' - 'अर्थ की दृष्टि' से उपर्युक्त वाक्य का प्रकार है   
(A) आज्ञार्थक वाक्य (B) संकेतार्थक वाक्य  
(C) सन्देशसूचक वाक्य (D) विधानार्थक वाक्य
60. भारतवर्ष में 'किंडर गार्टन बॉक्स' का निर्माण किया   
(A) भोलानाथ तिवारी ने (B) एस. के. देशपांडे ने  
(C) महात्मा गांधी ने (D) पंडित देवीदत्त ने





**SECTION – II**  
**LANGUAGE – I**  
**ENGLISH**

There are **30** questions in all in this Section.

All questions are compulsory.



31. Which out of following is incorrect ?  
Principle of naturalness in teaching, learning of English consists of  
(A) Talking to students in foreign language in the class, playground etc.  
(B) Giving grades and sequence.  
(C) Arranging for group discussions.  
(D) Encouraging students to converse in target language.
32. Choose the right question for  
 'Rani went to Delhi by bus'.  
(A) Does Rani go to Delhi by bus ?      (B) Did Rani go to Delhi by bus ?  
(C) Did Rani went to Delhi by bus ?      (D) Do Rani go to Delhi by bus ?
33. Which one is not the aim of intensive reading ?  
(A) To enable students to speak English correctly.  
(B) To increase students active vocabulary.  
(C) To concentrate upon language.  
(D) To save time.
34. Phonetic symbol for "show" is  
(A)  $\text{ʃəʊ}$                       (B)  $\text{səʊ}$                       (C)  $\text{ʃo}$                       (D)  $\text{sho}$
35. Choose the right question for  
'He has given a pen to Radha'.  
(A) To whom has he given a pen ?      (B) To who has he given a pen ?  
(C) To whose has he given a pen ?      (D) To what has he given a pen ?
36. The evaluation cycle has not one of these elements :  
(A) Measurement                      (B) Objectives  
(C) Learning experiences              (D) Tools and devices of evaluation
37. The old methods used to teach English language are  
(A) Translation cum grammar method and direct method.  
(B) Translation cum grammar method and bilingual method.  
(C) Translation cum grammar method and substitutional method.  
(D) Translation cum grammar method and multilingualism.
38. Choose the correct passive voice for  
 'Some boys were helping the wounded man'.  
(A) The wounded man were helped by some boys.  
(B) The wounded man was helped by some boys.  
(C) The wounded man was helping by some boys.  
(D) The wounded man was being helped by some boys.



39. Out of the following which is not a quality of good handwriting ?  
 (A) Legibility (B) Attractiveness (C) Uniformity (D) Writing slowly
40. Rubrics can be used for :  
 (A) Self assessment and peer assessment.  
 (B) Students and teacher assessment.  
 (C) Teacher assessment.  
 (D) Teacher and parents assessment.

41. Choose the correct indirect speech for



The policeman said to us, “where are you going ?”

- (A) The policeman asked that where we are going.  
 (B) The policeman enquired where we were going.  
 (C) The policeman asked us where we are going.  
 (D) The policeman enquired us where were are going.
42. Which out of the following is not related to the direct method of learning English ?  
 (A) Grammar is taught systematically.  
 (B) It makes pupil to think in English.  
 (C) It enable pupil to express his thoughts and feelings directly by means of English.  
 (D) This method is interesting because it is full of activity.
43. In close test students are asked :  
 (A) To answer questions with the help of their peer who is close to them.  
 (B) To answer questions with the help of a text book which is closed.  
 (C) To fill the blank or delete words from the passage to complete the idea.  
 (D) To point out the error from the options.
44. The number of consonant sounds is  
 (A) 21 (B) 22 (C) 23 (D) 24
45. In language structures can be divided into \_\_\_\_\_ categories.  
 (A) 2 (two) (B) 3 (three) (C) 4 (four) (D) 5 (five)

Read the passage and answer the questions (Q. Nos. 46-52) that follow :



At the circus I had no chance to study human beings. They had sat in their seats peacefully while I cowered before captain’s whip. I got totally wrong idea of human beings at that angle. I had thought that they were strong and fearless. But now I found them running from me like a herd of deer, although I had no intention of attacking them. When I paused in front of a tailor’s shop, he abandoned his machine and shut himself in a cupboard, wailing. “Alas, I am undone, won’t someone shoot that tiger ?”

46. The correct spelling is  
 (A) Machinist (B) Machinest (C) Machineist (D) Machiniest
47. Correct adjective form of ‘intention’ is  
 (A) Intentionally (B) Intentionaly (C) Intently (D) Intentional
48. The synonym of ‘chance’ is  
 (A) Cowered (B) Totally (C) Thoughtfully (D) Opportunity



49. The root verb of 'sat' is  
 (A) Set (B) Sit (C) Sut (D) Site
50. The antonym of 'fearless' is  
 (A) Frightened (B) Scared (C) Wailing (D) Paused
51. A person who leads a group is a  
 (A) Courageous (B) Strong (C) Fearless (D) Captain
52. The synonym of 'abandoned' is :  
 (A) Cowered (B) Herd (C) Left (D) Undone
53. A picture is :  
 (A) An audio aid (B) An audio-visual aid  
 (C) A visual aid (D) None

Read the passage and answer the questions (Q. Nos. 54-60) that follow :



Noise pollutes our environment just as much as smoke, foul water, dirty air and litter. It can cause illness and deafness. The human body never gets used to noise. It continues to react even though a person thinks he or she has become used to all surrounding noises. For instance, Naseer who lived in an apartment on a busy street often boasted that he could sleep through any kind of noise. He claimed he just didn't hear it. Well, Naseer could sleep through the roar of traffic and the blare of a television set in the next apartment, but he didn't know that while he slept his body was reacting to the stress of the noise.

54. \_\_\_\_\_ illness \_\_\_\_\_ deafness can be caused by noise pollution.  
 (A) As – so (B) Both – and (C) Neither – nor (D) As – as
55. Smoke, foul water, dirty air and litter \_\_\_\_\_ our environment just as much as noise.  
 (A) Pollute (B) Pollutes (C) Polluted (D) Polluting
56. Which of the following is a determiner ?  
 (A) Through (B) Never (C) An (D) Of
57. The human body never gets used to noise. The sentence is in \_\_\_\_\_  
 (A) Simple future (B) Present indefinite  
 (C) Past perfect (D) Present continuous
58. He and she has become used to all the surrounding noises. The underlined words are :  
 (A) Common nouns (B) Possessive pronouns  
 (C) Relative pronouns (D) Personal pronouns
59. Choose the conjunction out of the following : \_\_\_\_\_  
 (A) Or (B) Just (C) To (D) Has
60. Choose the correct superlative degree of 'busy'.  
 (A) Busiest (B) Busier (C) Busyest (D) Busiast





## खण्ड – II

## भाषा – I (प्रथमा)

## संस्कृतम्

अत्र त्रिंशत् प्रश्नाः सन्ति ।

सर्वे प्रश्नाः समाधेयाः ।



31. त्वं प्रतिदिनं ग्रन्थं पठसि ।  
 (A) त्वया प्रतिदिनं ग्रन्थः पठ्यते । (B) त्वया प्रतिदिनं ग्रन्थम् अपठत् ।  
 (C) त्वम् प्रतिदिनं ग्रन्थः पठ्यते । (D) त्वया प्रतिदिनं ग्रन्थम् अपठः ।
32. कः सिद्धान्तः श्लोकपाठनसमये तत्सम्बन्धितग्रन्थस्य नाम प्रसङ्गसन्दर्भयोश्च वर्णनं करोति ?  
 (A) समवायसिद्धान्तः (B) मौखिककार्यस्य सिद्धान्तः  
 (C) वैयक्तिकभिन्नतायाः सिद्धान्तः (D) अभ्यासस्य सिद्धान्तः
33. “मनसि ईश्वरं चिन्तय ।” रेखाङ्कितपदमादृत्य प्रश्न-निर्माणं कुरुत  
 (A) कस्मै (B) केन (C) कस्मिन् (D) कस्मात्
34. कस्यापि बिन्दोः वर्गीकरणस्य प्रदर्शनार्थं कानि-साधनानि सहायकानि भवन्ति ?  
 (A) चित्राणि (B) भित्तिपत्राणि (C) रेखाचित्राणि (D) मानचित्राणि
35. मातृविधेः अपरं नाम किम् ?  
 (A) व्याख्याविधिः (B) पाठ्यपुस्तकविधिः  
 (C) प्रत्यक्षविधिः (D) मूल्याङ्कनविधिः
36. माहेश्वरसूत्रेषु “यण्” प्रत्याहारे वर्णाः भवति  
 (A) य व ह प (B) य व र ल (C) य र ष ल (D) य ल ज म
37. कानि साधनानि विद्यन्ते यानि प्रत्यक्ष रूपेण दृष्ट्वा छात्राः कमपि विषयं सुगमतया अवगच्छन्ति ?  
 (A) दृश्यसाधनानि (B) दृश्यश्रव्यसाधनानि  
 (C) वाचिकसाधनानि (D) श्रव्यसाधनानि
38. “कविः गीतं गायति” वाक्यमिदं लङ्लकारे परिवर्तयत  
 (A) कविः गीतम् अगायत् । (B) कविः गीतं गायतु ।  
 (C) कविः गीतं गास्यति । (D) कविः गीतं गायेत् ।
39. संस्कृतव्याकरणशिक्षणस्य दर्शनशिक्षणस्य च प्राचीनतमो विधिः विद्यते  
 (A) सूत्रविधिः (B) पारायणविधिः (C) भाषणविधिः (D) मौखिकविधिः



निम्नलिखितम् अपठितं गद्यांशमाधारीकृत्य प्रश्ना (40 – 43) प्रश्नाः समाधेयाः –

लोके सदा दृश्यते एतद् ये जना अतीव साधवः सरला भवन्ति, तेषामादरो न भवति । दुष्टास्तेषां धनादिकमपि हरन्ति, कार्यबाधां च कुर्वन्ति । अत एवोच्यते “मृदुर्हि परिभूयते” । राजनीतौ च विशेषतः शठेषु शठतायाः प्रयोगः करणीयः । अन्यथा कार्यसिद्धिर्न भविष्यति ।



40. “राजनीतिः” इत्यत्र कः समासः ?  
(A) अव्ययीभावः (B) तत्पुरुषः (C) द्वन्द्वसमासः (D) बहुव्रीहिः
41. “शठतायाः” इत्यत्र का विभक्ति ?  
(A) षष्ठी (B) चतुर्थी (C) सप्तमी (D) तृतीया
42. “ये साधवः अतीव सरलाः भवन्ति ।” इत्यस्मिन् वाक्ये विशेष्यपदं किम् ?  
(A) अतीव (B) ये (C) सरलाः (D) साधवः
43. “एवोच्यते” इत्यत्र कः सन्धिः ?  
(A) दीर्घसन्धिः (B) पूर्वरूपसन्धिः (C) गुणसन्धिः (D) वृद्धिसन्धिः
44. श्री पद्मशास्त्रिणः रचना अस्ति  
(A) मोहभङ्गम् (B) कच्छ वंशम् (C) लेलिनामृतम् (D) श्री महावीर सौरभम्
45. “28” इमां संख्यां संस्कृतेन लिखत  
(A) अष्टाविंशतिः (B) अष्टविंशतिः (C) विंशति-अष्ट (D) अष्टं विंशतिः
46. त्रयाणां कौशलानां मूलाधारं कौशलं किम् ?  
(A) पठनम् (B) श्रवणम् (C) भाषणम् (D) लेखनम्
47. केन मूल्याङ्केन छात्रेषु संस्कृत पठनं प्रति इच्छायाः-प्रतिस्पर्धायाश्च भावनोत्पन्ना भवति ?  
(A) बाह्यमूल्याङ्केन (B) आन्तरिकमूल्याङ्केन  
(C) लिखितमूल्याङ्केन (D) मौखिकमूल्याङ्केन
48. “ज्ञानं \_\_\_\_\_ क्रियां विना” अत्र लिखितसूक्तेः समुचितपदेन रिक्तस्थानं पूरयत-  
(A) पाठः (B) शमः (C) लाभः (D) भारः
49. “पूर्णादंशं प्रति” इति कस्य शिक्षणसूत्रस्य पूरकमस्ति ?  
(A) ज्ञातादज्ञातं प्रति (B) स्थूलात् सूक्ष्मं प्रति  
(C) विश्लेषणात् संश्लेषणं प्रति (D) सरलात् कठिनं प्रति
50. ‘हरि को भक्ति अच्छी लगती हैं’ वाक्यमिदं संस्कृते अनुवादं कुरुत ।  
(A) हरिं भक्तिः रोचति । (B) हरिः भक्ति रोचते ।  
(C) हरये भक्तिः रोचते । (D) हरिणा भक्ति रोचते ।





51. “हरनामामृतं” महाकाव्यस्य लेखकः कः ?

- (A) पं. सूर्य नारायण शास्त्री (B) आचार्य मधुकर शास्त्री  
(C) श्री कृष्णारामभट्टः (D) पं. विद्याधर शास्त्री

52. कया परीक्षया बालकानां व्यक्तिगतगुणावगुणाश्च ज्ञातुं शक्यन्ते ?

- (A) निबन्धपरीक्षया (B) प्रायोगिकपरीक्षया  
(C) लिखितपरीक्षया (D) मौखिकपरीक्षया

53. “9 :10” संस्कृते समयं लिखत

- (A) दशाधिक दशवादनम् (B) सपाद नववादनम्  
(C) दशाधिक-नववादनम् (D) सार्ध नववादनम्

54. अनुकरणम् अभ्यासश्चेति कस्य भाषा कौशलस्य साधनद्वयम् ?

- (A) लेखनम् (B) पठनम् (C) श्रवणम् (D) भाषणम्

55. “ग्” इति वर्णस्य उच्चारण स्थानं किम् ?

- (A) तालुः (B) कण्ठः (C) मर्धा (D) दन्ताः

निम्नलिखितमपठितं पद्यांशमाधारीकृत्य निम्नाङ्किता प्रश्नाः (56 – 59) समाधेयाः

शरीरविज्ञान विचक्षणेन प्रशंसितोऽयं चरकेश्वरेण ।

स्नेहार्द्र-भावैकरसैर्विशिष्टः शुष्कोऽपि नित्यं सरसः स देशः ॥

56. उपर्युक्त-श्लोके छन्दसः नाम किम् ?

- (A) इन्द्रवज्रा (B) वंशस्थः (C) उपजातिः (D) उपेन्द्रवज्रा

57. “स्नेहार्द्रः” इत्यत्र कः सन्धिः ?

- (A) वृद्धिसन्धिः (B) गुणसन्धिः (C) पूर्वरूपसन्धिः (D) दीर्घसन्धिः

58. “शरीरविज्ञानम्” इत्यत्र कः समासः ?

- (A) तृतीया तत्पुरुषः (B) षष्ठी तत्पुरुषः (C) चतुर्थी तत्पुरुषः (D) पञ्चमी तत्पुरुषः

59. “शुष्कः” इति पदे कः प्रत्ययः ?

- (A) क्त (B) शतृ (C) क (D) घञ्

60. “माता बालकः पश्यते ।” इत्यत्र वाक्यं संशोधयत

- (A) मात्रा बालकः दृश्यते । (B) माता बालकेन दृश्यते ।  
(C) मात्रे बालकः पश्यति । (D) मातुः बालकः पश्यति ।





باب - II  
زبان - I  
(۳۵) اُردو

اس سیکشن میں تیس (30) سوالات دیئے گئے ہیں۔ تمام سوالات کے جوابات ضروری ہیں۔  
ہر سوال کے چار جوابات میں سے ایک صحیح جواب کی نشاندہی کیجئے۔



31. مندرجہ ذیل میں صفتِ نسبتی کی مثال کون سی ہے؟  
(A) چند کتابیں (B) خوبصورت (C) جاپانی (D) خوش مزاج



مندرجہ ذیل اقتباس کو پڑھ کر نیچے لکھے سوالات (32-35) کے جواب لکھئے۔  
"میرے قبلہ گاہ نے جب وفات پائی اور میں اس تخت پر بیٹھا، عین عالم شباب کا تھا اور سارا یہ ملک روم کا میرے حکم میں تھا۔ اتفاقاً ایک سال کوئی سوداگر بدخشاں کے ملک سے آیا اور اسبابِ تجارت کا بہت سا لایا۔ خبرداروں نے میرے حضور میں خبر کی ایسا بڑا تاجر آج تک شہر میں نہیں آیا، میں نے اُس کو طلب فرمایا۔"

32. مندرجہ ذیل میں لفظ 'ملک' کی جمع کی نشاندہی کیجئے۔  
(A) املاک (B) ممالک (C) ملکیت (D) ملک

33. یہاں لفظ 'قبلہ گاہ' سے کیا مراد ہے؟  
(A) ایک مقدس مقام (B) خانہ کعبہ (C) والد (D) بادشاہوں کا لقب

34. لفظ 'اسباب' کا واحد بتائیئے۔  
(A) سیبیل (B) سب (C) سبب (D) مسبب



35. لفظ "اتفاقاً" میں کس اعراب / علامت کا استعمال ہوا ہے؟  
(A) تنوین (B) تشدید (C) زبر (D) پیش

36. مندرجہ ذیل میں کون اسمِ مکبر کی مثال ہے؟  
(A) صندوقچہ (B) تلوار (C) لوٹا (D) خواب گاہ



37. "وہ الفاظ جو فعل پر ختم ہوتے ہیں اور اپنے لغوی معنی کے بجائے دوسرے معنی میں استعمال ہوتے ہیں"۔ کیا کہلاتے ہیں؟

- (A) محاورہ (B) روزمرہ (C) کہاوت (D) تلمیح



38. وہ الفاظ جو معنی میں ایک دوسرے سے ملتے جلتے ہیں۔ کیا کہلاتے ہیں؟

- (A) مترادف (B) متضاد (C) متجانس (D) مرکب

39. بامعنی الفاظ سے پہلے لگنے والے حروف یا الفاظ کو کیا کہتے ہیں؟

- (A) مفرد (B) سابقہ (C) لاحقہ (D) عطف

40. مندرجہ ذیل میں کون سی ترتیب درست ہے؟

- (A) سننا، بولنا، پڑھنا، لکھنا (B) بولنا، پڑھنا، لکھنا، سننا

- (C) پڑھنا، لکھنا، بولنا، سننا (D) سننا، لکھنا، پڑھنا، بولنا

41. اندازہ قدر کے کتنے طریقہ کار ہوتے ہیں؟

- (A) دو (B) تین (C) چار (D) پانچ

42. جس جملے میں ایک فعل اور ایک فاعل ہو اسے کیا کہتے ہیں؟

- (A) مفرد جملہ (B) مرکب جملہ (C) جملہ بیانیہ (D) جملہ حکمیہ



43. پڑھنا سکھانے کے تخلیقی طریقے کے لئے کون سا بیان درست ہے؟

- (A) معلوم سے نامعلوم کی طرف آگے بڑھتے ہیں (B) نامعلوم سے معلوم کی طرف  
(C) یہ تدریس کا قدیم طریقہ ہے (D) اس میں پہلے حروف کی آواز سکھائی جاتی ہے

مندرجہ ذیل اقتباس کو پڑھ کر نیچے لکھے سوالات (44-46) کا جواب دیجئے۔

"اردو ادب میں مولانا آزاد کا عظیم کارنامہ ہفتہ وار اخبار 'الہلال' تھا جو انھوں نے ۱۹۱۳ میں جاری کیا۔ اس اخبار میں انھوں نے انگریزی حکومت کی پالیسیوں کے خلاف اور ہندو مسلم اتحاد پر مضامین لکھے اور نوجوان مسلمانوں میں آزادی کے جذبات بیدار کئے۔ لہذا برطانوی حکومت نے ۱۹۱۴ء میں اس اخبار پر پابندی لگا دی۔"



44. لفظ 'اتحاد' کا متضاد بتائیے۔

- (A) اتفاق (B) انتشار (C) الحاد (D) اقتضاد



45. اس اخبار میں مولانا آزاد نے کس موضوع پر مضامین لکھے؟

- (A) انگریزوں کی موافقت میں  
(B) ہندو مسلم اتحاد پر  
(C) مسلم لیگ کی موافقت میں  
(D) دو قومی پالیسی کی موافقت میں

46. مولانا آزاد نے 'الہلال' کب جاری کیا تھا؟

- (A) 1912 (B) 1914 (C) 1918 (D) 1921



47. لکھنا سکھانے کے کس طریقے میں دائرے، نیم دائرے، خطِ مستقیم اور خطِ منحنی سکھائے جاتے ہیں؟

- (A) مائٹیسوری کا طریقہ (B) پستالوزی کا طریقہ (C) ابجدی طریقہ (D) ترکیبی طریقہ

48. مندرجہ ذیل میں ضمیر متکلم کی نشاندہی کیجئے۔

- (A) آپ (B) تم (C) میں (D) وہ



49. وہ فعل جس میں کسی کام کا اثر صرف فاعل تک محدود ہو۔ اسے کیا کہتے ہیں؟

- (A) فعل ناقص (B) فعل لازم (C) فعل متعدی (D) فعل مرکب

50. تعمیری اندازِ نظر (Constructive Approach) کی اہم خصوصیت کونسی ہے؟

(A) طلباء کے تعمیری عمل میں اساتذہ ان کی رہنمائی نہیں کرتے ہیں

(B) معلم کی حیثیت مددگار کی نہیں ہوتی ہے

(C) طلباء کے ساتھ معلم کو بھی فعال رہنا لازمی ہے

(D) اس میں معلم اور طلباء کے کردار واضح نہیں ہوتے ہیں

51. جملے میں کسی جذبے کو ظاہر کرنے یا مخاطب کے لئے رموزِ اوقاف کی جس علامت کا استعمال ہوتا ہے۔ اسے کیا کہتے ہیں؟

- (A) فجائیہ (B) رابطہ (C) خطِ زیریں (D) سکتہ



52. مندرجہ ذیل بیانات میں سے کون سا درست نہیں ہے؟

(A) معروضی جانچ، موضوعی جانچ کی ضد ہوتی ہے

(B) معروضی جانچ کی پیمائش آسان ہوتی ہے

(C) غیر متعلق باتوں پر اظہارِ خیال کی گنجائش نہیں ہوتی ہے

(D) اس کے ذریعے ادب کے جمالیاتی پہلوؤں کی جانچ بھی ہو جاتی ہے



53. مندرجہ ذیل میں کس کا تعلق صنفِ مرثیہ سے ہے؟

- (A) تشبیب (B) حمد (C) رجز (D) طریبہ

54. مندرجہ ذیل میں کس کا شمار بصری توضیحات میں ہوتا ہے؟

- (A) ریڈیو (B) گراموفون (C) ٹیپ ریکارڈر (D) چارٹ



55. وہ سوالات جن کے جوابات ایک ہی ہوں اور جن پر ماہرین مضمون کی اتفاقِ رائے ہو۔ کیا کہلاتے ہیں؟

- (A) موضوعی سوالات (B) مضمون قسم والے سوالات  
(C) معروضی سوالات (D) تفصیلی جواب والے سوالات

56. مندرجہ ذیل میں کس کا شمار شہنوی کے اجزائے ترکیبی میں ہوتا ہے؟

- (A) گریز (B) رخصت (C) مدح (D) نعت



57. طریقہ تفویض کے ذریعے طلباء کی کس لسانی صلاحیت میں اضافہ ہوتا ہے؟

- (A) تحریری صلاحیت (B) تقریری صلاحیت  
(C) تحریری اور تقریری دونوں (D) تلفظ کی مشق



58. جو سوالات طلباء کی سابقہ معلومات کا اعادہ کرتے ہیں اور نئی معلومات فراہم کرتے ہیں۔ انہیں کیا کہتے ہیں؟

- (A) تمہیدی سوالات (B) پیش رفت پر مبنی سوالات  
(C) تفہیمی سوالات (D) تفویض کے سوالات

59. ڈرامے کی کتنی اہم قسمیں ہوتی ہیں؟

- (A) دو (B) تین (C) چار (D) آٹھ

60. 'آسمان سے گرا کھجور میں اٹکا' سے کیا مراد ہے؟

- (A) کام پورا نہ ہونا (B) ایک مصیبت سے نکل کر دوسری میں پھنسنے  
(C) کام کرنا نہ آنا (D) کام کو ادھورا نہ چھوڑنا



खण्ड – II

भाषा – I

सिंधी

कुल 30 सुवाल आहिनि ।  
सभेई सुवाल करण जरुरी आहिनि ।



A

31. निदाई निशानी आहे

- (A) (“ ”) (B) (!)  
(C) (;) (D) (?)

32. 'राम जो पीउ हरिद्वार वियो ।' जुमिले में हर्फ़ ज़र आहे

- (A) राम (B) जो  
(C) पीउ (D) हरिद्वार



33. असंतोषी माणहूअ लाइ पहाको कम ईन्दो

- (A) नका हूंद नकी शुकुरु  
(B) न आए जी खुशी न विए जो गमु  
(C) न कहिंजे हईअ में न खईअ में  
(D) न हूंदो बांस न वजुंदी बांसुरी

34. सुवाली पर्चे जो गडियल रूप आहे

- (A) ब्लू प्रिंट (B) जवाबी पर्ची  
(C) उत्तर तालिका (D) लुगत

35. 'जाणु' लफ़ज़ में 'अण' अगियाड़ी लगाइणु सां लफ़ज़ ठहन्दो

- (A) अणठहिकंदडु (B) अणवणन्दडु  
(C) अणजाणु (D) अणपदियलु



36. घोड़ी, बिली, डेल, छोकिरी आहिनि

- (A) जिंस आम  
(B) जिंस मुज़कर  
(C) जिंस मोनिस  
(D) जिंस बेजान



हेठियों टुकर ध्यान सां पढी सुवालनि जा जवाब लिखो - (37-41)



बरसाति हर मुल्क लाइ रहमत आहे, पर राजस्थान लाइ त जिन्सी आबहयातु आहे । जिते पीअण जे पाणीअ जी अणाठि, उते पोख कीअं थिए, माल ऐं माणहुनि जो गुजरु किथां थिए ? इनकरे ई चयो अथनि त, “राजस्थान रेगिस्तान या रिणिपटु आहे; वसे त वस करे ।” बरसाति चडी वसे त मुल्कु ठरी पवे, धरतीअ जी रूइ बदिलिजियो वजे । वण-टिण धोपी चिहिचु थियो पवनि ऐं झर झंग जी सावक डिंसी नेणु-नेणु पियो ठरे । जमीन त छडियो, पर टकिरियूं बि सावक सां ढकिजियो वजनि । मालु खुशि, मालदार ऐं हारी, नारी बोडि में भरिजियो वजनि । जीअं बरसाति बइदि हारियुनि में केडी न सरहाई थिए थी । मिस्कीननि खे आथतु अचे थो त अनु सस्तो थीन्दो ऐं बुख भजुंदी; खीरु, मखणु थीन्दा । कुडिमी ऐं धनार कम खां वांदा थी, नइ ऐं बंसरियूं ऐं सुरंदा सारंगियूं पिया वजाईनि ऐं उन सां गडु गोठाणनि गीतनि ऐं रागुनि जी धूम मचियो वजे । पखी-पखण बोदि में अची मिठियूं लातियूं पिया लवनि । मेघ मलार जी मौज डिंसी शाह लतीफ चवनि था त -

 सारंग सिंगारे, विजुं वसण आयूं;  
वर्सी भटारे, भरिया पट पुरार जा ।

37. ‘सारंग सिंगारे, विजुं वसण आयूं’ मिसिरा चई आहे  
(A) शाहु लतीफ (B) किशनचंद बेवसि  
(C) चैनराइ बचोमल सामी (D) सचल सरमस्त
38. ‘बरसाति हर मुल्क लाइ रहमत आहे ।’ सिट आहे  
(A) जमानु माजी (B) जमानु हालु  
(C) जमानु मुस्तकबिलु (D) जमानु माजी मुतलक
39. मथिएं टुकिरे जो उनवान आहे  
(A) बरसाति (B) खिजां (C) सियारो (D) पतझड
40. ‘बंसरी’ लफ़ज जो अददु जमउ आहे  
(A) बंसरीअ (B) बंसरियूं (C) बांसरी (D) बंसुरी
41. ‘कुडिमी’ लफ़ज जी माना आहे  
(A) लोहार (B) मेहार (C) किसान (D) कुम्भार
42. “परख मकसदनि जे हासिलात जी हद मुकररु करण जी प्रक्रिया आहे ।” परिभाषा आहे  
(A) गीन (B) जैरोमिल (C) माइकलस (D) ब्लूम
43. इन्दनि जे उचार वारा अखर आहिनि  
(A) क, ख (B) य, र (C) च, छ (D) त, थ





44. बोर्ड, चित्र, चार्ट आहिनि  
 (A) बुधण वारी मददी सामग्री (B) डिसण वारी मददी सामग्री  
 (C) गल्हाइण वारी सामग्री (D) डिसण ऐं बुधण वारी मददी सामग्री

45. 'जेडो पेट, तेडी ओझिरी' इस्तलाह जी माना आहे

- (A) तमाम घणो कमु करणु (B) हैसियत अनुसार कमु कजे  
 (C) सवलो कम करणु (D) मुश्किल कम करणु

46. देवनागरी लिपिअ में सभु अखर आहिनि

- (A) आडा (B) सुमिहियल (C) उभा (D) डिंगा

47. तकतोर, सुवाल-जवाब, जाँच सूची किस्म आहिनि

- (A) नायक (B) अभिनेता (C) छंडछाण (D) अभिनय

48. अखरनि जी फ़हरिस्त खे चइजे थो

- (A) लफ़ज़ (B) आईवेटा (C) जुमिलो (D) हर्फ़

49. 'माला' लफ़ज़ जो अददु जमउ आहे

- (A) मालाऊं (B) माली (C) माल्हिण (D) मालिक

50. 'लकाउ' लफ़ज़ जी सागी माना वारो लफ़ज़ आहे

- (A) छांव (B) नज़ारो (C) उस (D) लिकणु

51. 'आई' पछाडी वारो लफ़ज़ आहे

- (A) कहाणी (B) भवानी (C) कमाऊ (D) भलाई

52. उहो लफ़ज़ जो इस्म या ज़मीर जो गुणु, अवगुण या किस्म ड़ेखारे, तंहिंखे चइबो आहे

- (A) सिफ़ति वसफ़ी (B) सिफ़ति अददी (C) सिफ़ति ज़मीरी (D) सिफ़ति इशारो

53. उहा जाँच जंहिं में बालक अणजाण हूंदो आहे

- (A) रूबरू गाल्हि बोल्हि (B) सिलसिलेवार  
 (C) इतिहास वृत्त (D) ओचिती जाँच

54. जोडा मिलायो



- |           |             |
|-----------|-------------|
| 1. आबादु  | i. मतारो    |
| 2. डुबिरो | ii. रोकड    |
| 3. बादशाह | iii. बरबादु |
| 4. ओधर    | iv. गुलाम   |
- (A) 1-i 2-ii 3-iii 4-iv  
 (B) 1-iii 2-i 3-iv 4-ii  
 (C) 1-ii 2-iv 3-i 4-iii  
 (D) 1-iv 2-iii 3-ii 4-i



हेठियों टुकर पढ़ी डिनल सुवालनि जा जवाब लिखो - (55-59)

जॉन रस्किन फरिमायो आहे त, “ इबारत अदीब जे रूह जो नक्शु आहे ।” हर अजीम शाइर खे पंहिंजी गाल्हि चवण जो अनोखो अंदाज़ हूंदो आहे जंहीं खे इबारत दंग, नमूनो, स्टार्डल, शैली चवंदा आहिनि । मिल्टन वांगुर सचल सरमस्त बि पंहिंजे शब्दनि जी शाइरीअ में इएं लिकल आहे जीअं खुशबू गुल जे पंखडियुनि में लिकल हूंदी आहे । जंहीं खे हिन जो दर्शन करिणो हुजे सो हिन खे संदसि शाहाणी ऐं शहसवार शाइरीअ में पसे सघे थो । संदसि बागी कलाम ऐं रूहानियत जा राज़ हिन जी आला आत्मा वारी जिंदगीअ जो निचोड़ आहिनि । दर्पण आहिनि, अक्स आहिनि ऐं आहिनि आईनो । संदसि को बि शइर जंहीं में संदसि नालो न बि लिखियल हुजे तडुहिं बि पाठक समिझी वेंदो त हीउ त सचल सरमस्त आहे । इहा इबारत ई आहे जा हिक कामिल कलमकार, सुहिणे सृजणहार खे बियनि डाति धणियुनि खां अलगू करे थी बिहारे । सचल जी शाइरी अमर जोति आहे, जंहीं खे घटाऊं ऐं हवाऊं विसाए न सघंदियूं । हिन फ़नकार खे वक्तु मटाए न सघंदो - हिन वक्त खे मटाए छडियो आहे । संदसि लिखणीअ में ऐतिरी छिक ऐं तासीर आहे जो हर दौर हुन खे पंहिंजी लिखत समिझंदो ।



55. सचल जो कलाम आहे

- |                 |              |
|-----------------|--------------|
| (A) देशद्रोही   | (B) बागी     |
| (C) तइसुब भरियो | (D) रूढीवादी |

56. इबारत अदीब जे रूह जो आहे

- |           |           |          |           |
|-----------|-----------|----------|-----------|
| (A) चित्र | (B) नक्शु | (C) लिपि | (D) नमूनो |
|-----------|-----------|----------|-----------|

57. रूहानियत लफ़ज़ आहे

- |           |           |
|-----------|-----------|
| (A) इस्मु | (B) ज़मीर |
| (C) फ़इल  | (D) सिफ़त |

58. अजीम शब्द जी माना आहे

- |          |            |          |            |
|----------|------------|----------|------------|
| (A) महान | (B) मिसकीन | (C) नंदो | (D) शुरुआत |
|----------|------------|----------|------------|

59. सिट सही आहे

- |                                 |                                 |
|---------------------------------|---------------------------------|
| (A) सचल जी शाइरी अमर जोति आहे । | (B) शाइरी अमर आहे जोति सचल जी । |
| (C) जी सचल शाइरी जोति आहे अमर । | (D) अमर शाइरी जोति आहे सचल जी । |



60. फ़इल मरकब जो मिसाल आहे

- |                     |                      |
|---------------------|----------------------|
| (A) तोतो उडामी वियो | (B) हू कम कंदो रहियो |
| (C) महिमान ईंदा     | (D) राम शाहूकारु आहे |





ਖੰਡ – II

ਭਾਸ਼ਾ – I

ਪੰਜਾਬੀ (ਪੰਜਾਬੀ)

ਇਸ ਖੰਡ ਵਿੱਚ ਕੁੱਲ 30 ਪ੍ਰਸ਼ਨ ਹਨ।

ਸਾਰੇ ਪ੍ਰਸ਼ਨ ਕਰਨੇ ਜ਼ਰੂਰੀ ਹਨ।



31. ਅਗਲੇ, ਅਗੋਲ ਅਤੇ ਦੀਰਘ ਸਵਰ ਹਨ :
- (A) ਈ, ਉ (B) ਇ, ਉ (C) ਉ, ਉ (D) ਈ, ਏ
32. ਕਵਿਤਾ ਵਿੱਚ ਪੇਸ਼ ਕੀਤੀਆਂ ਗਈਆਂ ਭਾਸ਼ਾਈ ਧੁਨੀਆਂ ਦਾ ਨੇਮ-ਬੱਧ ਸੰਗਠਨ ਹੈ :
- (A) ਛੰਦ (B) ਰਸ (C) ਅਲੰਕਾਰਿਤ (D) ਰਾਗ
33. ਪ੍ਰਾਇਮਰੀ ਪੱਧਰ ਉੱਤੇ ਪੰਜਾਬੀ ਭਾਸ਼ਾ ਦੀ ਸਿੱਖਿਆ ਦੇ ਉਦੇਸ਼ ਸੰਬੰਧੀ ਕਿਹੜਾ ਕਥਨ ਸਹੀ ਨਹੀਂ ਹੈ ?
- (A) ਬੱਚਿਆਂ ਦੇ ਸ਼ਬਦ ਭੰਡਾਰ ਵਿੱਚ ਵਾਧਾ ਕਰਨਾ।  
 (B) ਛੋਟੇ ਤੇ ਸਰਲ ਵਾਕਾਂ ਵਿੱਚ ਬੋਲਣ ਤੇ ਲਿਖਣ ਦੇ ਯੋਗ ਬਣਾਉਣਾ।  
 (C) ਵਿਚਾਰਾਂ ਨੂੰ ਤਰਤੀਬ ਦੇ ਸਕਣ ਦੇ ਯੋਗ ਬਣਾਉਣਾ।  
 (D) ਬੱਚਿਆਂ ਅੰਦਰ ਸੁਹਜਾਤਮਿਕ ਤੇ ਨਾਟਕਾਤਮਿਕ ਪ੍ਰਵਿਰਤੀਆਂ ਦਾ ਵਿਕਾਸ ਕਰਨਾ।
34. ਵਿਦਿਆਰਥੀਆਂ ਦੀ ਭਾਸ਼ਾ-ਸ਼ੈਲੀ, ਤਰਕ-ਵਿਤਰਕ ਸ਼ਕਤੀ ਦਾ ਸਹੀ ਮੁਲਾਂਕਣ ਸੰਭਵ ਹੈ :
- (A) ਨਿਬੰਧਾਤਮਿਕ ਪ੍ਰਸ਼ਨਾਂ ਨਾਲ। (B) ਵਸਤੂਨਿਸ਼ਠ ਪ੍ਰਸ਼ਨਾਂ ਨਾਲ।  
 (C) ਲਘੂ-ਉੱਤਰ ਵਾਲੇ ਪ੍ਰਸ਼ਨਾਂ ਨਾਲ। (D) ਬਦਲਵੇਂ ਉੱਤਰ ਵਾਲੇ ਪ੍ਰਸ਼ਨਾਂ ਨਾਲ।
35. ਸਗਲ ਦੁਆਰ ਕਉ ਛਾਡਿ ਕੈ,  
 ਗਹਿਓ ਤੁਹਾਰੇ ਦੁਆਰਾ॥  
 ਉਪਰੋਕਤ ਤੁਕ ਵਿੱਚ ਕਿੰਨੇ ਚਰਨ ਹਨ :
- (A) ਚਾਰ (B) ਛੇ (C) ਤਿੰਨ (D) ਦੋ
36. “ਮਾਤ-ਭਾਸ਼ਾ ਅਜਿਹੀ ਭਾਸ਼ਾ ਹੈ, ਜਿਸ ਵਿੱਚ ਮਨੁੱਖ ਸੋਚਦਾ ਅਤੇ ਆਪਣੇ ਸੁਪਨੇ ਉਸਾਰਦਾ ਹੈ।”  
 ਉਪਰੋਕਤ ਕਥਨ ਕਿਹੜੇ ਵਿਦਵਾਨ ਦਾ ਹੈ ?
- (A) ਪੀ.ਬੀ. ਬੈਲਾਰਡ (B) ਰਸੂਲ ਹਮਜ਼ਾਤੋਵ  
 (C) ਮਹਾਤਮਾ ਗਾਂਧੀ (D) ਪ੍ਰਿੰਸੀਪਲ ਤੇਜਾ ਸਿੰਘ
37. ਹੇਠ ਲਿਖਿਆਂ ਵਿੱਚੋਂ ਪ੍ਰਾਇਮਰੀ ਪੱਧਰ 'ਤੇ ਕਵਿਤਾ ਸਿੱਖਿਆ ਦਾ ਕਿਹੜਾ ਉਦੇਸ਼ ਨਿਰਧਾਰਿਤ ਕੀਤਾ ਜਾਣਾ ਸਹੀ ਹੈ :
- (A) ਕਵਿਤਾ ਨੂੰ ਲੈਅ, ਸੁਰ ਤੇ ਤਾਲ ਅਨੁਸਾਰ ਪੜ੍ਹਨ ਦੀ ਜਾਚ ਸਿਖਾਉਣਾ।  
 (B) ਕਵਿਤਾ ਦੀ ਅਲੋਚਨਾਤਮਿਕ ਸਮੀਖਿਆ ਕਰਨ ਦੀ ਜਾਚ ਸਿਖਾਉਣਾ।  
 (C) ਕਾਵਿ ਦੇ ਭਿੰਨ-ਭਿੰਨ ਰੂਪਾਂ ਭਾਵ ਗੀਤ, ਗ਼ਜ਼ਲ, ਰੁਬਾਈ, ਕਵਿਤਾ ਦਾ ਗਿਆਨ ਦੇਣਾ।  
 (D) ਵਿਦਿਆਰਥੀਆਂ ਦੀਆਂ ਤਰਕ, ਵਿਚਾਰ ਅਤੇ ਕਲਪਨਾ ਸ਼ਕਤੀਆਂ ਦਾ ਵਿਕਾਸ ਕਰਨਾ।





38. “\_\_\_\_\_ ਕਾਵਿ-ਕਲਾ ਦਾ ਅਨੇਕਾ ਤੇ ਨਿਰਾਲਾ ਢੰਗ ਹੈ ਜੋ ਕਵੀ ਦੇ ਬੋਲਾਂ ਤੇ ਸ਼ਬਦਾਂ ਵਿੱਚ ਅਦਭੁੱਤ ਚਮਤਕਾਰ ਪੈਦਾ ਕਰਕੇ ਕਵਿਤਾ ਦੇ ਸੁਹਜ ਵਿੱਚ ਵਾਧਾ ਕਰਦਾ ਹੈ”।

- (A) ਰਸ (B) ਅਲੰਕਾਰ (C) ਰਾਗਾਤਮਕਤਾ (D) ਸੰਗੀਤ

ਹੇਠ ਲਿਖੇ ਪੈਰ੍ਹੇ ਨੂੰ ਪੜ੍ਹ ਕੇ ਸਵਾਲ ਨੰਬਰ 39 ਤੋਂ 43 ਤੱਕ ਦੇ ਉੱਤਰ ਦਿਉ :

ਪੰਜਾਬ ਦਾ ਮੈਦਾਨੀ ਇਲਾਕਾ, ਜ਼ਰਖੇਜ਼ ਭੇਇੰ, ਪਹਾੜਾਂ ਤੋਂ ਵਗਣ ਵਾਲੇ ਦਰਿਆ ਤੇ ਨਦੀਆਂ, ਇੱਥੋਂ ਦੇ ਲੋਕਾਂ ਨੂੰ ਖੇਤੀਬਾੜੀ ਦੇ ਪੰਦੇ ਨਾਲ ਜੋੜਨ ਦਾ ਪ੍ਰਮੁੱਖ ਕਾਰਨ ਸੀ। ਕਿਸੇ ਸਮੇਂ ਇੱਥੋਂ ਦਾ ਸੁਜਾਨ ਕਿਸਾਨ ਦੁੱਧ, ਅਨਾਜ, ਸਬਜ਼ੀਆਂ, ਫਲ ਅਤੇ ਆਪਣਾ ਮੰਜਾ-ਪੀੜ੍ਹਾ ਸਭ ਖੇਤੀ ਤੋਂ ਹੀ ਹਾਸਿਲ ਕਰ ਲੈਂਦਾ ਸੀ। ਭਰਪੂਰ ਉਪਜ ਪੈਦਾ ਕਰਕੇ ਦੇਸ ਦੇ ਲੋਕਾਂ ਦਾ ਢਿੱਡ ਭਰਦਾ ਸੀ। ਪਰ ਕਦੇ-ਕਦੇ ਕੁਦਰਤੀ ਆਫ਼ਤਾਂ ਸਾਹਮਣੇ ਕਿਸਾਨ ਦਾ ਮਨ ਡੋਲ ਵੀ ਜਾਂਦਾ ਸੀ। ਸੁੱਚੀ ਕਿਰਤ ਵਿੱਚ ਰੱਬ ਦੀ ਬਰਕਤ ਹੋਣ ਕਰਕੇ ਫੇਰ ਉੱਠ ਖਲੋਂਦਾ ਸੀ। ਵਾਹਿਗੁਰੂ ਅੱਗੇ ਅਰਦਾਸ ਕਰਕੇ ਸੁਵੱਖਤੇ ਹਲ ਜੇਤ ਸੂਰਜ ਦੀ ਪਹਿਲੀ ਕਿਰਨ ਦਾ ਸਵਾਗਤ ਕਰਦਾ ਸੀ। ਚਿੜੀਆਂ ਤੇ ਗਟਾਰਾਂ ਇਸ ਦਾ ਮਨ ਪਰਚਾਉਂਦੀਆਂ ਸਨ। ਤਦੇ ਤਾਂ ਵਾਰਸ ਸ਼ਾਹ ਵੀ ਕਹਿ ਉੱਠਿਆ ਸੀ –



“ਚਿੜੀ ਚੂਕਦੀ ਨਾਲ ਜਾ ਤੁਰੇ ਪਾਂਧੀ,  
ਪਈਆਂ ਦੁੱਧ ਦੇ ਵਿੱਚ ਮਧਾਈਆਂ ਨੀ।”

39. ‘ਸੁਜਾਨ’ ਸ਼ਬਦ ਦਾ ਸਮਾਨਾਰਥਕ ਜੁੱਟ ਚੁਣੋ :

- (A) ਜ਼ਿੰਦੀ, ਚੁਕੰਨਾ (B) ਚੁਕੰਨਾ, ਚੌਕਸ (C) ਚੁਕੰਨਾ, ਲਾਲਚੀ (D) ਤੰਗ, ਚੌਕਸ

40. ਪਰ ਕਦੇ-ਕਦੇ ਕੁਦਰਤੀ ਆਫ਼ਤਾਂ ਸਾਹਮਣੇ ਕਿਸਾਨ ਦਾ ਮਨ ਡੋਲ ਵੀ ਜਾਂਦਾ ਸੀ।

ਉਪਰੋਕਤ ਵਾਕ ਵਿੱਚ ਆਏ ਬਹੁਅਰਥਕ ਸ਼ਬਦ ‘ਡੋਲ’ ਦਾ ਸਹੀ ਅਰਥ ਹੈ :

- (A) ਘਬਰਾਉਣਾ (B) ਭਾਂਡਾ  
(C) ਜ਼ਖਮ ਨੂੰ ਡੋਲ ਪੈਣੀ (D) ਰਿਸ਼ਟ-ਪੁਸ਼ਟ ਸਰੀਰ

41. ‘ਦਰਿਆ’ ਸ਼ਬਦ ਰੂਪ ਹੈ :

- (A) ਤਦਭਵ (B) ਦੇਸੀ (C) ਤਤਸਮ (D) ਸਮਾਸੀ

42. ‘ਪੈਦਲ ਸਫ਼ਰ ਕਰਨ ਵਾਲਾ’ ਲਈ ਬਹੁਤੇ ਸ਼ਬਦਾਂ ਦੀ ਥਾਂ ‘ਤੇ ਇੱਕ ਸ਼ਬਦ ਚੁਣੋ :

- (A) ਮੁਸਾਫ਼ਰ (B) ਜੋਗੀ (C) ਯਾਤਰੀ (D) ਪਾਂਧੀ

43. ਹੇਠ ਲਿਖਿਆਂ ਵਿੱਚੋਂ ਪੰਜਾਬੀ ਦਾ ਜੱਦੀ ਸ਼ਬਦ ਹੈ :

- (A) ਸਰਦਾਰ (B) ਬਾਦਸ਼ਾਹ (C) ਰਿਕਸ਼ਾ (D) ਪੀੜ੍ਹਾ

44. ਵਾਕ ਦੇ ਦੋ ਹਿੱਸੇ ਹੁੰਦੇ ਹਨ, ਉਦੇਸ਼ ਅਤੇ ਵਿਧੇਆ। ਉਦੇਸ਼ ਵਿੱਚ ਕਿਸ ਦਾ ਹੋਣਾ ਜ਼ਰੂਰੀ ਹੈ?



- (A) ਕਿਰਿਆ (B) ਕਰਤਾ (C) ਵਿਸ਼ੇਸ਼ਣ (D) ਯੋਜਕ



45. ਹੇਠ ਲਿਖਿਆਂ ਵਿੱਚੋਂ ਕਿਹੜਾ ਉਦੇਸ਼ ਵਾਰਤਕ ਸਿੱਖਿਆ ਦਾ ਨਹੀਂ ਹੈ ?  
 (A) ਵਿਚਾਰ ਵਿਸ਼ਲੇਸ਼ਣ 'ਤੇ ਵਧੇਰੇ ਬੱਲਾ (B) ਭਾਵਾਤਮਿਕ ਵਿਕਾਸ ਵੱਲ ਧਿਆਨ।  
 (C) ਬੌਧਿਕ ਵਿਕਾਸ ਵੱਲ ਵੱਧ ਧਿਆਨ। (D) ਗਿਆਨ ਵਿੱਚ ਵਾਧਾ।
46. ਪਾਠ ਪੁਸਤਕ ਦਾ ਰੂਪਾਤਮਿਕ ਗੁਣ ਨਹੀਂ ਹੈ :  
 (A) ਮੁੱਲ ਤੇ ਆਕਾਰ (B) ਮੌਲਿਕਤਾ ਤੇ ਰੌਚਿਕਤਾ  
 (C) ਪੁਸਤਕ ਦਾ ਨਾਮ ਤੇ ਛਪਾਈ (D) ਰੇਖਾ ਚਿੱਤਰ ਤੇ ਚਿੱਤਰ
47. ਕਾਵਿ-ਰਸ ਦਾ ਅਨੰਦ ਹੈ :  
 (A) ਵਿਆਖਿਆਮਈ (B) ਬਿਆਨੀਆ (C) ਅਕੱਥ (D) ਵਰਨਣਮਈ
48. ਕਬਿੱਤ ਇੱਕ \_\_\_\_\_ ਛੰਦ ਹੈ।  
 ਇਸ ਵਿੱਚ \_\_\_\_\_ ਤੁਕਾਂ ਹੁੰਦੀਆਂ ਹਨ।  
 (A) ਮਾਤਰਿਕ, ਤਿੰਨ (B) ਵਰਨਿਕ, ਚਾਰ (C) ਵਰਨਿਕ, ਤਿੰਨ (D) ਮਾਤਰਿਕ, ਚਾਰ
49. ਉਦਾਹਰਨਾਂ ਤੋਂ ਪ੍ਰਸ਼ਨ-ਉੱਤਰ, ਬਹਿਸ ਤੇ ਕਾਰਜ ਗੁਣ ਵਿਸ਼ਲੇਸ਼ਣ ਰਾਹੀਂ ਨਿਯਮ ਦਾ ਨਿਰਮਾਣ ਕਰਕੇ ਵਿਆਕਰਨ ਸਿਖਾਉਣ ਦੀ ਵਿਧੀ ਹੈ :  
 (A) ਸਹਿਯੋਗ ਵਿਧੀ (B) ਸੂਤਰ ਵਿਧੀ (C) ਪ੍ਰਯੋਗ ਵਿਧੀ (D) ਵਿਆਖਿਆ ਵਿਧੀ
50. ਵਰਤਮਾਨ ਸਮੇਂ ਵਿੱਚ ਸੰਪੂਰਨ ਪਾਠਕਰਮ ਦੇ ਮੁਲਾਂਕਣ ਲਈ ਸਭ ਤੋਂ ਉਪਯੋਗੀ ਪ੍ਰੀਖਿਆ ਢੰਗ ਹੈ :  
 (A) ਨਿਬੰਧਾਤਮਿਕ ਪ੍ਰੀਖਿਆ (B) ਮੌਖਿਕ ਪ੍ਰੀਖਿਆ  
 (C) ਮੌਖਿਕ ਤੇ ਨਿਬੰਧਾਤਮਿਕ ਪ੍ਰੀਖਿਆ (D) ਵਸਤੂਨਿਸ਼ਠ ਪ੍ਰੀਖਿਆ
51. ਸੂਖਮ ਪੜ੍ਹਾਈ ਵਿੱਚ 'ਉੱਚੀ ਪੜ੍ਹਨਾ' ਦਾ ਮਹੱਤਵਪੂਰਨ ਗੁਣ ਹੈ :  
 (A) ਸਰੀਰਕ ਉਰਜਾ ਦੀ ਬੱਚਤ ਕਰਨ ਵਿੱਚ ਸਹਾਇਕ।  
 (B) ਚੰਗੇ ਬੁਲਾਰੇ ਬਣਨ ਵਿੱਚ ਸਹਾਇਕ।  
 (C) ਸਥੂਲ ਪੜ੍ਹਾਈ ਵਿੱਚ ਸਹਾਇਕ।  
 (D) ਇਕਾਗਰਤਾ ਕਾਇਮ ਰੱਖਣ ਵਿੱਚ ਸਹਾਇਕ।
52. 'ਵਡਿਆਈ ਹੋਈ' ਦਾ ਅਰਥ ਦੇਣ ਵਾਲਾ ਮੁਹਾਵਰਾ ਹੈ :  
 (A) ਸਿਰ 'ਤੇ ਚੁੱਕਣਾ (B) ਸਿਰ ਸਿਰਾ ਆਉਣਾ  
 (C) ਅੱਖਾਂ 'ਤੇ ਬਿਠਾਉਣਾ (D) ਸੋਹਿਲੇ ਸੁਣਾਉਣਾ



ਹੇਠ ਲਿਖੇ ਪੈਰ੍ਹੇ ਨੂੰ ਪੜ੍ਹ ਕੇ ਸਵਾਲ ਨੰਬਰ 53 ਤੋਂ 56 ਤੱਕ ਦੇ ਉੱਤਰ ਦਿਉ :

ਸਮੇਂ ਦੇ ਪਰਿਵਰਤਨ ਦੇ ਨਾਲ-ਨਾਲ ਮਨੁੱਖ ਦੀਆਂ ਆਦਤਾਂ ਵਿੱਚ ਵੀ ਪਰਿਵਰਤਨ ਆ ਗਿਆ ਹੈ। ਪਹਿਲੇ ਸਮਿਆਂ ਵਿੱਚ ਅੰਮ੍ਰਿਤ ਵੇਲੇ ਜਾਗਣਾ, ਇਸ਼ਨਾਨ ਕਰਨਾ, ਪੂਜਾ-ਪਾਠ ਕਰਨੀ, ਕਿਸਾਨਾਂ ਦਾ ਹਲ ਵਾਹੁਣਾ ਤੇ ਸੁਆਣੀਆਂ ਵੱਲੋਂ ਘਰ ਦੇ ਕੰਮ ਧੰਦੇ ਕਰਨੇ ਸ਼ਾਮਲ ਸਨ। ਪਰ ਅੱਜ ਪ੍ਰਭਾਤ ਤੇ ਅੰਮ੍ਰਿਤ ਵੇਲੇ ਦਾ ਸੰਕਲਪ ਗੁਆਚ ਗਿਆ ਹੈ। ਦੇਰ ਰਾਤ ਤੱਕ ਜਾਗਣਾ ਤੇ ਸਵੇਰੇ ਦਿਨ ਚੜ੍ਹਨ ਤੋਂ ਬਾਅਦ ਉੱਠਣਾ ਅੱਜ ਦੇ ਮਨੁੱਖ ਦੀ ਆਦਤ ਬਣ ਗਈ ਹੈ। ਸਵੇਰੇ ਉੱਠਦਿਆਂ ਸਾਰ ਹੀ ਬੈਂਡ-ਟੀ, ਟੀ.ਵੀ., ਅਖਬਾਰ ਨੂੰ ਪਹਿਲ ਦਿੱਤੀ ਜਾ ਰਹੀ ਹੈ। ਸਿਰਫ਼ ਗਿਣਵੇਂ ਕੁਝ ਕੁ ਲੋਕ ਹੀ ਰਹਿ ਗਏ ਹਨ, ਜਿਹੜੇ ਅੰਮ੍ਰਿਤ ਵੇਲੇ ਉੱਠਦੇ ਹਨ ਤੇ ਪਰਮਾਤਮਾ ਦਾ ਸਿਮਰਨ ਕਰਦੇ ਹਨ। ਸਿਰਫ਼ ਉਹਨਾਂ ਵਿੱਚ ਹੀ ਨਿਮਰਤਾ, ਹਲੀਮੀ, ਸਾਦਗੀ ਤੇ ਮਿਠਾਸ ਬਾਕੀ ਹੈ। ਜ਼ਿਆਦਾਤਰ ਮਨੁੱਖਤਾ ਤਾਂ ਭੈੜੀਆਂ ਆਦਤਾਂ ਦੀ ਸ਼ਿਕਾਰ ਹੋ ਚੁੱਕੀ ਹੈ। ਜ਼ਿੰਦਗੀ ਮਸ਼ੀਨ ਬਣ ਗਈ ਹੈ। ਹੱਥੀਂ ਕਿਰਤ ਦੀ ਆਦਤ ਨਹੀਂ ਰਹਿ ਗਈ, ਵਿਹਲੇ ਰਹਿਣਾ, ਟੀ.ਵੀ. ਵੇਖਣਾ ਤੇ ਨਿੰਦਿਆ-ਚੁਗਲੀ ਕਰਨੀ ਹੀ ਅੱਜ ਦੇ ਮਨੁੱਖ ਦੀ ਆਦਤ ਬਣ ਗਈ ਹੈ।



53. 'ਜ਼ਿੰਦਗੀ ਮਸ਼ੀਨੀ ਬਣ ਗਈ ਹੈ' - ਵਾਕ ਦਾ ਕਾਲ ਦੱਸੋ।  
 (A) ਭੂਤ ਕਾਲ (B) ਭਵਿੱਖਤ ਕਾਲ (C) ਵਰਤਮਾਨ ਕਾਲ (D) ਬੀਤ ਚੁੱਕਾ ਕਾਲ
54. 'ਪ੍ਰਭਾਤ' ਸ਼ਬਦ ਦਾ ਅਰਥ ਦੱਸੋ :  
 (A) ਤੁਕਾਲਾ (B) ਦੁਪਹਿਰ (C) ਤੜਕਾ (D) ਸੰਝ
55. 'ਹਲੀਮੀ' ਸ਼ਬਦ ਦਾ ਅਰਥ ਦੱਸੋ :  
 (A) ਗ਼ਰੀਬੀ (B) ਸਹਿਣਸ਼ੀਲਤਾ (C) ਸੁਥਰਾ (D) ਸੱਜਣਤਾ
56. 'ਮਿਠਾਸ' ਸ਼ਬਦ ਦਾ ਲਿੰਗ ਬਦਲੋ :  
 (A) ਮਿਠਾਸ (B) ਮਿੱਠਤ (C) ਮਿਠਾਈ (D) ਮਿੱਠੀ
57. ਸਾਧਾਰਨੀਕਰਨ ਦਾ ਸੰਬੰਧ ਹੈ  
 (A) ਸਰੀਰਕ ਅੰਗਾਂ ਦੀਆਂ ਗੈਰ ਮਾਨਵੀ ਹਰਕਤਾਂ ਨਾਲ।  
 (B) ਹਾਰ-ਸ਼ਿੰਗਾਰ, ਪਹਿਰਾਵੇ, ਵਾਣੀ ਜਾਂ ਮਾਨਸਿਕ ਪ੍ਰਕਿਰਿਆ ਨਾਲ।  
 (C) ਕਲਾ ਸਮੱਗਰੀ ਦੀ ਕਲਪਨਾ ਨਾਲ।  
 (D) ਵਿਭਾਵ, ਅਨੁਭਾਵ, ਸਹਿਕਾਰੀ ਸੰਚਾਰੀ ਅਤੇ ਸਥਾਈ ਭਾਵ ਦੇ ਸਰਬ ਸਾਂਝਾ ਹੋ ਜਾਣ ਦੀ ਕਿਰਿਆ ਨਾਲ।
58. ਵਿਅੰਜਨ ਧੁਨੀਆਂ ਦੇ ਉਚਾਰਨ ਲਈ ਚੁਸਤ ਉਚਾਰਕ ਹਨ :   
 (A) ਜੀਭ, ਬੁੱਲ੍ਹ ਤੇ ਹੇਠਲਾ ਜਬਾੜਾ (B) ਜੀਭ, ਦੰਦ ਤੇ ਨੱਕ  
 (C) ਬੁੱਲ੍ਹ, ਦੰਦ ਤੇ ਹੇਠਲਾ ਜਬਾੜਾ (D) ਬੁੱਲ੍ਹ, ਨੱਕ ਤੇ ਦੰਦ
59. "ਪੁਸਤਕਾਲਾ ਅਜਿਹੀ ਪ੍ਰਯੋਗਸ਼ਾਲਾ ਹੈ ਜੋ ਵਿਦਿਆਰਥੀਆਂ ਨੂੰ ਵਰਤਮਾਨ ਸਥਿਤੀ ਨਾਲ ਜਾਣੂ ਕਰਵਾ ਕੇ ਉਹਨਾਂ ਨੂੰ ਸੰਪੰਨ ਜੀਵਨ ਜਿਉਣ ਲਈ ਤਿਆਰ ਕਰਦੀ ਹੈ।"  
 ਉਪਰੋਕਤ ਕਥਨ ਕਿਹੜੇ ਵਿਦਵਾਨ ਦਾ ਹੈ?  
 (A) ਜੇ.ਬੀ.ਐਡਮਸਨ (B) ਹੈਰੋਲਿਕਰ (C) ਰਾਇਬਰਨ (D) ਕ੍ਰੈ ਐਂਡ ਕ੍ਰੈ
60. '\_\_\_\_\_ ਕੁੱਤੇ ਦੀ ਜਾਤ ਪਛਾਣੀ ਗਈ।' ਅਖਾਣ ਨੂੰ ਪੂਰਾ ਕਰੋ।  
 (A) ਟਿੰਡ ਦੀ ਹਾਂਡੀ ਗਈ (B) ਦੁੱਧ ਦੀ ਹਾਂਡੀ ਗਈ  
 (C) ਟਕੇ ਦੀ ਹਾਂਡੀ ਗਈ (D) ਪਰਾਈ ਹਾਂਡੀ ਗਈ



ખંડ – II  
ભાષા – I

ગુજરાતી (ગુજરાતી)

આ ખંડમાં કુલ 30 પ્રશ્નો છે.  
દરેક પ્રશ્નનો જવાબ આપવો ફરજિયાત છે.



31. નીચેના શબ્દોમાં કયો શબ્દ તદ્ભવ શબ્દ છે ?  
(A) આશીર્વાદ (B) ઈન્દ્ર (C) આરતી (D) અતિથિ
32. 'વિદ્યાર્થી અધ્યયનમાં ક્યાં કાચો પડે છે ?' એ જાણવા માટે ક્યા પ્રકારની કસોટીનો ઉપયોગ કરશો ?  
(A) વલણ માપદંડ કસોટી (B) નિદાન કસોટી  
(C) બુદ્ધિ કસોટી (D) અભિયોગ્યતા કસોટી
33. માતૃભાષા પાઠ્યપુસ્તકના લક્ષણોમાં નીચેનામાંથી ક્યા લક્ષણોનો સમાવેશ કરવામાં આવે છે  
(A) ટિપ્પણ અને સ્વાધ્યાય (B) પ્રવૃત્તિઓ અને ભાષા અભિવ્યક્તિ  
(C) એક પણ નહીં (D) (A) અને (B) બંને
34. 'શાળાનો નવો ઓરડો અષ્ટકોણીય છે.' વાક્યમાં કયો સમાસ છે ?  
(A) દ્વન્દ્વ (B) દ્વિગુ (C) કર્મધારય (D) અવ્યયીભાવ
35. જાહેર પરીક્ષાની કસોટીઓમાં મૂલ્યાંકનની વિશ્વસનીયતા માટે ક્યા પ્રકારના પ્રશ્નોનો ઉપયોગ સૌથી વધારે પ્રમાણમાં કરવામાં આવે છે ?  
(A) નિબંધ પ્રકારના પ્રશ્નો (B) ટૂંકા જવાબના પ્રશ્નો  
(C) અનાત્મલક્ષી પ્રશ્નો (D) કહેવું મુશ્કેલરૂપ
36. 'અમારે ત્યાં ઓછું પાણી વરસે છે.' મૂળ અર્થને સાચીની વાક્યનું નિષેધ વાક્યમાં પરિવર્તન કરો.  
(A) અમારે ત્યાં ઓછું પાણી વરસતું નથી. (B) અમારે ત્યાં વધારે પાણી વરસતું નથી.  
(C) અમારે ત્યાં ઓછું પાણી વરસવું ના જોઈએ. (D) અમારે ત્યાં વધારે પાણી વરસવું ના જોઈએ.
37. લેખક કૌશલ્યને વિકસાવવા માટે કઈ સહઅભ્યાસિક પ્રવૃત્તિઓનો ઉપયોગ કરી શકાય ?  
(A) વાર્તાકથન (B) રોજનીશી (C) નાટક (D) ચર્ચા – પરિસંવાદ
38. નીચેનામાંથી કઈ પદ્ધતિ વિદ્યાર્થીઓમાં સ્વઅધ્યયનની ટેવ કેળવવા માટે જરૂરી છે ?  
(A) સ્વાધ્યાય પદ્ધતિ (B) વ્યાખ્યાન પદ્ધતિ (C) જૂથચર્ચા પદ્ધતિ (D) પરિસંવાદ પદ્ધતિ
39. 'ખોદકામ કરતા જમીનમાંથી સોનું નીકળ્યું.' – વાક્યમાં રેખાંકિત શબ્દની સંજ્ઞા ઓળખાવો.  
(A) દ્રવ્યવાચક (B) ભાવવાચક (C) જાતિવાચક (D) સમૂહવાચક
40. મૂલ્યાંકન કેવી પ્રક્રિયા છે ?  
(A) સતત ચાલતી પ્રક્રિયા છે. (B) પ્રસંગોચિત ચાલતી પ્રક્રિયા છે.  
(C) સામાજિક પ્રક્રિયા છે. (D) સિમિત પ્રક્રિયા છે.
41. 'જોગીદાસ મહારાજને મળવા જશે.' – વાક્ય ક્યા કાળને વ્યક્ત કરે છે ?  
(A) ભૂતકાળ (B) ભવિષ્યકાળ (C) વર્તમાનકાળ (D) એકપણ નહીં
42. ભાષાશિક્ષણમાં દૃશ્ય સાધન તરીકે નીચેનામાંથી શાનો ઉપયોગ થાય છે ?  
(A) ટેપરેકર્ડર (B) ગ્રામોફોન (C) ઓડિયો કેસેટ (D) ફ્લેશ કાર્ડ





43. નીચેનામાંથી નિગમન પદ્ધતિની વિશેષતા કઈ છે ?  
 (A) વિદ્યાર્થીઓને વિશિષ્ટ થી સામાન્ય તરફ લઈ જવામાં આવે છે.  
 (B) આ પદ્ધતિ મૂર્ત-થી અમૂર્ત તરફ દોરી જાય છે.  
 (C) આ પદ્ધતિ વ્યાકરણ શિક્ષણ માટે અત્યંત અસરકારક છે.  
 (D) અમૂર્ત નિયમ, સિદ્ધાંતને વિવિધ ઉદાહરણો દ્વારા તપાસવામાં આવે છે.

નીચેના ગદ્યાંશના આધારે પ્રશ્ન ક્રમાંક 44 થી 46 સુધીના જવાબ આપો.

દરિયો એટલે ગતિનો અપરંપાર. દરિયાને કાંઠે બેઠા હોઈએ તો પણ આપણને એમ લાગે કે આપણે ક્યાંક વિહાર કરી રહ્યા છીએ. આમ તો દરિયો જ વહેતો હોય છે પણ મનને એમ થાય છે કે તે ક્યાંક વહી રહ્યું છે. મન ક્યાં વહેતું હશે ? એ તો જેવું ચિત્ત તેવી દિશા. હું જ્યારે ઘરમાં કે ઓફિસમાં હોઉં ત્યારે મોટા ભાગે શરીર પાસેથી કામ લેતો હોઉં છું. પણ દરિયાકિનારે કેવળ મન પાસેથી કામ લેતો હોઉં છું. ખરી રીતે તો હું કાંઈ કરતો હોતો નથી. જાગેલું મન જ દરિયાકિનારે એકાએક કામ કરવા મંડી પડે છે અને હું કોઈ બીજી વ્યક્તિ બની જાઉં છું. આમ, જ્યારે-જ્યારે દરિયાકિનારે જાઉં છું ત્યારે મારો માનસિક કાયાકલ્પ થાય છે.



44. લેખકને માનસિક કાયાકલ્પ ક્યારે થાય છે ?  
 (A) વિદેશ જાય ત્યારે (B) દરિયાકિનારે જાય ત્યારે  
 (C) નદીકિનારે જાય ત્યારે (D) પુત્રને રમાડે ત્યારે
45. દરિયાકિનારે લેખક કોની પાસે કામ લે છે ?  
 (A) શરીર પાસે (B) તન પાસે (C) બીજી વ્યક્તિ પાસે (D) મન પાસે
46. 'દરિયો' શબ્દનો પર્યાયવાચી શબ્દ કયો છે ?  
 (A) રત્નાકર (B) સરોવર (C) જળાશય (D) તળાવ
47. નીચેનામાં ઓષ્ઠ્ય ધ્વનિ કયો છે ?  
 (A) દ (B) ધ (C) બ (D) ઢ
48. ભાષા શિક્ષણમાં તમે ઉપચારાત્મક કાર્ય કેવી રીતે કરશો ?  
 (A) પુનઃ શિક્ષણ કરીને. (B) વિવિધ દશ્ય-શ્રાવ્ય સાધનોનો ઉપયોગ કરીને.  
 (C) વિદ્યાર્થીઓને તેના પરિણામની જાણ કરીને. (D) ઉપરોક્ત બધી રીતે.
49. 'નદી દોડે સોડે ભડભડ બળે ડુંગર વનો' પંક્તિમાં કયો છંદ છે ?  
 (A) પૃથ્વી (B) મંદાકાન્તા (C) શિખરિણી (D) હરિણી
50. નીચેનામાંથી કયા શબ્દને પૂર્વપ્રત્યય લાગેલો છે ?  
 (A) પોલાણ (B) ભારતીય (C) લેખક (D) વિજ્ઞાન
51. નીચેનામાંથી કયું વિરામચિહ્ન વાક્યાંતે જ મૂકવામાં આવે છે ?  
 (A) પ્રશ્નાર્થ ચિહ્ન (B) અલ્પવિરામ (C) અર્ધવિરામ (D) ગુરુવિરામ
52. નીચેનામાંથી કયા રૂઢિપ્રયોગનો અર્થ 'પ્રતિષ્ઠા માં વૃદ્ધિ કરવી' એમ થાય છે ?  
 (A) પાઘડીમાં નવું પીછું ઉમેરવું. (B) પૈસાની છોળ રેલાવવી.  
 (C) પરસેવો પાડવો. (D) પાણીમાં જવા દેવું.







53. એક કાવ્યશિક્ષકમાં નિમ્નમાંથી કયા ગુણો હોવા જરૂરી છે ?

- (A) કવિતામાં અભિરુચિ ધરાવતો હોવો જોઈએ.  
 (B) કવિતાનું ઊંડું પરિશીલન કરતો હોવો જોઈએ.  
 (C) કવિતાવાચન અને કવિતાસર્જન માટે ઉત્સુક હોવો જોઈએ.  
 (D) જણાવેલ તમામ.

નીચેના પદ્યાંશના આધારે પ્રશ્ન ક્રમાંક 54 થી 57 સુધીના જવાબ આપો.  
 સરકી જાયે પલ....



કાળ તણું જાણે કે એ તો વરસે જરમર જલ !

નહી વર્ષામાં પૂર

નહી એ ગ્રીષ્મ મહી શોષાય,

કોઈના સંગનિ : સંગની એને

કશી અસર નવ થાય,

ઝાલો ત્યાં તો છટકે એવી નાજુક ને ચંચલ !

છલક છલક છલકાય

છતાંયે કદી શકી નવ ઢળી

વૃન્દાવનમાં,

વળી કોઈને કુરુક્ષેત્રમાં મળી,

જાય તેડી પોઢેલાંને યે નવે લોક, નવ સ્થલ !



54. કુરુક્ષેત્રના ઉલ્લેખ દ્વારા કવિ સમયનું કયું સ્વરૂપ બતાવે છે ?

- (A) રમ્ય (B) શાંત (C) સ્થિર (D) રૌદ્ર

55. કવિ પલને કોની સાથે સરખાવે છે ?

- (A) પવનની લહેર સાથે. (B) ઝરમર વરસતા જલ સાથે.  
 (C) સમુદ્રની તરંગ સાથે. (D) ખીલતા ફૂલ સાથે.

56. 'છલક છલક છલકાય' કાવ્ય પંક્તિમાં કયો અલંકાર છે ?

- (A) ઉપમા (B) શ્લેષ (C) વર્ણાનુપ્રાસ (D) યમક

57. પલ એટલે ?

- (A) ક્ષણ (B) પાળ (C) પ્રકાશ (D) બળ

58. નીચેનામાંથી કઈ રચના કહેવત છે ?

- (A) છોભીલા પડી જવું (B) કળ વળવી  
 (C) ખુલ્લા મનથી વાતો કરવી (D) મોરના ઈંડા ચીતરવા ન પડે

59. 3 માસના બાળકના ભાષાવિકાસમાં કયું વાક્ય વધુ સાર્થક લાગે છે ?

- (A) માનવીનો અવાજ ઓળખે.  
 (B) પ્રેમભર્યો અવાજ અને ગુસ્સાભર્યા અવાજ વચ્ચેનો ભેદ પાડે છે.  
 (C) મુખમુદ્રાના ભાવને સમજી શકે છે.  
 (D) સાદી સૂચનાઓ સમજે છે.



60. બાળકમાં કયું કૌશલ્ય સૌથી પહેલા વિકસે છે ?

- (A) કથન (B) શ્રવણ (C) લેખન (D) વાચન



## खण्ड – III

## भाषा – II

## हिन्दी

इस खण्ड में कुल 30 प्रश्न हैं ।  
सभी प्रश्न अनिवार्य हैं ।





61. दृश्य-श्रव्य साधनों का गुण नहीं है  
(A) इनके प्रयोग से सीखना स्थायी हो जाता है ।  
(B) इनके निर्माण में धन व समय खर्च होता है ।  
(C) इनके प्रयोग से अनुभव की सीमा का विस्तार होता है ।  
(D) इनके उपयोग से शिक्षण में प्रभाविता आ जाती है ।
62. किण्डरगार्डन प्रणाली के आधार पर कौन-सा कथन असंगत है ?  
(A) यह प्रणाली स्वतंत्रता के सिद्धांत पर कार्य करती है ।  
(B) यह प्रणाली ज्ञान को बाहर से अंदर देने के सिद्धांत पर कार्य करती है ।  
(C) यह प्रणाली सामाजिक सहयोग के सिद्धांत पर कार्य करती है ।  
(D) प्राथमिक स्तर के विद्यार्थियों के लिए अधिक उपयोगी है ।
63. 'सैनाणी' कविता के रचनाकार हैं  
(A) मेघराज 'मुकुल' (B) चन्द्र सिंह  
(C) रामनाथ कविया (D) सत्यप्रकाश जोशी
64. 'तन पर नहीं लत्ता पान खाये अलबत्ता' लोकोक्ति का निकटतम अर्थ वाला विकल्प है  
(A) मनुष्य का रहन-सहन उसकी हैसियत से बाहर होना ।  
(B) जितने का माल उससे ज्यादा व्यय करना ।  
(C) अभावग्रस्त होने का प्रदर्शन करना ।  
(D) पान खाने का शौकीन ।
65. 'चेतावनी रा चूंगट्या' रचना के रचनाकार हैं  
(A) सूर्यमल्ल मीसण (B) केसरीसिंह बारहठ  
(C) डॉ. नारायणसिंह भाटी (D) बावजी चतुरसिंह
66. 'शिक्षकों ने कहा कि वे घर जा रहे हैं' वाक्य है  
(A) साधारण वाक्य (B) संयुक्त वाक्य (C) मिश्र वाक्य (D) आज्ञार्थक वाक्य
67. 'बेसिक शिक्षा प्रणाली' देन है  
(A) पार्कहर्स्ट की (B) फ्रोबेल की  
(C) महात्मा गाँधी की (D) मारिया मॉण्टेसरी की
68. निबंधात्मक प्रश्नों का गुण नहीं है  
(A) छात्रों को भाषा-शैली एवं लेखन कला का ज्ञान होता है ।  
(B) बालकों की कल्पना शक्ति, स्मरण शक्ति, विश्लेषण एवं विचार-शक्ति का विकास होता है ।  
(C) ये प्रश्न रचनात्मक चिंतन को प्रोत्साहन देते हैं ।  
(D) इनसे छात्रों को भावाभिव्यक्ति का अवसर नहीं मिलता है ।







69. 'अंग-अंग मुळकणौ' राजस्थानी मुहावरे का अर्थ है 
- (A) सभी अंग देश को समर्पित करना (B) मूर्ख बनाना  
(C) हर काम में सहायता करना (D) बहुत प्रसन्न होना
70. लिखित परीक्षा उपयोगी है
- (A) उच्चारण कौशल मापन में (B) भाषायी व्यवहार मापन में  
(C) श्रवण-कौशल मापन में (D) वर्तनी की शुद्धता मापन में
71. पाठ्य पुस्तकों के विषय में दोष कहलाता है
- (A) रुचि के विषयों पर आधारित होना  
(B) निर्धारित उद्देश्य को पूर्ण करने की प्रेरणा विद्यमान होना ।  
(C) भाषा का स्तरानुकूल होना ।  
(D) उसमें प्रयोजनहीनता का होना ।
72. 'घर के भीतर जाओ' वाक्य में कौन-सा क्रिया विशेषण प्रयुक्त हुआ है ?
- (A) कालवाचक (B) स्थानवाचक (C) रीतिवाचक (D) परिमाणवाचक
73. मौन पठन का भावात्मक उद्देश्य है
- (A) अध्ययन में रुचि उत्पन्न करना (B) तीव्र गति से पठन का अभ्यास करना  
(C) शब्द भण्डार में अभिवृद्धि करना (D) पाठ्यक्रम शीघ्रता से पूर्ण करना
74. सतत् एवं व्यापक मूल्यांकन का गुण नहीं है
- (A) छात्र वर्ष भर अध्ययनशील रहते हैं ।  
(B) शिक्षक छात्रों को आवश्यक निर्देशन निरन्तर देते रहते हैं ।  
(C) इस प्रणाली में पक्षपात की संभावना रहती है ।  
(D) अभिभावक को बच्चों की प्रगति की निरन्तर जानकारी होती रहती है ।
75. द्वितीय भाषाओं की 'स्वयं शिक्षणमालाएँ' आधारित होती हैं 
- (A) संघटनापरक विधि पर (B) प्रत्यक्ष विधि पर  
(C) व्याकरण एवं अनुवाद विधि पर (D) खेल विधि पर

**निर्देश :** निम्नलिखित पद्यांश के आधार पर प्रश्न संख्या 76 से 80 तक के उत्तर दीजिए ।



यह अन्तिम जप, ध्यान में देखते चरण युगल  
राम ने बढ़ाया कर लेने को नीलकमल ।  
कुछ लगा न हाथ, हुआ सहसा स्थिर मन चंचल,  
ध्यान की भूमि से उतरे, खोले पलक विमल ।  
देखा, वहाँ रिक्त स्थान, यह जप का पूर्ण समय,  
आसन छोड़ना असिद्धि, भर गए नयनद्वय,  
धिक् जीवन को जो पाता ही आया विरोध,  
धिक् साधन जिसके लिए सदा ही किया शोध  
जानकी! हाय उद्धार प्रिया का हो न सका,  
वह एक और मन रहा राम का जो न थका ।  
जो नहीं जानता दैन्य, नहीं जानता विनय,  
कर गया भेद वह मायावरण प्राप्त कर जय ।

76. निम्नलिखित में से मायावरण का भेद किसने किया ?
- (A) राम के तीर ने (B) राम के आँसू ने (C) राम के विनय ने (D) राम के मन ने



77. 'जानकी ! हाय उद्धार प्रिया का हो न सका' पंक्ति में भाव है  
 (A) घृणा का (B) भय का (C) पश्चात्ताप का (D) क्रोध का

78. पद्यांश के आधार पर असंगत कथन का चयन कीजिए   
 (A) ध्यानमग्न राम दो चरण देख रहे हैं ।  
 (B) राम का चंचल मन स्थिर हो गया ।  
 (C) राम के दोनों नेत्र अश्रुपूर्ण हो गये ।  
 (D) राम की चेतना के भीतर एक ओर अचेतन मन था जो अभी तक निराश नहीं हुआ था ।

79. पद्यांश में प्रयुक्त भाषा की विशेषता है  
 (A) तद्भव शब्दों का बाहुल्य (B) तत्सम शब्दों का प्रयोग  
 (C) आम बोलचाल की भाषा (D) दीर्घ सामासिक भाषा

80. पद्यांश में राम का कौन-सा रूप उभर कर सामने आया है ?  
 (A) मानव (B) ईश्वर (C) दानव (D) मायावी

निर्देश : निम्नलिखित गद्यांश के आधार पर प्रश्न संख्या 81 से 90 तक उत्तर दीजिए ।



'संस्कृति' शब्द का संबंध संस्कार से है जिसका अर्थ है संशोधन करना, उत्तम बनाना, परिष्कार करना । अंग्रेजी शब्द 'कल्चर' में वही धातु है जो 'एग्रीकल्चर' में है । इसका भी अर्थ 'पैदा करना, सुधारना' है । संस्कारों से किसी व्यक्ति अथवा जाति का विकास गतिपूर्वक होता है । जातीय संस्कारों को ही संस्कृति कहते हैं । संस्कृति एक समूहवाचक शब्द है । जलवायु के अनुकूल रहन-सहन की विधियाँ और विचार-परंपराएँ जाति के लोगों में दृढ़मूल हो जाने से जाति के संस्कार बन जाते हैं । इनको प्रत्येक व्यक्ति अपनी निजी प्रकृति के अनुकूल न्यूनाधिक मात्रा में पैतृक संपत्ति के रूप में प्राप्त करता है । ये संस्कार व्यक्ति के घरेलू जीवन तथा सामाजिक जीवन में परिलक्षित होते हैं । मनुष्य अकेला रहकर भी इनसे छुटकारा नहीं पा सकता ।

संस्कृति का बाह्य पक्ष भी होता है और आंतरिक भी । उसका बाह्य पक्ष आंतरिक का प्रतिबिम्ब नहीं तो उससे संबंधित अवश्य रहता है । हमारे बाह्य आचार, हमारे विचारों और मनोवृत्तियों के परिचायक होते हैं । संस्कृति एक देश-विशेष की उपज होती है, उसका संबंध देश के भौतिक वातावरण और उसके पालित, पोषित एवं परिवर्द्धित विचारों से होता है ।

भाषा संस्कृति का अंग है, फिर भी वह हमारी जातीय मनोवृत्ति की परिचायिका होती है ।



81. 'भाषा संस्कृति का अंग है' पंक्ति में 'भाषा' शब्द है  
 (A) क्रियावाचक संज्ञा (B) भाववाचक संज्ञा  
 (C) व्यक्तिवाचक संज्ञा (D) जातिवाचक संज्ञा



82. 'सामाजिक' शब्द में प्रत्यय है

- (A) अ (B) अक (C) इक (D) क

83. 'उसका बाह्य पक्ष आंतरिक का प्रतिबिम्ब नहीं तो उससे संबंधित अवश्य रहता है' वाक्य में प्रयुक्त 'उसका' शब्द है



- (A) क्रिया (B) विशेषण (C) संज्ञा (D) सर्वनाम

84. सदैव पुल्लिंग के रूप में प्रयुक्त होने वाला शब्द है

- (A) मनुष्य (B) भाषा  
(C) उपज (D) मनोवृत्ति

85. शब्दकोश में क्रम की दृष्टि से कौन-सा शब्द अंत में आयेगा ?



- (A) परिलक्षित (B) प्रतिबिम्ब (C) प्रकृति (D) पक्ष

86. 'प्रत्येक' शब्द में उपसर्ग है

- (A) प्र (B) प्रति (C) प्रत् (D) प्रती

87. 'न्यूनाधिक' शब्द में संधि है

- (A) दीर्घ (B) गुण (C) वृद्धि (D) अयादि

88. 'संस्कारों से किसी व्यक्ति अथवा जाति का विकास गतिपूर्वक होता है' वाक्य में प्रयुक्त 'गतिपूर्वक' शब्द है

- (A) भाववाचक संज्ञा (B) क्रिया विशेषण  
(C) सार्वनामिक विशेषण (D) संकेतवाचक सर्वनाम

89. 'आचार' शब्द है

- (A) तत्सम (B) तद्भव  
(C) देशज (D) विदेशी

90. कौन-से विकल्प वाले शब्द में वर्णों का क्रम असंगत है ?



- (A) भौतिक = भ् औ त् इ क् अ  
(B) वातावरण = व् आ त् आ व् अ र् अ ण् अ  
(C) परिचायक = प् अ र् इ च् आ य् अ क् अ  
(D) मनोवृत्ति = म् अ न् ओ व् र् त् त् इ



**SECTION – III**  
**LANGUAGE – II**  
**ENGLISH**

There are **30** questions in all in this Section.

All questions are compulsory.



61. The correct pronunciation of the word 'stone' is  
(A) /stɔ:n/ (B) /staun/ (C) /stʊðn/ (D) /stðun/
62. He ran as fast as his legs allowed but he \_\_\_\_\_ not catch the thief.  
(A) can (B) may (C) could (D) might
63. The attributes of a good test are  
(A) Validity (B) Reliability (C) Usability (D) All the three
64. \_\_\_\_\_ is an example of /ðv/ sound  
(A) toil (B) boy (C) home (D) poor
65. 'Staff \_\_\_\_\_ be at their desks by 9:00 am.' This was written on the notice board of an office.  
(A) should (B) must (C) need (D) will
66. The principle of \_\_\_\_\_ leaves a long lasting impression upon the child's learning without the use of mother tongue.  
(A) concreteness (B) proportion (C) naturalness (D) interest



**UNSEEN PROSE PASSAGE (Q. Nos. 67-71).**

It is in the small matters of conduct, in the observance of the rule of the road that we pass judgement upon ourselves and declare that we are civilized or uncivilized. The great moments of heroism and sacrifice are rare. It is the little habits of the common place intercourse that make up the great sum of life and sweeten or make bitter the journey.

67. Heroism and not sacrificed \_\_\_\_\_ rare.  
(A) are (B) is (C) has (D) have
68. The following can be an appropriate title for this passage. Choose the correct option :  
(A) Civilisation (B) Heroism (C) Journey (D) Being civilised
69. 'We are civilized or uncivilized' the type of conjunction used here is  
(A) Co-ordinating (B) Co-relative  
(C) Subco-ordinating (D) Temporal
70. 'The great moments of heroism and sacrifice are rare', implies  
(A) The war is over  
(B) We need great moments to prove ourselves  
(C) We do not need great moments to prove ourselves  
(D) Great time is now





71. People \_\_\_\_\_ the habit of passing the judgement in small things.  
 (A) have (B) is (C) had (D) are
72. 'Finger pointing' – is related to  
 (A) listening (B) reading habit (C) speaking habit (D) writing
73. Arousing, expectancy and incentive are the techniques of \_\_\_\_\_ principle.  
 (A) gradation (B) interest (C) motivation (D) concreteness

**UNSEEN POEM (Q. Nos. 74-78).**

Good people all, of every sort  
 Give ear unto my song,  
 And if you find Wondrous short  
 It cannot hold you long.  
 'The wound it seem'd both sore and sad  
 To every Christian eye;  
 And while they swore the Dog was mad,  
 They swore the Man would die.  
 But soon a wonder came to light,  
 That show'd the rogues They lied;  
 The man recover'd of the bite,  
 The Dog was it that died.



74. 'To every Christian eye;' The literary device used here is  
 (A) Simile (B) Assonance (C) Alliteration (D) Metaphor
75. The line that has the use of alliteration is  
 (A) The wound it seem'd both sore and sad  
 (B) But soon a wonder came to light  
 (C) They swore the Man would die  
 (D) The Dog was it that died
76. 'It cannot hold you long' the object used for personification in this line is  
 (A) dog (B) song (C) men (D) people
77. The rhyme scheme in the given stanzas is  
 (A) abcd (B) aabb (C) abab (D) abc abc
78. 'The man was good as us saint' the literary device used in this line is  
 (A) personification (B) simile  
 (C) assonance (D) alliteration





79. Acquiring language is a \_\_\_\_\_ process. Choose the correct option :  
 (A) sub-conscious (B) concession  
 (C) drill (D) adopted
80. The list of semi-vowels comprise  
 (A) s, z (B) j, w (C) h, l (D) m, n
81. 'Development of generic skills' is one of the vital strategies of \_\_\_\_\_  
 (A) Testing (B) Evaluation (C) Assessment (D) Remedial teaching
82. The English sonnet is also known as  
 (A) Shakespearian sonnet (B) Miltonic sonnet  
 (C) Wordsworth sonnet (D) Coleridge sonnet
83. "The only person equipped to choose these text-books are school teachers who really know the fodder, suited to their flock." This is quoted by \_\_\_\_\_  
 (A) V. K. Gokak (B) R. L. Mehta (C) Guy Boas (D) Otto Jespersen
84. The new bold leader has been able to \_\_\_\_\_ all opposition. Choose the correct idiom :  
 (A) bear with (B) bear up (C) bear down (D) bear out
85. 'Different learning styles can be evaluated' – is a merit of  
 (A) Group evaluation (B) Cloze test  
 (C) Rubrics (D) Peer groups
86. \_\_\_\_\_ drills are the excellent means of forming correct speech habits.  
 (A) pronunciation (B) reading  
 (C) substitution (D) composition
87. 'Language is always used in a context in a real life situation, in a conversation one constantly has to interpret what is being said' – is a rationale of  
 (A) situational approach (B) communicative approach  
 (C) project approach (D) structural approach
88. The poem composed by Oliver Goldsmith on the death of a mad dog is  
 (A) Elegy (B) Sonnet (C) Lyric (D) Ode
89. The following tests help to ascertain the skill of aloud reading of the students \_\_\_\_\_  
 (A) Objective (B) New type (C) Oral (D) Written
90. The idiomatic phrase 'a cock and bull story' means  
 (A) a bold story (B) a victory event (C) a real story (D) an unreal story



खण्ड – III  
भाषा – II (द्वितीया)

संस्कृतम्

अत्र त्रिंशत् प्रश्नाः सन्ति ।

सर्वे प्रश्नाः समाधेयाः ।



61. “नृपः मम धर्मसखा आसीत्” वाक्यमिदं संशोधयत ।  
 (A) नृपः मम धर्मसखः आसीत् । (B) नृपः माम् धर्मसखा आसीत् ।  
 (C) नृपः मम धर्मसख्युः आसीत् । (D) नृपः मया धर्मसखा आसीत् ।
62. “35” इत्येषा संख्या संस्कृते लिखत ।  
 (A) पञ्चाधिकत्रयम् (B) पञ्चविंशतिः (C) पञ्चत्रिंशम् (D) पञ्चत्रिंशत्
63. वाणीरूपं भावप्रकटममेव किम् कौशलम् उच्यते ?  
 (A) पठनम् (B) भाषणम् (C) श्रवणम् (D) लेखनम्
64. “हरबार्तीयपञ्चपदी” इत्यस्य विकसित विधिः कः ?  
 (A) मूल्याङ्कनविधिः (B) प्रत्यक्षविधिः (C) व्याकरणविधिः (D) व्याख्याविधिः
65. “प्रातः 10 :15 वादने बालकः शेते” अस्मिन् वाक्ये रेखाङ्कितसमयं संस्कृते लिखत ।  
 (A) दशपञ्चदशवादने (B) सपाददशवादने  
 (C) सार्द्धदशवादने (D) पदोन्वादने
66. निरक्षराः जनाः अपि केन कौशलेन एव स्वकार्याणि साधयन्ति ?  
 (A) भाषणेन (B) पठनेन (C) लेखनेन (D) पाठनेन
67. सर्वेऽपि विषयाः परस्परं सम्बद्धाः भवन्ति । इत्यत्र कः सिद्धान्तः ?  
 (A) मौखिककार्यसिद्धान्तः (B) समवायसिद्धान्तः  
 (C) क्रियाशीलतासिद्धान्तः (D) योजनासिद्धान्तः
68. “अनुस्वारस्य” उच्चारणस्थानं भवति ।  
 (A) नासिका (B) कण्ठः (C) मूर्धा (D) दन्ताः
69. “इक्” प्रत्याहारस्य वर्णाः भवन्ति ।  
 (A) इ उ ए ऐ (B) इ उ ऋ लृ (C) इ उ लृ ओ (D) इ ओ ऐ औ
70. श्लोकानां शुद्धोच्चारणाभ्यासस्य कृते धातुरूपाणां शब्दरूपाणाञ्च कण्ठस्थीकरणाय किं सहायकं श्रव्यसाधनं भवति ?  
 (A) चित्रविस्तारकयन्त्रम् (B) प्रक्षेपयन्त्रम्  
 (C) भाषापञ्जिका (D) वर्तुलाकारध्वनि ग्रहक यन्त्रम्





71. अत्यधिकविश्वसनीया, वैधा, व्यापिका, व्यावहारिकी तथा मितव्यया का परीक्षा ? येन बालकः स्वल्पमेव



लिखति

(A) वस्तुनिष्ठपरीक्षा (B) लिखितपरीक्षा (C) प्रायोगिकपरीक्षा (D) मौखिकपरीक्षा

72. “पिता भिक्षुक को धन देता हैं” वाक्यमिदं संस्कृते अनुवादं कुरुत ।



(A) पिता भिक्षुकं धनं ददाति । (B) पिता भिक्षुकाय धनं ददाति ।  
(C) पिता भिक्षुकस्य धनं ददाति । (D) पित्रा भिक्षुकात् धनं ददाति ।

73. पद्यशिक्षणविधिषु नागच्छति

(A) खण्डान्वयविधिः (B) व्याख्याविधिः (C) दण्डान्वयविधिः (D) निगमनविधिः

74. दृश्य श्रव्यसाधनयोः कस्मिन् जी. आई. एस. आई. पत्रकसंयोजने विषयवस्तुनः सर्वासु भाषासु रूपान्तरं कर्तुमपिशक्यते ?

(A) सङ्गणके (B) प्रक्षेपणयन्त्रे (C) मानचित्रे (D) ध्वन्यभिलेखने

75. “सा सदैव पुस्तकं पठति” वाक्यमिदं कर्मवाच्ये परिवर्तयत ।

(A) ते सदैव पुस्तकं पठ्यते । (B) ताः सदैव पुस्तकानि पठ्यते ।  
(C) तेन सदैव पुस्तकं पठ्यते । (D) तया सदैव पुस्तकं पठ्यते ।

76. “यस्मिन् विषये छात्रस्य अधिका रूचिर्भवति, सः तं विषयं पठनाय प्रेरितो भवति” इति कथनं कस्य



सिद्धान्तस्य ?

(A) रूचेः सिद्धान्तस्य (B) समवायसिद्धान्तस्य  
(C) चयनसिद्धान्तस्य (D) मौखिककार्यसिद्धान्तस्य

77. “इ” इत्यस्य उच्चारणं स्थानं भवति ।

(A) कण्ठः (B) दन्ताः (C) मूर्धा (D) तालु

निम्नलिखितमपठितं श्लोकमाधारीकृत्य प्रश्नाः (78-82)

समाधेयाः -

प्राचीरतुङ्ग कपि शीर्षक सन्ति कर्षे,  
स्थित्वा क्षणं दृशमवाञ्चय पश्चिमायाम् ।  
यत्रातिनिर्मल - तरङ्गवती गभीरा,  
तन्नी सुधाविरचितेव विभाति रेखा ॥

78. “यत्रातिनिर्मल - तरङ्गवती गभीरा”

अस्मिन् पद्यांशे विशेष्य पदं किम् ?

(A) निर्मलम् (B) गभीरा (C) तरङ्गवती (D) यत्र

79. “विरचितेव” इत्यत्र कः सन्धिः ?

(A) गुणसन्धिः (B) वृद्धिसन्धिः (C) दीर्घसन्धिः (D) पररूपसन्धिः





80. उपर्युक्ते श्लोके कः अलंकारः ?  
(A) उपमा (B) यमकः (C) विभावना (D) श्लेषः
81. “स्थित्वा” इत्यत्र कः प्रत्ययः ?  
(A) क्तवतु (B) त्वा (C) क्तिन् (D) क्त्वा
82. उपर्युक्ते श्लोके किं छन्दः ?  
(A) मालिनी (B) शिरवारिणी (C) वसन्ततिलका (D) उपजातिः
83. अन्तःस्थाः वर्णाः भवन्ति  
(A) श ष स ह (B) इ उ ऋ लृ (C) य व र ल (D) ए ओ ऐ औ
84. छात्रस्य तीव्रबुद्धेः मूल्याङ्कनं कया परीक्षया भवति ?  
(A) धारित परीक्षया (B) लिखितपरीक्षया  
(C) शलाकापरीक्षया (D) प्रायोगिकपरीक्षया
85. “सर्वेगुणाः \_\_\_\_\_ आश्रयन्ति” रिक्तस्थानं पूर्यित्वा सूक्तिं संयोजयत।  
(A) अन्नम् (B) जलम् (C) काञ्चनम् (D) मित्रम्



निम्नलिखितमपठितं गद्यांशमाधारीकृत्य प्रश्नाः (86-90)

समाधेयाः -

श्रेयसाम् अभिवादनं मानवस्य साधारणधर्मोऽस्ति । अर्हाणाम् अभिवादानेन सदृशं संबलं नाऽस्त्यन्यत् त्रिषु लोकेषु । अभिवादनशीलस्य कृते आचारोऽयं सुखसौभाग्यारोग्यादिसम्पदः कल्पवृक्ष इव स्वयं प्रददाति । अभिवादाने विनये च स्थितां महतीं शक्तिं जानन्तः सत्पुरुषाः जन्मतः एव सन्ततीः पूज्यपूजायै प्रेरयन्ति ।



86. “प्रददाति” इत्यत्र कः लकारः ?  
(A) लृटलकारः (B) लोटलकारः  
(C) लटलकारः (D) लङलकारः
87. “सन्ततीः” इत्यत्र का विभक्तिः ?  
(A) चतुर्थी (B) द्वितीया (C) पञ्चमी (D) तृतीया
88. “महतीं शक्तिं जानन्तः सत्पुरुषाः जन्मतः एव-” अस्मिन् वाक्ये विशेष्यपदम् अस्ति  
(A) महतीम् (B) शक्तिम् (C) जानन्तः (D) जन्मतः
89. “अस्त्यन्यत्” इत्यत्र कः सन्धिः ?  
(A) अयादिसन्धिः (B) पूर्वरूपसन्धिः  
(C) गुणसन्धिः (D) यणसन्धिः
90. “जन्मतः” इत्यत्र कः प्रत्ययः ?  
(A) तसिल् (B) तृन् (C) क्त (D) तृच्





### باب - III

### زبان - II

### (30) اُردو

اس سیکشن میں تیس (30) سوالات دیئے گئے ہیں۔ تمام سوالات کے جوابات ضروری ہیں۔



ہر سوال کے چار جوابات میں سے ایک صحیح جواب کی نشاندہی کیجئے۔



61. معلم کی بلند خوانی کے بعد طلباء سے فرداً فرداً کرائی جانے والی بلند خوانی کہلاتی ہے۔  
 (A) اعادہ کرنا (B) انفرادی بلند خوانی (C) اجتماعی بلند خوانی (D) اساتذہ کی بلند خوانی
62. کسی زبان کی تحریری صورت یا بناوٹ کو اس زبان کا \_\_\_\_\_ کہا جاتا ہے۔  
 (A) متن (B) قواعد (C) املا (D) رسم الخط
63. خرد تدریس (Micro Teaching) کا سب سے پہلے استعمال کب اور کہاں ہوا تھا؟  
 (A) 1963 امریکہ (B) 1961 لندن (C) 1960 فرانس (D) 1965 جاپان
64. سالانہ پلان سے کیا مراد ہے؟  
 (A) پورے ماہ کے لئے بنایا گیا تعلیمی منصوبہ (B) پورے ہفتے کے لئے بنایا گیا تعلیمی منصوبہ  
 (C) ہر روز کے لئے بنایا گیا تعلیمی منصوبہ (D) پورے سال کے لئے بنایا گیا تعلیمی منصوبہ
65. اندازہ قدر کے تصور کے تحت صحیح کی نشاندہی کیجئے۔  
 (A) موضوعیت کے مقابلے میں معروضیت کو مستحسن سمجھا جاتا ہے  
 (B) معروضیت کے مقابلے میں موضوعیت کو مستحسن سمجھا جاتا ہے  
 (C) موضوعیت اور معروضیت دونوں ہی مستحسن نہیں سمجھے جاتے  
 (D) موضوعات و معروضیات کو یکجا کر دیا جاتا ہے





نوٹ: مندرجہ ذیل جزو نظم کو پڑھ کر سوالات (66 تا 70) کے جواب دیجئے۔

فرعون نے کیا تھا جو دعویٰ خدائی کا

شہدار بھی بہشت بنا کر ہوا خدَا

نمرود بھی خدَا ہی کہاتا تھا ہر ملا

یہ بات ہے سمجھنے کی آگے کہوں میں کیا

یاں تک جو ہو چکا ہے سو ہے وہ بھی آدمی

یا آدمی ہی نار ہے اور آدمی ہی نور

یاں آدمی ہی پاس ہے اور آدمی ہی دور

کل آدمی کا حسن و قبح میں ہے یاں ظہور

شیطان بھی آدمی ہے جو کرتا ہے مکرو زور

اور ہادی و رہنما ہے سو ہے وہ بھی آدمی



66. "حسن و قبح" کے معنی ہیں۔  
(A) صداقت و جھوٹ (B) عقلمندی و جہالت (C) خوبصورتی و بدصورتی (D) اخلاقی و بد اخلاقی

67. "فرعون نے کیا تھا جو دعویٰ خدائی کا" - مصرے میں کون سی صنعت کا استعمال ہوا ہے؟  
(A) تضاد (B) تشبیہ (C) حسن تعلیل (D) تلمیح

68. درج بالا جزو بند کس بیٹت میں لکھے گئے ہیں؟  
(A) مربع (B) مسدس (C) مخمس (D) مثلث

69. "یاں آدمی ہی نار ہے اور آدمی ہی نور" یاں آدمی ہی پاس ہے اور آدمی ہی دور



درج بالا شعر میں قافیہ کی نشاندہی کیجئے۔  
(A) نور، دور (B) آدمی، آدمی (C) دور، پاس (D) یاں، یاں

70. لفظ 'یاں' کے معنی ہیں۔

(A) یوں (B) کہاں (C) وہاں (D) یہاں

71. حروفِ شمسی : حروفِ قمری کی تعداد کتنی کتنی ہے؟

(A) 16 : 14 (B) 14 : 16 (C) 14 : 14 (D) 16 : 16

72. لکھنا سکھانے کے کس طریقے کے تحت حرفِ تہجی، مرکب الفاظ اور اس کے بعد جملہ لکھنا سکھایا جاتا ہے؟

(A) پڑھو اور لکھو طریقہ (B) ابجدی طریقہ (C) پستالوزی طریقہ (D) مائٹیسوری طریقہ



نوٹ : مندرجہ ذیل اقتباس کو غور سے پڑھ کر نیچے دیئے گئے سوالات (73 تا 77) کے جواب دیجئے۔

"اللہ! میرے اللہ میاں! اب کے تو میری آپا کا نصیبہ کھل جائے۔ میرے اللہ میں سو رکعت نفل تیری درگاہ میں پڑھوں گی۔" حمیدہ نے فجر کی نماز پڑھ کر دعا مانگی۔ صبحِ راحت بھائی آئے تو کبریٰ پہلے ہی سے چھروں والی کوٹھری میں جا چھپی تھی۔ جب سیو پوں اور پراٹھوں کا ناشتہ کر کے بیٹھک میں چلے گئے تو دھیرے دھیرے نئی دلہن کی طرح پیر رکھتی کبریٰ کوٹھری سے نکلی اور جھوٹے برتن اٹھا لئے۔

"لاؤ! میں دھوؤں بی آپا۔" حمیدہ نے شرارت سے کہا۔ "نہیں" وہ شرم سے بھک گئی۔  
حمیدہ چھیڑتی رہی، بی اماں مسکراتی رہیں اور کریب کے دوپٹے میں لپٹا نکتی رہیں۔ جس راستے کان کی لونگیں گئی تھیں اسی راستے پھول پتہ اور چاندی کی پازیب بھی چل دی اور پھر ہاتھوں کی دودو چوڑیاں بھی جو منجھلے ماموں نے رنڈاپا اتارنے پر دی تھیں۔



73. "کبریٰ پہلے ہی سے چھروں والی کوٹھری میں جا چھپی۔" جملے میں مفعول کی نشاندہی کیجئے۔

(A) چھروں والی کوٹھری (B) چھپی (C) کبریٰ (D) پہلے ہی سے

74. لفظ "کبریٰ" کے معنی ہیں۔

(A) سب سے چھوٹی (B) سب سے بڑی (C) سب سے بہادر (D) سب سے لائق

75. "اللہ! میرے اللہ میاں!" - اصطلاح میں جملہ ہے۔

(A) حکمیہ (B) بیانیہ (C) ندائیہ / فجائیہ (D) استقبالیہ



76. "اب کے تو میری آپا کا نصیبہ کھل جائے۔" اس جملے میں زمانے کے لحاظ سے فعل کی کونسی قسم ہے؟

(A) فعل حال (B) فعل مستقبل (C) فعل ماضی (D) فعل مضارع

77. "میرے اللہ میں سو رکعت نفل تیری درگاہ میں پڑھوں گی۔" جملے میں زمانہ ہے

(A) ماضی (B) حال (C) مستقبل (D) ماضی قریب

78. ماہر نفسیات ٹرین کے مطابق کندہ ذہن طلباء کا ذہنی خارج قسمت (IQ) ہے۔

(A) 80 سے کم (B) 100 سے 110 تک (C) 70 سے کم (D) 0 (صفر) سے 60 تک

79. وہ ضمیر جو غیر یقینی شخص یا چیز کے لئے آتی ہے، کہلاتی ہے۔

(A) ضمیر اشارہ (B) ضمیر موصولہ (C) ضمیر استقبالیہ (D) ضمیر تنکیر



80. خرد تدریس کے متعلق درج ذیل میں سے صحیح کی نشاندہی کیجئے۔

- (A) خرد تدریس معلم استاد کے لئے ایک تربیتی تکنیک نہیں بلکہ تدریسی طریقہ کار ہے  
(B) خرد تدریس میں سمعی اور بصری آلات نیز (CCTV) کی مدد سے مشاہدہ عیب ہوتا ہے  
(C) خرد تدریس کے ذریعے معلم استاد تدریسی مشق کے بعد مشاہدین کے ذریعے بازرسی (Feedback) لیتا ہے  
(D) خرد تدریس میں معلم استاد کو ایک ہی مہارت کا اعادہ نہیں کرنا چاہئے



81. درج بالا الفاظ میں درست املا والے لفظ کی نشاندہی کیجئے۔

(A) عکرب (B) عقرب (C) اکرب (D) اغرب

82. "مرزا نوشہ" میں اسم معرفہ کی کونسی قسم ہے؟

(A) تخلص (B) لقب (C) کنیت (D) خطاب

83. اُردو تدریس کے اصول کے متعلق صحیح کی نشاندہی کیجئے۔

(A) اُردو زبان سیکھنے کے لئے آمادگی میں کوتاہی  
(B) زبان پر اثر انداز ہونے والے عوامل کی نظر اندازگی  
(C) جسمانی ساخت اور صحت کی نظر اندازگی  
(D) اُردو زبان سیکھنے کے لئے آمادگی

84. 'اُردو' کس زبان کا لفظ ہے؟

(A) ترکی (B) عربی (C) فارسی (D) ہندی

85. درج ذیل میں 'خط' کی علامت ہے۔

(A) (-) (B) (؛) (C) (-:) (D) (:)

86. اُردو تدریس میں منصوبہ بندی کے تحت امدادی شے ٹیلی ویژن ہے۔

(A) سمعی (B) سمعی اور بصری دونوں

(C) بصری (D) نہ سمعی نہ بصری

87. لسانیات میں 'صوتیات' کا تعلق ہے۔

(A) زبان کی تلفظی آوازوں کی توجیہ اور ان کے تجزیہ سے  
(B) املا اور لفظ کی بناوٹ کی مشق سے

(C) علمِ نحو کے مطالعے سے  
(D) صنعتوں کے استعمال سے

88. کہاوت "آسمان سے گرا کچور میں اٹکا" کے معنی ہیں

(A) دہرا فائدہ ہونا (B) ایک مصیبت سے نکل کر دوسری مصیبت میں پڑ جانا

(C) دو جگہ سے آرام ملنا (D) ہر جگہ سے فائدہ ہونا

89. پڑھنا سکھانے کے لفظ واری اور جملہ واری طریقہ کار میں کیا مماثلت ہے؟

(A) دونوں لفظ کی بجائے جملے کی ایکائی منتخب کی جاتی ہے

(B) دونوں میں جملے کی بجائے لفظ کی ایکائی منتخب کی جاتی ہے

(C) دونوں تخلیقی طریقے ہیں جن میں کل سے جز کی جانب اقدام ہے

(D) دونوں میں ہی نہ تو جملہ نہ تو لفظ کو منتخب کیا جاتا ہے

90. کون سی منصوبہ بندی یومیہ تدریس کو ایک اساس فراہم کرتی ہے؟

(A) سالانہ منصوبہ بندی (B) یومیہ منصوبہ بندی

(C) یونٹ منصوبہ بندی (D) ان میں سے کوئی نہیں







## खण्ड – III

## भाषा – II

## सिंधी

कुल 30 सुवाल आहिनि ।  
सभेई सुवाल करण जरुरी आहिनि ।



61. 'जदीद' लफ़्ज़ जी माना आहे  
(A) कदीम (B) पुराणो (C) अवाइली (D) नओं
62. पहाके जो सिलसिलो ठाहियो  
 i. खे कन  
ii. वेई सिडनि  
iii. आई  
iv. बि कपाए  
(A) iv, iii, i, ii (B) ii, iii, iv, i  
(C) i, ii, iii, iv (D) ii, i, iv, iii
63. हैल्थ आफ़ीसर खे नालियुनि जी सफ़ाईअ लाइ दरख्वास्त लिखिबी  
(A) प्रधानाचार्य (B) स्वास्थ्याधिकारी  
(C) जलपूर्ति अधिकारी (D) सम्पादक
64. "शिक्षा मनोविज्ञान, मनोविज्ञान जी उहा शाख आहे, जेका सिखण ऐं सेखारण जी विधिअ जो अध्ययन कंदी आहे ।" चयो आहे  
  
(A) जेम्स ड्रीवर (B) सैन्ट्रोक  
(C) स्किनर (D) रॉबर्ट
65. देवनागरी लिपि वर्णमाला में 'ड' खां पोइ अखरु आहे  
(A) ढ (B) ढ (C) थ (D) ठ
66. 'लिखणु, पढ़णु खां अगु सिखणु खपे' इहो वीचार आहे  
(A) डाल्टन (B) लेडी मॉटेसरी  
(C) फ़ोबेल (D) मिस हेलन पार्कहर्स्ट
67. 'चूसिणो आवाज़' वारो अखरु आहे  
(A) ज़ (B) ण  
(C) ड (D) ड़



हेठि डिजल टुकर पढी सुवालनि जा जवाब लिखो: (सुवाल 68-72)

उहो ईश्वर जंहिं में डिसण खां सवाए वेसाह था रखूं ऐं रखणो थो पवे, जो समझूं था त मारे थो त सहण जी ताकत बि डिए थो । उहो सुर्गु जो जाहिरी कंहिं खे मिलियो त कोन्हे, पर सभ कंहिं जी अखियुनि अगियां डेखारी डिए थो । उहो ख्याल त असांजी नीजारी बेजारी, असां जूं आहूं ऐं आसूं मिडेई हणी हंधि कंदा । उहे सभु तुहिंजे करामत करे असांखे डुदु डियनि था । तुंहिंजे करे जीवत जी कड़ाईअ में मेठाज अचे थो, प्रेम ज्ञान जा चश्मा जारी थियनि था, कुर्बानीअ जा कारनामा ऐं इश्क जा उला लाट कढनि था । ओ इन्सानी जीवत जा आधार थम्भा - उम्मेद या आशा ! शाल तूं कंहिं खे न छडीं । शाल तुंहिंजो सायो सभिनी दर दरियुनि ते हुजे त दुखियुनि दिलियुनि में पारसी वाणीअ जो पड़ाडो बुधण में अचे

“ए दिल सबूर, बाश मखूर ग़म रू आकबात  
ऐन शाम सुबह गरदद ऐन शब सहर शोद ।”



अर्थात ए दिल ! सबुर करि, दुख खे न चबाड़, छाकाणि त नेठि हिन शाम पुठियां सुबूह ईदो ऐं हीअं रात फिरी प्रभात थींदी ।

68. शाल तूं कंहिं खे न छडीं

- (A) निराशा (B) आंसू (C) उम्मेद (D) आहूं

69. ‘डुढ’ लफ़्ज़ जी माना आहे

- (A) डाढो (B) दिलासो (C) डुखियो (D) डुबिरो

70. उहो ईश्वर जंहिं में डिसण खां सवाए विश्वास था रखूं - जुमिलो आहे

- (A) ज़मान हाल (B) ज़मान माज़ी  
(C) ज़मान मुस्तक़बिल (D) ज़मान माज़ी इस्तमरारी

71. दुरुस्त जुमिलो चूडियो

- (A) तुंहिंजे करे अचे थो जीवत जी कड़ाईअ में मेठाज  
(B) मेठाज तुंहिंजे करे जीवत जी कड़ाईअ में अचे थो  
(C) जीवत जी कड़ाईअ में मेठाज तुंहिंजे करे अचे थो  
(D) तुंहिंजे करे जीवत जी कड़ाईअ में मेठाज अचे थो

72. ‘ए दिल ! सबुर करि, दुख खे न चबाड़’ हिन सिट में फ़इल आहे

- (A) दिल (B) चबाड़  
(C) दुख (D) सबुर





73. लफ़्ज़नि जी माना जा जोड़ा मिलायो



- |         |             |
|---------|-------------|
| 1. आथतु | i. बेअंत    |
| 2. अपार | ii. गाइबु   |
| 3. अलूप | iii. दुर्लभ |
| 4. अलभु | iv. दिलासो  |
- (A) 1-iv 2-i 3-ii 4-iii  
 (B) 1-i 2-ii 3-iii 4-iv  
 (C) 1-iv 2-iii 3-i 4-ii  
 (D) 1-iv 2-iii 3-ii 4-i

74. 'हुन खतु लिखियो' मिसाल आहे

- |                        |                        |
|------------------------|------------------------|
| (A) हर्फु ज़र          | (B) हर्फु जुमिलो       |
| (C) ज़मान माज़ी मुतलक़ | (D) ज़मान माज़ी मुतशकी |

हेठि ड़िनल कविता पढी ड़िनल सुवालनि जा जवाब ड़ियो : (75-79)

ऐ आज़ादी तुंहिंजे खातिर छा छा न थियो !  
 कूंधर कुसिजी विया, सींधियुनि जो सिंदूर मिटियो,  
 पर पंहिंजे रत सां वीरनि तुंहिंजो चित्रु चिटियो !  
 अत्याचारियुनि मतवालनि ते इल्ज़ाम मढिया,  
 तुंहिंजे सदिके फ़ासीअ ते केडा वीर चढिया !  
 नेणनि जे ककरनि मां लुडकनि जो मींहं वसियो,  
 नौवरनियुनि ऐं बुढिडियुनि अखिडियुनि जो नूर खसियो !  
 हिक डींहु वतनु आज़ाद थियो, ऐ आज़ादी,  
 पर कंहिं कंहिं जो छा छा न वियो, ऐ आज़ादी !  
 तो लाइ दुआ थो रोजु घुरां, त हुर्जी काइमु,  
 'राही' तुंहिंजी इज़्जत महफूज़ हुजे दाइमु !  
 ऐ आज़ादी तुंहिंजे खातिर छा छा न थियो !



75. शाइर महफूज़ रक्षण जी कामना कई आहे

- |             |            |              |            |
|-------------|------------|--------------|------------|
| (A) मिलकियत | (B) हैसियत | (C) हैवानियत | (D) इज़्जत |
|-------------|------------|--------------|------------|

76. 'बुढिडियुनि' जो अदद वाहिदु आहे

- |             |                  |            |            |
|-------------|------------------|------------|------------|
| (A) बुजुर्ग | (B) बुजुर्गियाणी | (C) बुढिडी | (D) औरतुनि |
|-------------|------------------|------------|------------|

77. कविता जो उनवान आहे

- |            |            |               |              |
|------------|------------|---------------|--------------|
| (A) गुलामी | (B) आज़ादी | (C) दरियादिली | (D) बुज़दिली |
|------------|------------|---------------|--------------|





78. 'कूंधर' लफ़्ज़ जी माना आहे  
(A) वीर (B) कचो (C) कांइरु (D) डिज़िणो
79. सही सिट आहे  
(A) चढ़िया केडा वीर फ़ासीअ ते तुंहिजे सदिके !  
(B) फ़ासीअ ते केडा वीर चढ़िया तुंहिजे सदिके !  
(C) सदिके तुंहिजे केडा वीर चढ़िया फ़ासीअ ते !  
(D) तुंहिजे सदिके फ़ासीअ ते केडा वीर चढ़िया !
80. 'अखलाक' इस्म जो सिफ़त थींदो  
(A) चरित्र (B) नैतिक (C) अखलाकी (D) गुण
81. सज़ा, मार, डंडु लाइ लफ़्ज़ कमि ईंदो  
(A) सज़ावान (B) सेखत (C) सेखराट (D) मारकुट
82. 'प्रभावु' लफ़्ज़ में अग़ियाड़ी आहे  
(A) प्रभा (B) भावु (C) प्र (D) आवु
83. पढाईअ जी थकावट दूर करण लाइ अपनाइण खपे  
(A) रांदि विधि (B) अध्ययन विधि (C) लिखावट विधि (D) सज़ा वारी विधि
84. पहाको पूरो करियो - "जुआ जे हारण वारे जो अधु मुंहं कारो, ऐं .....  
(A) हारण वारे जो सजो मुंहं कारो (B) खटण वारे जो अधु मुंहं कारो  
(C) खटण वारे जो सजो मुंहं कारो (D) हारण - खटण वारे जो सजो मुंहं कारो
85. बोलीअ खे दाइमी रूप ड़ियण लाइ इस्तेमाल कजे थो  
(A) सजावट (B) लिखावट (C) चित्रकारी (D) मीनाकारी
86. 'डांदु' लफ़्ज़ जी जिंस बदिलायो  
(A) गांइ (B) डेल (C) रिढ (D) बकिरी
87. 'चतुराई' लफ़्ज़ में पछाड़ी आहे  
(A) राई (B) आई (C) तुराई (D) ई
88. बा॒रनि में जिबानी फ़नु वधाइण लाइ कारगर तरीको थींदो  
(A) भाषणु (B) लिखणु (C) डंडु (D) मार
89. खबरदार ! बीहु त सहीं ! मिसालु आहे  
(A) हर्फु ज़र (B) हर्फु जुमिलो (C) ज़र्फ (D) हर्फ निदा
90. बुधण जे फ़न जो उज्वो आहे  
(A) कन (B) वातु (C) चप (D) कलमु



ਖੰਡ – III  
ਭਾਸ਼ਾ – II  
ਪੰਜਾਬੀ (ਪੰਜਾਬੀ)

ਇਸ ਖੰਡ ਵਿੱਚ ਕੁੱਲ 30 ਪ੍ਰਸ਼ਨ ਹਨ।  
ਸਾਰੇ ਪ੍ਰਸ਼ਨ ਕਰਨੇ ਜ਼ਰੂਰੀ ਹਨ।

61. “ਛੋਟੇ ਬੱਚੇ ਬਾਲ ਗੀਤ ਬਹੁਤ ਪਸੰਦ ਕਰਦੇ ਹਨ। ਵਾਰਤਕ ਜਾਂ ਹੋਰ ਸਾਹਿਤ-ਅੰਗ ਪੜ੍ਹਾਉਣ ਤੋਂ ਪਹਿਲਾਂ ਉਹਨਾਂ ਨੂੰ ਬਾਲ ਗੀਤ ਪੜ੍ਹਾਏ ਜਾਣ।”  
ਉਪਰੋਕਤ ਉਦਾਹਰਨ ਭਾਸ਼ਾ ਸਿੱਖਿਆ ਦੇ ਅਧਿਆਪਨ ਦੇ ਕਿਸ ਸੂਤਰ ਨਾਲ ਸੰਬੰਧਿਤ ਹੈ ?
- (A) ਜਾਣ ਤੋਂ ਅਨਜਾਣ ਵੱਲ (B) ਪੂਰਨ ਤੋਂ ਅੰਸ਼ ਵੱਲ  
(C) ਮੂਰਤ ਤੋਂ ਅਮੂਰਤ ਵੱਲ (D) ਮਨੋਵਿਗਿਆਨਕ ਤੋਂ ਤਾਰਕਿਕ ਵੱਲ
62. ‘ਨੱਕ ਵਿੱਚੋਂ ਠੂਹੋਂ ਡੋਗਣੇ’ ਮੁਹਾਵਰੇ ਦਾ ਢੁੱਕਵਾਂ ਅਰਥ ਹੈ :
- (A) ਆਪਣੇ ਆਪ ਨੂੰ ਵੱਡਾ ਤੇ ਸੁੰਦਰ ਸਮਝ ਕੇ ਦੂਜਿਆਂ ਤੋਂ ਨਫਰਤ ਕਰਨੀ।  
(B) ਲੜਾਈ ਜਾਂ ਬੇਇੱਜ਼ਤੀ ਕਰਨੀ।  
(C) ਭੈੜੀਆਂ ਆਦਤਾਂ ਵਾਲੇ ਕੋਝੇ ਤੇ ਹੰਕਾਰੀ ਬੰਦੇ ਲਈ ਵਰਤਿਆ ਜਾਂਦਾ ਹੈ।  
(D) ਸ਼ਰਾਬ ਪੀ ਕੇ ਜਾਂ ਕੋਈ ਹੋਰ ਨਸ਼ਾ ਕਰਕੇ ਰੋਹਬ ਝਾੜਣਾ।
63. ਮੁਲਾਂਕਣ ਦੀ ਵਿਸ਼ੇਸ਼ਤਾ ਹੈ :
- (A) ਮੁਲਾਂਕਣ ਇੱਕ ਨਿਰੰਤਰ ਤੇ ਸੀਮਤ ਪ੍ਰਕਿਰਿਆ ਹੈ।  
(B) ਸਿੱਖਿਆ ਮੁਲਾਂਕਣ ਕਠੋਰ ਹੁੰਦਾ ਹੈ।  
(C) ਮੁਲਾਂਕਣ ਸਿੱਖਿਆ ਪ੍ਰਣਾਲੀ ਦੇ ਵਿਸ਼ੇਸ਼ ਹਿੱਸੇ ਨੂੰ ਆਪਣੇ ਘੇਰੇ ਵਿੱਚ ਲੈਂਦਾ ਹੈ।  
(D) ਸਿੱਖਿਆ ਮੁਲਾਂਕਣ ਵਿਅਕਤੀਗਤ ਹੁੰਦਾ ਹੈ।
64. ਮਾਲਵੇ ਦੀ ਕਵੀਸ਼ਰੀ ਵਿੱਚ ਕਿਹੜੇ-ਕਿਹੜੇ ਛੰਦਾਂ ਦੀ ਚੜਤ ਰਹੀ ਹੈ:
- (A) ਦੇਹਰਾ, ਕਬਿੱਤ, ਕੋਰੜਾ (B) ਚੌਪਈ, ਦਵੱਈਆ, ਬੈਂਤ  
(C) ਦਵੱਈਆ, ਬੈਂਤ, ਦੇਹਰਾ (D) ਬੈਂਤ, ਕਬਿੱਤ, ਚੌਪਈ
65. “ਟੁੱਟਦੇ ਭੱਜਦੇ ਮਾਨਵੀ ਰਿਸ਼ਤਿਆਂ ਦੀ ਲੰਬੀ ਅਤੇ ਕਲਪਨਾਮਈ ਕਹਾਣੀ ਨੂੰ ਨਾਵਲ ਕਿਹਾ ਜਾਂਦਾ ਹੈ।” ਇਹ ਕਥਨ ਕਿਸ ਵਿਦਵਾਨ ਦਾ ਹੈ :
- (A) ਡਾ. ਜਸਵਿੰਦਰ ਸਿੰਘ (B) ਡਾ. ਗੁਰਮੁਖ ਸਿੰਘ  
(C) ਗੁਰਦਿਆਲ ਸਿੰਘ (D) ਡਾ. ਗੁਰਤਰਨ ਸਿੰਘ
66. ਅੰਨ੍ਹੀ ਕੁੱਤੀ \_\_\_\_\_। ਅਖਾਣ ਨੂੰ ਪੂਰਾ ਕਰੋ:
- (A) ਮਸਰਾਂ ਦੀ ਦਾਲ (B) ਭੀੜਾ ਭਾਂਡਾ  
(C) ਜਲੇਬੀਆਂ ਦੀ ਰਾਖੀ (D) ਸਿੱਜੜ ਮਾਰੇ



67. ਦੇਖਣ-ਸੁਣਨ ਸਾਧਨਾਂ ਦੇ ਪ੍ਰਯੋਗ ਦੇ ਮਹੱਤਵ ਵਿੱਚ ਸ਼ਾਮਿਲ ਨਹੀਂ ਹੈ :
- (A) ਕਿਰਿਆ ਦੇ ਸਿਧਾਂਤ ਦਾ ਪਾਲਣ ਹੁੰਦਾ ਹੈ। (B) ਕਲਪਨਾ ਸ਼ਕਤੀ ਦੀ ਘਾਟ ਹੁੰਦੀ ਹੈ।  
(C) ਸਮੇਂ ਤੇ ਸ਼ਕਤੀ ਦੀ ਬੱਚਤ ਹੁੰਦੀ ਹੈ। (D) ਸਿੱਖਣ ਦੀ ਗਤੀ ਵਿੱਚ ਤੇਜ਼ੀ ਆਉਂਦੀ ਹੈ।
68. ਸਫ਼ਰਨਾਮਾ ਸ਼ਬਦ 'ਸਫ਼ਰ' ਅਤੇ 'ਨਾਮਾ' ਦੇ ਸ਼ਬਦਾਂ ਦੇ ਮੇਲ ਤੋਂ ਬਣਿਆ ਹੈ। ਇਹ ਦੋਵੇਂ ਸ਼ਬਦ 'ਸਫ਼ਰ' ਅਤੇ 'ਨਾਮਾ' ਕਿਹੜੀ-ਕਿਹੜੀ ਭਾਸ਼ਾ ਦੇ ਹਨ :
- (A) ਪੰਜਾਬੀ, ਉਰਦੂ (B) ਅਰਬੀ, ਫ਼ਾਰਸੀ (C) ਪੰਜਾਬੀ, ਹਿੰਦੀ (D) ਫ਼ਾਰਸੀ, ਪੰਜਾਬੀ
69. 'ਪੰਜਾਬੀ ਦਾ ਸਪਤਾਹਿਕ ਅਖ਼ਬਾਰ ਜਲੰਧਰ ਤੋਂ ਛਪਦਾ ਹੈ।' ਵਾਕ ਵਿੱਚੋਂ ਉਦੇਸ਼ ਚੁਣੋ :
- (A) ਪੰਜਾਬੀ (B) ਸਪਤਾਹਿਕ (C) ਅਖ਼ਬਾਰ (D) ਜਲੰਧਰ
70. ਸੂਖਮ ਪੜ੍ਹਾਈ ਦੇ ਮਹੱਤਵਪੂਰਨ ਢੰਗ ਉੱਚੀ ਪੜ੍ਹਨਾ ਦਾ ਵੱਡਾ ਐਂਗੂਣ ਹੈ
- (A) ਚੰਗੇ ਬੁਲਾਰੇ ਬਣਨ ਵਿੱਚ ਸਹਾਇਕ ਹੈ। (B) ਉਚਾਰਨ ਸੁਧਾਰਨ ਵਿੱਚ ਸਹਾਇਕ ਹੈ।  
(C) ਲਾਇਬਰੇਰੀ ਵਿੱਚ ਪੜ੍ਹਨ ਵੇਲੇ ਸਹਾਇਕ ਹੈ। (D) ਲੋਕਰਾਜ ਵਿੱਚ ਸਹਾਇਕ ਹੈ।
71. ਵਾਰਤਕ ਸਿੱਖਿਆ ਦੀ ਕਿਹੜੀ ਵਿਧੀ ਇਹ ਕਹਿੰਦੀ ਹੈ ਕਿ ਦੁਨੀਆਂ ਦਾ ਸੰਪੂਰਨ ਗਿਆਨ ਬੱਚੇ ਦੇ ਅੰਦਰ ਨਿਹਿਤ ਹੈ, ਪਰੰਤੂ ਜਨਮ-ਮਰਨ ਦੀ ਪ੍ਰਕਿਰਿਆ ਕਾਰਨ ਇਹ ਸਿਮਟ ਗਿਆ ਹੈ :
- (A) ਵਿਆਖਿਆ ਵਿਧੀ (B) ਅਰਥ ਬੋਧ ਵਿਧੀ  
(C) ਵਿਸ਼ਲੇਸ਼ਣ ਵਿਧੀ (D) ਪ੍ਰਸ਼ਨ-ਉੱਤਰ ਸਿੱਖਿਆ ਵਿਧੀ
72. ਕਿਹੜੇ ਦੋ ਰਸਾਂ ਦਰਮਿਆਨ ਵਿਦਵਾਨਾਂ ਨੇ ਬਹੁਤ ਹੀ ਸੂਖਮ ਫ਼ਰਕ ਦੱਸਿਆ ਹੈ:
- (A) ਕਰੁਣਾ ਰਸ ਤੇ ਬੀਰ ਰਸ (B) ਸ਼ਾਂਤ ਰਸ ਤੇ ਅਦਭੁਤ ਰਸ  
(C) ਬੀਰ ਰਸ ਤੇ ਰੰਦਰ ਰਸ (D) ਭਿਆਨਕ ਰਸ ਤੇ ਅਦਭੁਤ ਰਸ
73. ਸੁਣਨ ਕੋਸ਼ਲ ਦੇ ਅਭਿਆਸ ਵਿੱਚ ਸ਼ਾਮਿਲ ਕੀਤਾ ਜਾਂਦਾ ਹੈ:
- (A) ਸੰਖੇਪ ਰਚਨਾ (B) ਰੇਡੀਓ ਪ੍ਰੋਗਰਾਮ (C) ਕਹਾਣੀ ਰਚਨਾ (D) ਕ੍ਰਮਣ
74. ਵਾਰ ਦੇ ਅੰਤ ਵਿੱਚ ਆਉਂਦਾ ਹੈ:
- (A) ਮੰਗਲਾਚਰਣ (B) ਸੰਘਰਸ਼ (C) ਸਮਾਧਾਨ (D) ਮਹਾਤਮ
75. ਕਹਾਣੀ ਪੜ੍ਹਾਉਣ ਦੀ ਕਿਸ ਵਿਧੀ ਵਿੱਚ ਕਹਾਣੀ ਦੇ ਗੁਣ ਅਤੇ ਦੋਸ਼ਾਂ ਨੂੰ ਪਰਖਿਆ ਜਾਂਦਾ ਹੈ :
- (A) ਸਮੀਖਿਆ ਵਿਧੀ (B) ਵਿਆਖਿਆ ਪ੍ਰਣਾਲੀ  
(C) ਅਰਥ-ਕਥਨ ਪ੍ਰਣਾਲੀ (D) ਵਿਸ਼ਲੇਸ਼ਣ ਵਿਧੀ
76. ਪੰਜਾਬੀ ਭਾਸ਼ਾ ਦੇ ਉਚਾਰਨ ਉੱਪਰ ਅੰਗਰੇਜ਼ੀ, ਉਰਦੂ, ਫ਼ਾਰਸੀ ਤੇ ਹੋਰ ਵਿਦੇਸ਼ੀ ਭਾਸ਼ਾਵਾਂ ਦਾ ਪ੍ਰਭਾਵ ਸਪੱਸ਼ਟ ਦਿਖਾਈ ਦਿੰਦਾ ਹੈ। ਇਸ ਲਈ ਕਿਹੜਾ ਕਾਰਨ ਜ਼ਿੰਮੇਵਾਰ ਹੈ ?
- (A) ਮਨੋਵਿਗਿਆਨਕ ਕਾਰਨ (B) ਸਰੀਰਕ ਅਤੇ ਵਿਅਕਤੀਗਤ ਕਾਰਨ  
(C) ਭੂਗੋਲਿਕ ਕਾਰਨ (D) ਛਾਪੇਖਾਨੇ ਦੇ ਪ੍ਰਭਾਵ ਕਾਰਨ
77. ਵਿਅੰਜਨ ਧੁਨੀਆਂ ਦੇ ਵਰਗੀਕਰਨ ਦੇ ਆਧਾਰ ਹਨ :
- (A) ਉਚਾਰਨ ਧੁਨੀ ਤੇ ਉਚਾਰਨ ਯੰਤਰ (B) ਸਾਹ ਤੇ ਗੁੱਛੇ  
(C) ਸਾਹ ਤੇ ਕਾਂਬਾ (D) ਉਚਾਰਨ ਸਥਾਨ ਤੇ ਉਚਾਰਨ ਢੰਗ





78. ਪ੍ਰਯੋਗਿਕੀ ਦੇ ਆਧਾਰ 'ਤੇ (Based on technology) ਦੇਖਣ-ਸੁਣਨ ਸਮੱਗਰੀ ਵਿੱਚੋਂ ਕਠੋਰ ਯੰਤਰ ਹਨ :
- (A) ਰੇਡੀਓ, ਕੰਪਿਊਟਰ (B) ਸਲਾਈਡ ਪ੍ਰੋਜੈਕਟਰ, ਓਵਰਹੈਡ ਪ੍ਰੋਜੈਕਟਰ  
(C) ਕੈਸਟਾਂ, ਸਲਾਈਡਾਂ (D) ਐਪੀਡਾਇਆ ਸਕੋਪ, ਕੈਸਟਾਂ

ਹੇਠ ਲਿਖੇ ਕਾਵਿ ਬੰਦ ਨੂੰ ਪੜ੍ਹ ਕੇ ਸਵਾਲ ਨੰਬਰ 79 ਤੋਂ 82 ਤੱਕ ਦੇ ਉੱਤਰ ਦਿਉ :



ਆਪਣੀ ਜਾਚੇ ਉਹ ਤਾਂ ਵੱਡੇ ਘਰ ਜਾਂਦਾ ਹੈ।  
ਵਿੱਚ ਸਮੁੰਦਰ ਜਾ ਕੇ ਦਰਿਆ ਮਰ ਜਾਂਦਾ ਹੈ।  
ਗ਼ਰਦਨ ਸਿੱਧੀ ਰੱਖਣ ਦਾ ਮੁੱਲ ਤਾਰ ਰਹੇ ਹਾਂ,  
ਬੇਸ਼ਰਮਾਂ ਦਾ ਨੀਵੀਂ ਪਾ ਕੇ ਸਰ ਜਾਂਦਾ ਹੈ।  
ਇਹ ਜੇ ਆਤਿਸ਼ਬਾਜ਼ੀ ਸਾਨੂੰ ਵੇਚ ਰਿਹਾ ਏ,  
ਆਪਣੀ ਚੀਚੀ ਝੁਲਸ ਜਾਣ ਤੇ ਡਰ ਜਾਂਦਾ ਹੈ।  
'ਅੱਤ' ਨੂੰ ਅੰਤ ਬਣਾਏ ਆਖ਼ਰ ਕਹਿਰ ਖ਼ੁਦਾਈ,  
ਜਬਰ ਜ਼ਰਦਿਆਂ ਸਬਰ ਪਿਆਲਾ ਭਰ ਜਾਂਦਾ ਹੈ।  
ਮਾਂ ਬੋਲੀ, ਮਾਂ ਜਣਨੀ, ਧਰਤੀ ਮਾਤਾ ਕੋਲੋਂ,  
ਟੁੱਟ ਕੇ ਬੰਦਾ, ਮਰਦਾ-ਮਰਦਾ ਮਰ ਜਾਂਦਾ ਹੈ।  
ਬਹੁਤੀ ਵਾਰੀ ਜਾਗਦਿਆਂ ਨਹੀਂ ਹਿੰਮਤ ਪੈਂਦੀ,  
ਸੁਪਨੇ ਅੰਦਰ ਜੇ ਕੁਝ ਬੰਦਾ ਕਰ ਜਾਂਦਾ ਹੈ।

79. ਆਪਣੀ ਜਾਚੇ ਉਹ ਤਾਂ ਵੱਡੇ ਘਰ ਜਾਂਦਾ ਹੈ।  
ਵਿੱਚ ਸਮੁੰਦਰ ਜਾ ਕੇ ਦਰਿਆ ਮਰ ਜਾਂਦਾ ਹੈ।  
ਉਪਰੋਕਤ ਤੁਕਾਂ ਤੋਂ ਸਾਨੂੰ ਕੀ ਸਿੱਖਿਆ ਮਿਲਦੀ ਹੈ :



- (A) ਚਾਦਰ ਵੇਖ ਕੇ ਪੈਰ ਪਸਾਰਏ। (B) ਵੱਡਿਆਂ ਨਾਲ ਸੰਬੰਧ ਜੋੜਨ ਦਾ ਨੁਕਸਾਨ।  
(C) ਵੱਡਿਆਂ ਨਾਲ ਸੰਬੰਧ ਜੋੜਨ ਦਾ ਫਾਇਦਾ (D) ਦਰਿਆ ਦਾ ਮਰਨਾ।

80. ਉਪਰੋਕਤ ਕਾਵਿ ਬੰਦ ਦੀ ਕਾਵਿ ਵੰਨਗੀ ਹੈ :

- (A) ਰੁਬਾਈ (B) ਕਵਿਤਾ (C) ਗ਼ਜ਼ਲ (D) ਗੀਤ

81. ਮਾਂ ਬੋਲੀ, ਮਾਂ ਜਣਨੀ, ਧਰਤੀ ਮਾਤਾ ਕੋਲੋਂ,  
ਟੁੱਟ ਕੇ ਬੰਦਾ, ਮਰਦਾ-ਮਰਦਾ ਮਰ ਜਾਂਦਾ ਹੈ।



ਉਪਰੋਕਤ ਕਾਵਿ ਤੁਕ ਵਿੱਚ ਕਿਹੜਾ ਅਲੰਕਾਰ ਵਰਤਿਆ ਗਿਆ ਹੈ।

- (A) ਅਤਿਕਥਨੀ (B) ਰੂਪਕ (C) ਦ੍ਰਿਸ਼ਟਾਂਤ (D) ਅਨੁਪ੍ਰਾਸ

82. 'ਗੁਲਾਮੀ ਦਾ ਜੂਲਾ ਲਾਹੁਣ ਲਈ ਤਤਪਰ ਹੋਣਾ'

ਉਪਰੋਕਤ ਕਥਨ ਲਈ ਵਰਤਿਆ ਜਾਣ ਵਾਲਾ ਮੁਹਾਵਰਾ ਹੈ :

- (A) ਸਬਰ ਦਾ ਪਿਆਲਾ ਭਰ ਜਾਣਾ (B) ਸਬਰ ਕਰਨਾ  
(C) ਸਬਰ ਦਾ ਖੁੱਟ ਭਰਨਾ (D) ਹੇਸ਼ ਗਵਾਉਣਾ

83. ਅਗਲਾ, ਉੱਚਾ ਤੇ ਦੀਰਘ ਸਵਰ ਹੈ :

- (A) ਊ (B) ਐ (C) ਈ (D) ਓ



84. ਲਿਖਤ ਰਚਨਾ ਦੀ ਸਿੱਖਿਆ ਵਿੱਚ ਸ਼ਬਦ ਤੇ ਵਾਕ ਰਚਨਾ ਸਿਖਾਉਣ ਦੀਆਂ ਵਿਧੀਆਂ ਵਿੱਚ ਸ਼ਾਮਿਲ ਨਹੀਂ ਹੈ :

- (A) ਲਿਖੇ ਅੱਖਰ ਉੱਤੇ ਕਲਮ ਚਲਾਉਣਾ (B) ਅਨੁਲਿਪੀ  
(C) ਪ੍ਰਤੀਲਿਪੀ (D) ਬੋਲ ਲਿਖਤ



ਹੇਠ ਲਿਖੇ ਪੈਰ੍ਹੇ ਨੂੰ ਪੜ੍ਹ ਕੇ, ਸਵਾਲ ਨੰਬਰ 85 ਤੋਂ 89 ਤੱਕ ਦੇ ਉੱਤਰ ਦਿਉ :

ਅਸਲ ਵਿੱਚ ਕਿਰਤੀ ਸੁਭਾਅ ਤੋਂ ਫਕੀਰ ਵੀ ਹੁੰਦਾ ਹੈ। ਸੁਚੱਜਾ ਕਿਰਤੀ ਕਦੇ ਭੁੱਖਾ ਨਹੀਂ ਮਰਦਾ। ਉਹ ਦੁੱਖਾਂ ਤਕਲੀਫ਼ਾਂ ਤੋਂ ਨਹੀਂ ਘਬਰਾਉਂਦਾ। ਉਸਨੂੰ ਆਪਣੀ ਮਿਹਨਤ ਤੇ ਭਰੋਸਾ ਹੁੰਦਾ ਹੈ। ਉਹ ਮਿਹਨਤ ਕਰਕੇ ਖੁਸ਼ੀਆਂ ਮਾਣਦਾ ਹੈ। ਮਿਹਨਤ ਦੇ ਨਾਲ-ਨਾਲ ਸੰਤੋਖ ਉਸ ਦਾ ਲੱਛਣ ਹੁੰਦਾ ਹੈ। ਉਹ ਨਿਰਮਾਣ ਹੋ ਕੇ ਕੰਮ ਵੱਲ ਹੀ ਰੁੱਝਿਆ ਰਹਿੰਦਾ ਹੈ। ਉਹ ਮਿਹਨਤ ਦੀ ਕਮਾਈ ਨਾਲ ਆਪਣੀਆਂ ਲੋੜਾਂ ਵੀ ਪੂਰੀਆਂ ਕਰਦਾ ਹੈ ਤੇ ਮਿਹਨਤ ਕਰਨ ਕਰਕੇ ਉਸਦਾ ਸਰੀਰ ਵੀ ਅਰੋਗ ਤੇ ਨਰੋਆ ਰਹਿੰਦਾ ਹੈ। ਸੱਚਾ ਤੇ ਸੁੱਚਾ ਕਿਰਤੀ ਇਰਾਦੇ ਦਾ ਬੜਾ ਪੱਕਾ ਹੁੰਦਾ ਹੈ।



85. 'ਸੰਤੋਖ' ਦਾ ਸਮਾਨਾਰਥਕ ਸ਼ਬਦ ਦੱਸੋ :

- (A) ਸਬਰ (B) ਭੁੱਖ (C) ਚੈਨ (D) ਅਰਾਮ

86. ਹੇਠ ਲਿਖੇ ਵਾਕ ਵਿੱਚ ਆਏ ਬਹੁਅਰਥਕ ਸ਼ਬਦ 'ਪੱਕਾ' ਦਾ ਸਹੀ ਅਰਥ ਹੈ :

'ਸੱਚਾ ਤੇ ਸੁੱਚਾ ਕਿਰਤੀ ਆਪਣੇ ਇਰਾਦੇ ਦਾ ਬੜਾ ਪੱਕਾ ਹੁੰਦਾ ਹੈ।'

- (A) ਨਾ ਉਤਰਨ ਵਾਲਾ (B) ਦੁਖ-ਸੁਖ ਦਾ ਸਹਾਇਕ  
(C) ਪੂਰਾ ਪਤਾ (D) ਦ੍ਰਿੜ

87. 'ਫਕੀਰ' ਸ਼ਬਦ ਦਾ ਲਿੰਗ ਬਦਲੋ :

- (A) ਫਕੀਰਾਂ (B) ਫਕਰ (C) ਫਕੀਰਨੀ (D) ਬੇਗਮ

88. ਉਹ ਮਿਹਨਤ ਕਰਕੇ ਖੁਸ਼ੀਆਂ ਮਾਣਦਾ ਹੈ।

ਉਪਰੋਕਤ ਵਾਕ ਨੂੰ ਭਵਿੱਖਤ ਕਾਲ ਵਿੱਚ ਬਦਲੋ :

- (A) ਉਹ ਮਿਹਨਤ ਕਰਕੇ ਖੁਸ਼ੀਆਂ ਮਾਣਦਾ ਸੀ।  
(B) ਉਹ ਮਿਹਨਤ ਕਰਕੇ ਖੁਸ਼ੀਆਂ ਮਾਣੇਗੇ।  
(C) ਉਹ ਮਿਹਨਤੀ ਹੈ, ਇਸ ਲਈ ਖੁਸ਼ੀਆਂ ਮਾਣਦਾ ਹੈ।  
(D) ਉਹ ਮਿਹਨਤੀ ਸੀ, ਇਸ ਲਈ ਖੁਸ਼ੀਆਂ ਮਾਣਦਾ ਸੀ।

89. 'ਸੁਚੱਜਾ' ਸ਼ਬਦ ਦਾ ਵਿਰੋਧੀ ਸ਼ਬਦ ਚੁਣੋ :

- (A) ਤਮੀਜ਼ ਵਾਲਾ (B) ਸੁਜਾਨ (C) ਕੁਚੱਜਾ (D) ਸੁਚੱਜਤਾ

90. ਉਹ ਕਿਹੜਾ ਅਲੰਕਾਰ ਹੈ, ਜਿਸ ਵਿੱਚ ਪਹਿਲਾਂ ਇੱਕ ਗੱਲ ਕਹਿ ਕੇ ਫਿਰ ਦੂਜੀ ਗੱਲ ਉਸਦੇ ਉਦਾਹਰਨ ਦੇ ਰੂਪ ਵਿੱਚ ਆਖੀ ਜਾਂਦੀ ਹੈ :

- (A) ਉਪਮਾ ਅਲੰਕਾਰ (B) ਦ੍ਰਿਸ਼ਟਾਂਤ ਅਲੰਕਾਰ  
(C) ਅਤਿਕਥਨੀ ਅਲੰਕਾਰ (D) ਰੂਪਕ ਅਲੰਕਾਰ





ખંડ – III

ભાષા – II

ગુજરાતી (ગુજરાતી)

આ ખંડમાં કુલ 30 પ્રશ્નો છે

દરેક પ્રશ્નનો જવાબ આપવો ફરજિયાત છે



61. નીચેનામાં કયો હેતુ લેખિત અભિકિતનો છે ?  
 (A) વિદ્યાર્થી શુદ્ધ અને સુવાચ્ય અક્ષરોમાં લખે (B) વિદ્યાર્થી શુદ્ધ ઉપચારણ કરે  
 (C) વિદ્યાર્થી સારા માર્કસ લાવે (D) વિદ્યાર્થી શુદ્ધ શ્રવણ કરે
62. નીચેનામાંથી 'પૃથ્વી' છંદનું બંધારણ કયું છે ?  
 (A) મભનતતગાગા (B) નસમરસલગા (C) યમનસભલગા (D) જસજસયલગા
63. 'ખાલીજગ્યા પૂરો' પ્રકારનો પ્રશ્ન નીચેનામાંથી કયા પ્રકારના પ્રશ્નોમાં સમાવેશ થાય છે ?  
 (A) અનાત્મલક્ષી (B) ટૂંકા ઉત્તર (C) નિબંધ પ્રકાર (D) એકપણ નહીં
64. વાક્યમાં જે પદ વચન, વિભક્તિ, લિંગ કે કાળ બદલાતા ફેરફાર પામતું નથી તે પદને શું કહે છે ?  
 (A) સમાસ (B) વાક્ય (C) અવ્યય (D) રૂઢિપ્રયોગ
65. નીચેનામાંથી કયો ગુણ શિક્ષકને અપ્રિય બનાવે છે ?  
 (A) સામાજિકતા (B) પક્ષપાત (C) નેતાગીરી (D) આનંદી સ્વભાવ
66. નીચેનામાંથી ઉત્પ્રેક્ષા અલંકારનું ઉદાહરણ કયું છે ?  
 (A) બપોર એક મોટું શિકારી કૂતરું છે. (B) કમળ થકી કોમળુ રે બહેની ! અંગ છે એનું.  
 (C) વિરાટ જાણે ખુલ્લી હથેળી, ક્ષિતિજે ઢળતી. (D) રમણીનું મુખ ચંદ્ર જેવું સુંદર છે.
67. ત્રિપરિમાણદર્શક કોઠામાં નીચેનામાંથી કોનો સમાવેશ થતો નથી ?  
 (A) પ્રશ્નોના પ્રકાર (B) હેતુ (C) વિષયવસ્તુ (D) સ્વાધ્યાય
68. એકમ આયોજન બાબતે નીચેનામાંથી કઈ બાબત સાચી છે ?  
 (A) અંતિમ તાસમાં સમગ્રલક્ષી મૂલ્યાંકન શક્ય છે (B) અનુબંધનો અવકાશ નહિવત  
 (C) નિદાનની શક્યતા નથી (D) આત્મીયતા કેળવાતી નથી
69. 'તે આજે ધીમે ધીમે દોડી' – ક્રિયા વિશેષણનો પ્રકાર જણાવો.  
 (A) સમયવાચક (B) રીતવાચક (C) ક્રમવાચક (D) પ્રમાણવાચક
70. માતૃભાષાના પાઠ્યપુસ્તક સંદર્ભે નીચેનામાંથી કયું વિધાન સાચું છે ?  
 (A) મુખપૃષ્ઠ જાડું અને વજનદાર હોવું  
 (B) કાગળ ચળકાટવાળા હોવાં  
 (C) વિદ્યાર્થીની વયકક્ષા અનુસાર વિષયવસ્તુની પસંદગી કરવી  
 (D) અક્ષરો ઝીણા-ઝીણા હોવા





નીચે આપેલા ગદ્યાંશને આધારે પ્રશ્ન ક્રમાંક 71 થી 73 ના જવાબ આપો.

વિદ્યાર્થીનું પ્રથમ કર્તવ્ય પોતાના મગજને સ્વતંત્ર રાખવાનું છે. પરિપૂર્ણ સ્વતંત્રતાનો સૌથી વધુ અધિકાર વિદ્યાર્થીનો છે. શ્રદ્ધા વિના વિદ્યા સંભવ નથી. જ્ઞાનનો આરંભ શ્રદ્ધાથી થાય છે, પરંતુ પરિસમાપ્તિ સ્વચિંતનથી થાય છે. વિદ્યાર્થીનું બીજું કર્તવ્ય જાત પર કાબુ રાખવાનું છે. જો વિદ્યાર્થી સત્ય સંકલ્પ કરતો થઈ જાય તો વિશ્વની કોઈપણ તાકાત તેને અટકાવી શકે નહિ. ત્રીજું કર્તવ્ય સેવાભાવનું છે. સેવા વિના જ્ઞાન નથી. મહાભારતના યજ્ઞપર્વમાં 'વૃદ્ધોની સેવા કરવાથી જ્ઞાન પ્રાપ્ત થાય છે.' તે પ્રકારની કથા છે. વિદ્યાર્થીનું ચોથું કર્તવ્ય સાવધાન રહેવું તે છે. દુનિયાની તમામ બાબતોનું તટસ્થ બુદ્ધિથી અવલોકન કરવું જોઈએ. બુદ્ધિ સંકુચિત ન જોઈએ અને દિલ તથા દિમાગ વિશાળ કરવા જોઈએ.

71. 'સંકલ્પ' શબ્દનો સાચો સંધિ વિગ્રહ કયો છે ?

- (A) સન્ + કલ્પ (B) સમ્ + અલ્પ (C) સ્ + કલ્પ (D) સમ્ + કલ્પ

72. વિદ્યાર્થીનું બીજું કર્તવ્ય કયું છે ?

- (A) સેવાભાવનું (B) જાત પર કાબુ રાખવાનું  
(C) સાવધાન રહેવાનું (D) સ્વતંત્ર રહેવાનું

73. શ્રદ્ધા વિના શું સંભવ નથી ?

- (A) સત્ય (B) કર્તવ્ય (C) વિદ્યા (D) લક્ષ્મી

74. નીચેનામાંથી બાળકને મૂકવાચનથી કયો લાભ થાય છે ?

- (A) એકાગ્રતા વધે છે (B) શ્રોતાને કૃતિનો આસ્વાદ કરાવે છે  
(C) સુશ્રાવ્ય અવાજ (D) ક્ષોભ રહિત અવાજ સાથે વાચન

75. નીચેનામાંથી કયું લક્ષણ સારા હસ્તાક્ષરનું નથી ?

- (A) અક્ષરોનું કદ (B) બે અક્ષરો વચ્ચેનું અંતર  
(C) છેકછાક વાળા અક્ષર (D) સ્વચ્છ લખાણ

76. આપેલાં વાક્યમાંથી વિશેષણ શોધો :

'ભલો મહાદેવ રડતો ગયો'

- (A) ભલો (B) મહાદેવ (C) રડતો (D) ગયો

77. નીચેનામાંથી કયું શૈક્ષણિક સાધન 'દૃશ્ય-શ્રાવ્ય' સાધન છે ?

- (A) ટેપરેકર્ડર (B) ચલચિત્ર (C) ટેલિફોન (D) રેડિયો

78. નીચેનામાંથી શુદ્ધ વાક્યરચના કઈ છે ?

- (A) શુદ્ધ ભેંસનું દૂધ મળે છે (B) શહેરમાં માંદાં ઢોરનું સરકારી દવાખાનું હોય જ  
(C) મેં મગફળી અને ગોળ ખાંધી (D) કોકિલા, રમણ અને અર્જુન ગયો

79. એક શિક્ષક તરીકે તમારે વર્ગમાં 'વિશેષણ' નો મુદ્દો શીખવવાનો છે તો તમે કઈ શિક્ષણ

પદ્ધતિનો ઉપયોગ કરશો.

- (A) વ્યાખ્યાન પદ્ધતિ (B) નિગમન પદ્ધતિ (C) ગીત અભિનય (D) પ્રોજેક્ટ પદ્ધતિ

80. વાક્યોને એકબીજા સાથે જોડવાની સાંકળવાની કડીરૂપ કામગીરી કરનારા ભાષાઘટકોને શું

કહેવામાં આવે છે ?

- (A) નિપાત (B) સંયોજકા (C) વિભક્તિ (D) સર્વનામ







81. વિદ્યાર્થીએ શાળામાં વર્ષના અંતે કેટલી સિદ્ધિ હાંસલ કરી છે તે જાણવા માટે કયા મૂલ્યાંકન સાધનનો ઉપયોગ કરવામાં આવે છે ?
- (A) રોજનીશી (B) સ્વમૂલ્યાંકન (C) મુલાકાત (D) વિકાસપત્રિકા
82. નીચેનામાંથી કર્મણિ વાક્યરચના શોધો.
- (A) મારાથી ભૂખ્યાને મદદ કરાશે. (B) હું ભૂખ્યાને મદદ કરીશ.  
(C) આપણે ભૂખ્યાને મદદ કરીશું. (D) તેમનાથી ભૂખ્યાને મદદ થશે.
83. સતત મૂલ્યાંકનથી વિદ્યાર્થીને શું ફાયદો થશે ?
- (A) વિદ્યાર્થી નિયમિત અભ્યાસ કરશે (B) વિદ્યાર્થીમાં ભય પેદા થશે  
(C) વિદ્યાર્થીની માનસિકતા ઘટે (D) વિદ્યાર્થીને ખુશ કરી શકાય
84. નીચેનામાંથી કયું કૌશલ્ય બાળક સૌથી છેલ્લે શીખે છે ?
- (A) કથન (B) શ્રવણ (C) વાચન (D) લેખન
- નીચે આપેલા પદ્યાંશને આધારે પ્રશ્ન ક્રમાંક 85 થી 88 સુધીના જવાબ આપો.

સ્વર્ગની એકેક દેવીની ઝલકમાં દીકરી:  
છે સુખડ-ચંદન ને કુમકુમનાં તિલકમાં દીકરી  
સ્નેહનું ઝરણું ફૂટે એનું જ આ પરિણામ છે,  
કોતરે છે કોઈ વરસોથી ખડકમાં દીકરી.  
લાજ-મર્યાદા, શરમ, ગૌરીવ્રતોની હારમાં,  
ઊછરે છે રોજ કાયમથી ફડકમાં દીકરી.  
જે શિરે હું હાથ ફેરવતો, હવે એ હાથ દે,  
વિસ્તરે છે એમ સમજણના ફલકમાં દીકરી.  
સૂર, શરણાઈ, સગાંસંબંધીઓની ભીડમાં,  
રોજ ભીની થાય છે ભીની પલકમાં દીકરી.

85. દીકરીની સમજણ વિસ્તરી છે તેવું કયા કારણે કહી શકાય ?
- (A) પિતાને સહારો આપે છે તેથી (B) પિતાને ખર્ચ કરાવે છે તેથી  
(C) સાસરે જાય છે તેથી (D) ભણવા જાય છે તેથી
86. દીકરી સ્વર્ગમાં કયા સ્વરૂપે દેખાય છે ?
- (A) દેવોની ઝલકમાં (B) પરીની ઝલકમાં (C) દેવીઓની ઝલકમાં (D) અપ્સરાની ઝલકમાં
87. આ કાવ્યને કયું શીર્ષક વધુ યોગ્ય ગણાય ?
- (A) સ્વર્ગ (B) સ્નેહ (C) પલક (D) દીકરી
88. 'સ્નેહનું ઝરણું ફૂટે એનું જ આ પરિણામ છે' માં નિપાત શોધો
- (A) જ (B) નું (C) એનું (D) છે
89. નીચેનામાંથી કઈ શિક્ષણ પદ્ધતિમાં દરેક વિદ્યાર્થીને પોતાની શક્તિ અને રુચિ પ્રમાણે કાર્ય કરવાની તક મળે છે ?
- (A) વાર્તા પદ્ધતિ (B) સ્વાધ્યાય પદ્ધતિ (C) અવલોકન (D) પ્રોજેક્ટ પદ્ધતિ
90. નીચેનામાંથી તત્સમ શબ્દ શોધો.
- (A) પથરો (B) અતિથિ (C) કાન (D) કેળ





## SECTION – IV/ खण्ड – IV

In this Section, there are 2 sub-sections i.e. **IV(a) Mathematics and Science** and **IV(b) Social Studies**. Both the sub-sections consist of 60 Multiple Choice Questions each. The candidate has to choose either **IV(a) Mathematics and Science** OR **IV(b) Social Studies** as selected in the Online Application Form and answer all the 60 questions.

इस खण्ड में दो उपखण्ड अर्थात् **IV(a) गणित एवं विज्ञान** एवं **IV(b) सामाजिक अध्ययन** हैं। दोनों उपखण्डों के प्रत्येक में 60 बहुविकल्पीय प्रश्न हैं।

अभ्यर्थी को **IV(a) गणित एवं विज्ञान** अथवा **IV(b) सामाजिक अध्ययन**, जिनका चयन ऑनलाइन आवेदन-पत्र में किया है, में से किसी एक उपखण्ड को चुनना है एवं सभी 60 प्रश्नों का उत्तर देना है।

## SECTION – IV(a)/ खण्ड – IV(a)

## MATHEMATICS AND SCIENCE/ गणित एवं विज्ञान



There are 60 questions in all in this section. The candidates who have selected this subject must answer all the questions.

इस खण्ड में कुल 60 प्रश्न हैं। जिन अभ्यर्थियों ने इस विषय का चयन किया है उन्हें सभी प्रश्न करना अनिवार्य है।

91. In how much time will a sum of money doubles at 15% annual simple interest rate ?

- (A) 13 years 4 months (B) 13 years 3 months  
(C) 6 years 8 months (D) 6 years 9 months

कितने समय में कोई धन का कुल राशि योग 15% वार्षिक साधारण ब्याज की दर से दुगुना हो जाएगा ?

- (A) 13 वर्ष 4 माह (B) 13 वर्ष 3 माह  
(C) 6 वर्ष 8 माह (D) 6 वर्ष 9 माह

92. How long should the process of remedial teaching continue ?

- (A) Until the student is interested  
(B) As long as you have time in school  
(C) Until another teacher comes to class  
(D) Until the lackness of students is not removed

उपचारात्मक शिक्षण की प्रक्रिया कब तक चलती रहनी चाहिए ?

- (A) जब तक छात्र रुचि ना लें  
(B) जब तक विद्यालय में समय मिले  
(C) जब तक अन्य अध्यापक कक्षा में नहीं आए  
(D) जब तक छात्रों की कमी दूर ना हो

93. How many lines of symmetry are there for a square ?

- (A) 2 (B) 8 (C) 4 (D) 6

एक वर्ग के लिए कितनी सममिति रेखाएँ होगी ?

- (A) 2 (B) 8 (C) 4 (D) 6



94. Using the given Bar diagram answer that which domestic animal is the most popular after cows

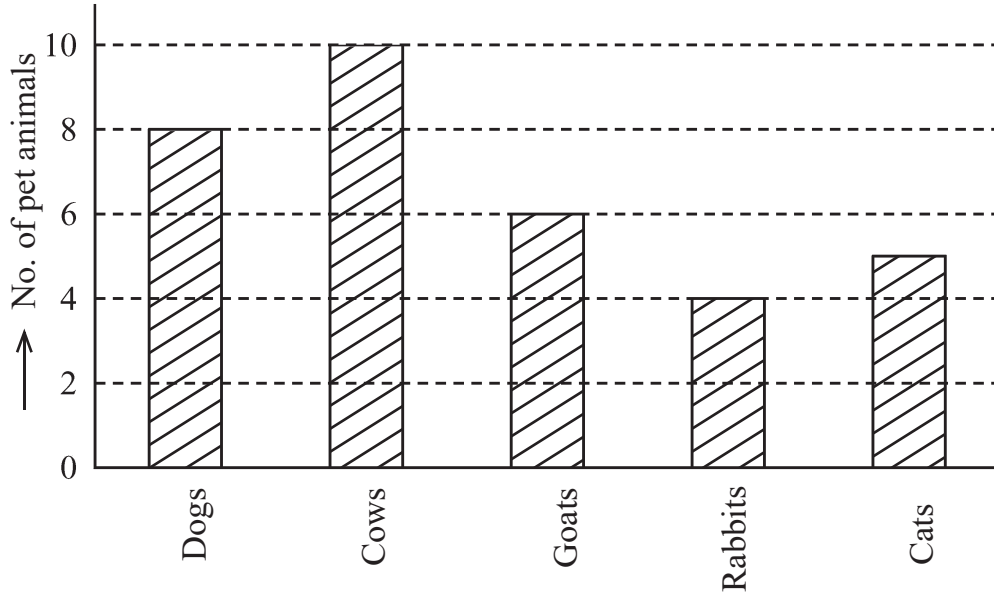

- (A) Cats (B) Rabbits (C) Goats (D) Dogs



दिये गये दंड आरेख का उपयोग करके उत्तर दीजिए कि गाय के बाद कौन-सा पालतु जानवर सर्वाधिक लोकप्रिय है

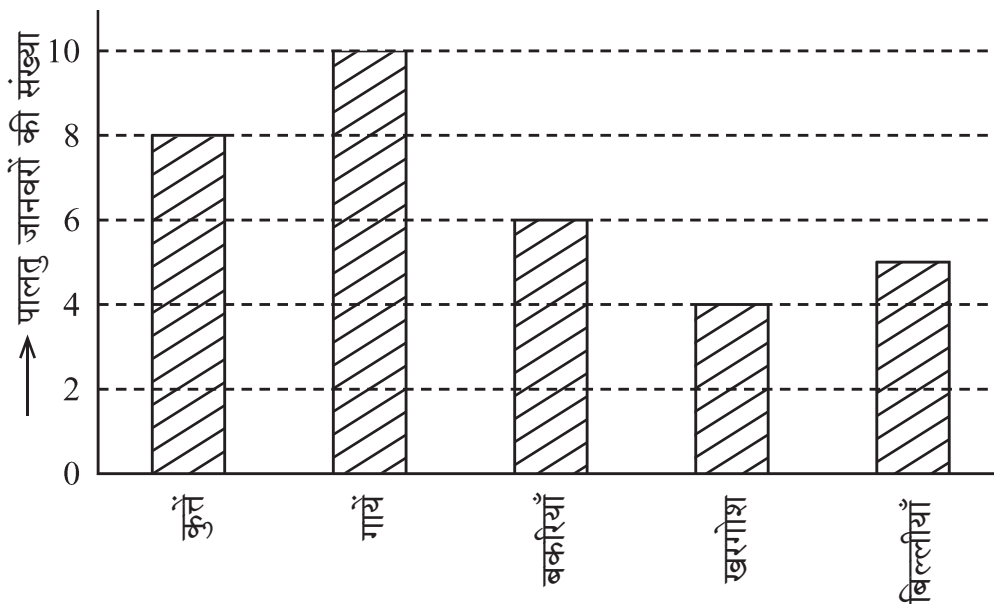

- (A) बिल्लीयाँ (B) खरगोश (C) बकरियाँ (D) कुत्ते



95. Which statement is not correct for remedial teaching measures in mathematics ?



- (A) Remedies of shortcomings should be done immediately  
 (B) The weak students should be asked to sit on back seats  
 (C) The students should be given individual counselling  
 (D) The concepts should be made clear by using teaching aids

गणित में उपचारात्मक शिक्षण उपायों के लिए कौन-सा कथन सही नहीं है ?

- (A) कमियों का निराकरण शीघ्र किया जाए  
 (B) कमजोर विद्यार्थियों को पीछे की सीट पर बैठने के लिए कहना चाहिए  
 (C) छात्रों को व्यक्तिगत परामर्श दिया जाना चाहिए  
 (D) शिक्षण सहायक सामग्री का उपयोग करके अवधारणाओं को स्पष्ट किया जाना चाहिए

96. The smallest number that can be expressed as a sum of two cubes in two different ways in the followings

- (A) 1729 (B) 1728 (C) 1331 (D) 1332

निम्न में से सबसे छोटी संख्या जिसे दो घनों के योग के रूप में दो भिन्न प्रकारों से व्यक्त किया जा सकता है

- (A) 1729 (B) 1728 (C) 1331 (D) 1332

97. The given pie chart shows the savings and expenditure on various items of a family in a month. If the monthly savings of family is Rs. 3,000, then the expenditure of food will be

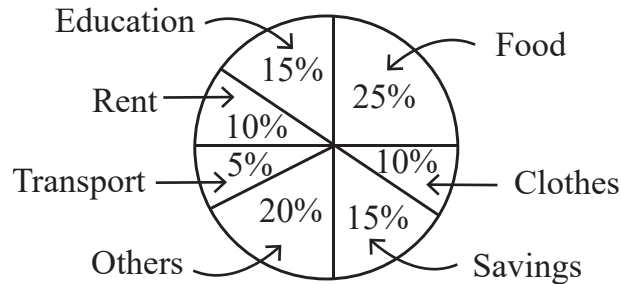

- (A) Rs. 2,500 (B) Rs. 3,000 (C) Rs. 5,000 (D) Rs. 20,000

दिया गया पाई चार्ट एक परिवार के एक माह में बचत तथा विभिन्न मदों पर व्यय दर्शाता है। यदि परिवार की मासिक बचत 3,000 रुपये हो तो भोजन पर व्यय होगा

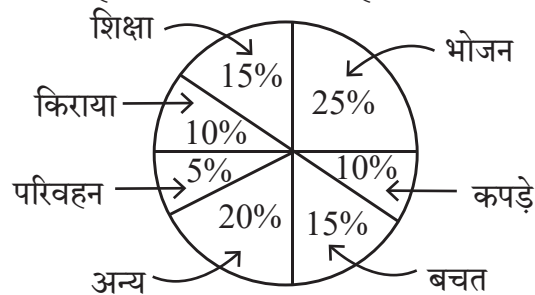

- (A) 2,500 रुपये (B) 3,000 रुपये (C) 5,000 रुपये (D) 20,000 रुपये





98. In given figure  $PQ \parallel SR$  and  $PS \perp PQ$ . If  $PQ = 11$  cm,  $PS = 8$  cm and  $QR = 10$  cm then area of figure PQRS will be

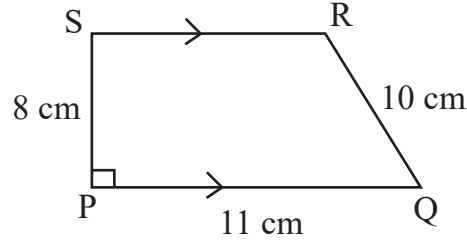

- (A)  $32 \text{ cm}^2$       (B)  $64 \text{ cm}^2$       (C)  $72 \text{ cm}^2$       (D)  $44 \text{ cm}^2$



- दी गई आकृति में  $PQ \parallel SR$  तथा  $PS \perp PQ$  है। यदि  $PQ = 11$  सेमी,  $PS = 8$  सेमी तथा  $QR = 10$  सेमी हो तो आकृति PQRS का क्षेत्रफल होगा

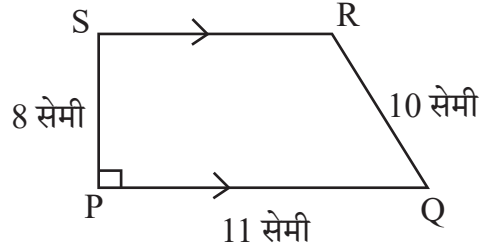

- (A)  $32 \text{ सेमी}^2$       (B)  $64 \text{ सेमी}^2$       (C)  $72 \text{ सेमी}^2$       (D)  $44 \text{ सेमी}^2$

99. If a student get same 52 marks out of 100 awarded by different examiners in a test of mathematics, this shows which characteristics of evaluation ?



- (A) Validity      (B) Reliability      (C) Practicability      (D) Objectivity

यदि एक विद्यार्थी अलग-अलग परीक्षकों से गणित के परीक्षण में 100 में से 52 अंक प्राप्त करता है, यह परीक्षण की कौन-सी विशेषता दर्शाता है ?

- (A) वैधता      (B) विश्वसनीयता      (C) साध्यता      (D) वस्तुनिष्ठता

100. In how much time will the interest on Rs. 1,000 be Rs. 440 at the rate of 20% annual compound interest ?



- (A) 1 year      (B) 2 year      (C) 3 year      (D) 2 year 6 month

कितने समय में 20% वार्षिक चक्रवृद्धि ब्याज की दर से 1,000 रुपये का ब्याज 440 रुपये होगा ?

- (A) 1 वर्ष      (B) 2 वर्ष      (C) 3 वर्ष      (D) 2 वर्ष 6 माह



101. The “blueprint” in assessment in mathematics teaching is

- (A) Foundation stone of school  
 (B) Foundation stone of question paper preparation  
 (C) Foundation stone of teaching  
 (D) Foundation stone of students

गणित शिक्षण में मूल्यांकन में “ब्लूप्रिंट” है

- (A) विद्यालय की आधारशिला  
 (B) प्रश्न पत्र निर्माण की आधारशिला  
 (C) शिक्षण की आधारशिला  
 (D) छात्रों की आधारशिला

102. The curved surface area of the largest cylinder that can be made by cutting from a cube of side 8 cm will be

- (A)  $32\pi \text{ cm}^2$  (B)  $64\pi \text{ cm}^2$  (C)  $128\pi \text{ cm}^2$  (D)  $16\pi \text{ cm}^2$



किसी 8 सेमी भुजा वाले घन से काटकर बनाएँ जा सकने वाले बड़े से बड़े बेलन के वक्रपृष्ठ का क्षेत्रफल होगा

- (A)  $32\pi \text{ सेमी}^2$  (B)  $64\pi \text{ सेमी}^2$  (C)  $128\pi \text{ सेमी}^2$  (D)  $16\pi \text{ सेमी}^2$

103. Arrangement in ascending order of  $\frac{3}{7}, \frac{2}{9}, \frac{5}{11}, \frac{1}{4}$  is



- (A)  $\frac{5}{11}, \frac{3}{7}, \frac{1}{4}, \frac{2}{9}$  (B)  $\frac{2}{9}, \frac{1}{4}, \frac{3}{7}, \frac{5}{11}$   
 (C)  $\frac{3}{7}, \frac{5}{11}, \frac{1}{4}, \frac{2}{9}$  (D)  $\frac{2}{9}, \frac{1}{4}, \frac{5}{11}, \frac{3}{7}$



$\frac{3}{7}, \frac{2}{9}, \frac{5}{11}, \frac{1}{4}$  का आरोही क्रम विन्यास है

- (A)  $\frac{5}{11}, \frac{3}{7}, \frac{1}{4}, \frac{2}{9}$  (B)  $\frac{2}{9}, \frac{1}{4}, \frac{3}{7}, \frac{5}{11}$   
 (C)  $\frac{3}{7}, \frac{5}{11}, \frac{1}{4}, \frac{2}{9}$  (D)  $\frac{2}{9}, \frac{1}{4}, \frac{5}{11}, \frac{3}{7}$

104. To overcome the boredom of maths teaching in lower classes, the teaching method is used

- (A) Inductive method (B) Synthetic method  
 (C) Games and recreative method (D) Analytic method

छोटी कक्षाओं में गणित की नीरसता को दूर करने के लिए उपयुक्त शिक्षण विधि है

- (A) आगमन विधि (B) संश्लेषण विधि  
 (C) खेल एवं मनोरंजन विधि (D) विश्लेषण विधि



105. What is the value of  $(\sqrt{64})^{\frac{2}{3}} + (\sqrt[3]{64})^{\frac{3}{2}} + (\sqrt[5]{32})^0$  ?  
 (A) 14 (B) 194 (C) 193 (D) 13



- $(\sqrt{64})^{\frac{2}{3}} + (\sqrt[3]{64})^{\frac{3}{2}} + (\sqrt[5]{32})^0$  का क्या मान है ?  
 (A) 14 (B) 194 (C) 193 (D) 13

106. The probability of a certain event will be

- (A) 1 (B) 0 (C)  $\frac{1}{2}$  (D)  $\frac{1}{3}$

निश्चित घटना की प्रायिकता होगी

- (A) 1 (B) 0 (C)  $\frac{1}{2}$  (D)  $\frac{1}{3}$

107. 20% of  $\frac{1}{2}$  + 30% of  $\frac{1}{3}$  is equal to

- (A) 50% of  $\frac{5}{6}$  (B) 40% of  $\frac{1}{4}$  (C) 50% of  $\frac{1}{5}$  (D) 50% of  $\frac{2}{5}$



$\frac{1}{2}$  का 20% +  $\frac{1}{3}$  का 30% बराबर है

- (A)  $\frac{5}{6}$  का 50% (B)  $\frac{1}{4}$  का 40% (C)  $\frac{1}{5}$  का 50% (D)  $\frac{2}{5}$  का 50%

108. The nature of mathematics is

- (A) It is logical (B) It is hard  
 (C) It is metaphorical (D) This is not for average students

गणित की प्रकृति है

- (A) यह तार्किक है (B) यह कठिन है  
 (C) यह अलंकारिक है (D) यह औसत विद्यार्थियों के लिए नहीं है

109.  $x^3 + y^3$  is equal to

- (A)  $(x + y)(x^2 + xy + y^2)$  (B)  $(x - y)(x^2 + xy + y^2)$   
 (C)  $(x + y)(x^2 - xy + y^2)$  (D)  $(x + y)(x^2 + xy - y^2)$



$x^3 + y^3$  के बराबर है

- (A)  $(x + y)(x^2 + xy + y^2)$  (B)  $(x - y)(x^2 + xy + y^2)$   
 (C)  $(x + y)(x^2 - xy + y^2)$  (D)  $(x + y)(x^2 + xy - y^2)$



110. What is the main root of 'tree of knowledge' ?

- (A) Botany (B) Zoology (C) Mathematics (D) Geology

‘ज्ञान के वृक्ष’ की मुख्य जड़ क्या है ?

- (A) वनस्पति विज्ञान (B) प्राणि विज्ञान (C) गणित (D) भूविज्ञान

111. John buys an old fridge and after getting it repaired for Rs. 1,500 and selling it for Rs. 8,100, he gets a loss of 10%. Then for how much did he buy the fridge ?

- (A) Rs. 7,500 (B) Rs. 9,000 (C) Rs. 10,500 (D) Rs. 8,250



जॉन ने एक पुराना फ्रिज खरीदा और उसे 1,500 रुपये में मरम्मत कराकर 8,100 रुपये में बेचने पर उसे 10% की हानि हुई, तो उसने फ्रिज कितने में खरीदा था ?

- (A) 7,500 रुपये (B) 9,000 रुपये (C) 10,500 रुपये (D) 8,250 रुपये

112. The probability of getting a prime number on its upper face, in one toss of a dice will be

- (A)  $\frac{1}{2}$  (B)  $\frac{2}{3}$  (C)  $\frac{1}{3}$  (D)  $\frac{5}{6}$

एक पासे के एक उछाल में उसके ऊपरी फलक पर एक अभाज्य संख्या प्राप्त होने की प्रायिकता होगी

- (A)  $\frac{1}{2}$  (B)  $\frac{2}{3}$  (C)  $\frac{1}{3}$  (D)  $\frac{5}{6}$

113. While introducing the concept of multiplication a teacher of class II started with a word problem like “There are 3 members in a family and if each member needs 4 roties for lunch, how many roties are required in total ?” What is the main purpose of such word problems for introducing the concept ?

- (A) To enhance the communication skills of children  
(B) To develop the ability to relate real situations to mathematical problems  
(C) To integrate mathematics and language classes  
(D) To focus only on developing mathematical language in students

गुणन की अवधारणा का परिचय देते हुए कक्षा II का एक अध्यापक एक शाब्दिक समस्या से आरम्भ करता है कि “एक परिवार में 3 सदस्य हैं और प्रत्येक सदस्य को दोपहर भोजन में 4 रोटी की आवश्यकता है, तो कुल कितनी रोटियों की आवश्यकता होगी ?” अवधारणा के परिचय के लिए इस प्रकार की शाब्दिक समस्याओं का क्या मुख्य उद्देश्य है ?

- (A) बच्चों के संचारण कौशल में वृद्धि करना  
(B) वास्तविक परिस्थितियों का गणितीय समस्याओं से संयोजन करने की सामर्थ्य को विकसित करना  
(C) गणित और भाषा की कक्षाओं का समाकलन करना  
(D) छात्रों में केवल गणितीय भाषा को विकसित करने पर ध्यान केन्द्रित करना



114. In given figure  $PQ \perp PS$ ,  $PQ \parallel SR$ ,  $\angle SQR = 28^\circ$  and  $\angle QRT = 65^\circ$ , then the value of  $x$  is

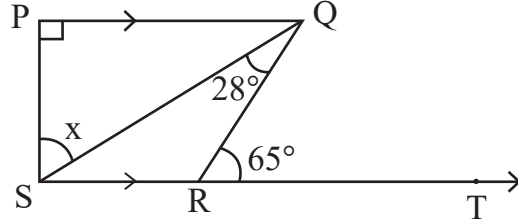

- (A)  $37^\circ$  (B)  $93^\circ$  (C)  $53^\circ$  (D)  $56^\circ$

दी गई आकृति में  $PQ \perp PS$ ,  $PQ \parallel SR$ ,  $\angle SQR = 28^\circ$  तथा  $\angle QRT = 65^\circ$  तो  $x$  का मान है

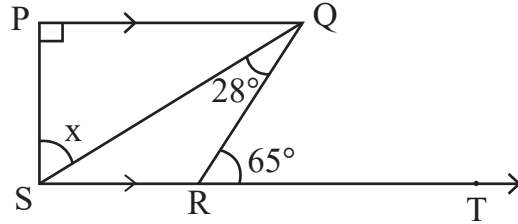

- (A)  $37^\circ$  (B)  $93^\circ$  (C)  $53^\circ$  (D)  $56^\circ$

115. Square root of  $7 + 4\sqrt{3}$  is

- (A)  $2 + \sqrt{3}$  (B)  $2 - \sqrt{3}$  (C)  $4 + 2\sqrt{3}$  (D)  $61 + 28\sqrt{3}$

$7 + 4\sqrt{3}$  का वर्गमूल है

- (A)  $2 + \sqrt{3}$  (B)  $2 - \sqrt{3}$  (C)  $4 + 2\sqrt{3}$  (D)  $61 + 28\sqrt{3}$

116. "Fact is an empirically verifiable observation". This statement is given by

- (A) Good and Hatt (B) John Dewey  
(C) Yong (D) Herbert



"तथ्य एक अनुभवाश्रित सत्यापनीय प्रेक्षणही है।" यह कथन दिया

- (A) गुड एंड हेट (B) जॉन डीवी  
(C) यंग (D) हरबर्ट

117. The side of the cube made by melting cubes of sides 3 cm, 4 cm, 5 cm will be

- (A) 12 cm (B) 6 cm (C) 216 cm (D) 50 cm

3 सेमी, 4 सेमी, 5 सेमी घनों को पिघला कर बनाए गए घन की भुजा होगी

- (A) 12 सेमी (B) 6 सेमी (C) 216 सेमी (D) 50 सेमी

118. The main purpose of 'Work book' is to

- (A) Provide opportunities for practice (B) Evaluation  
(C) Make student busy (D) Reduce teacher's burden

'कार्यपुस्तिका' का मुख्य उद्देश्य है

- (A) अभ्यास के अवसर देना (B) मूल्यांकन  
(C) छात्रों को व्यस्त रखना (D) शिक्षकों का बोझ कम करना





119. Solution of  $2(0.\overline{8})$  is

- (A)  $0.\overline{16}$  (B)  $0.\overline{17}$  (C)  $1.\overline{6}$  (D)  $1.\overline{7}$

$2(0.\overline{8})$  का हल है

- (A)  $0.\overline{16}$  (B)  $0.\overline{17}$  (C)  $1.\overline{6}$  (D)  $1.\overline{7}$

120. If each exterior angle of a regular polygon is  $\frac{2}{7}$  of its interior angle, then its number of sides will be

- (A) 10 (B) 12 (C) 8 (D) 9



किसी समबहुभुज का प्रत्येक बहिष्कोण, उसके अन्तःकोण का  $\frac{2}{7}$  भाग है, तो उसकी भुजाओं की संख्या होगी

- (A) 10 (B) 12 (C) 8 (D) 9

121. Match the column X with the column Y :



**Column X**

- p. Time to prefer wearing dark coloured clothes  
q. Time of blowing of the sea breeze  
r. Time to prefer wearing light coloured clothes  
s. Time of blowing of the land breeze

**Column Y**

- i. night time  
ii. winters  
iii. day time  
iv. summers

The correct answer is

- (A) p – i, q – ii, r – iii, s – iv  
(B) p – ii, q – iii, r – i, s – iv  
(C) p – ii, q – iii, r – iv, s – i  
(D) p – iv, q – i, r – ii, s – iii

कॉलम X का कॉलम Y से मिलान कीजिए ।



**कॉलम X**

- p. गहरे रंग के कपड़ों को पहनने को वरीयता देने का समय  
q. समुद्र समीर के बहने का समय  
r. हल्के रंग के कपड़ों को पहनने को वरीयता देने का समय  
s. थल समीर के बहने का समय

**कॉलम Y**

- i. रात्रि का समय  
ii. सर्दियां  
iii. दिन का समय  
iv. गर्मियां

सही उत्तर है

- (A) p – i, q – ii, r – iii, s – iv  
(B) p – ii, q – iii, r – i, s – iv  
(C) p – ii, q – iii, r – iv, s – i  
(D) p – iv, q – i, r – ii, s – iii



122. How many decibel is safe noise level fixed by the World Health Organisation for a city ?

- (A) 45 dB (B) 90 dB (C) 140 dB (D) 65 dB



विश्व स्वास्थ्य संगठन (WHO) ने एक शहर के लिए कितने डेसीबल (dB) को सुरक्षित शोर स्तर तय किया है ?

- (A) 45 dB (B) 90 dB (C) 140 dB (D) 65 dB

123. Example of alkene is

- (A) C<sub>2</sub>H<sub>6</sub> (B) C<sub>2</sub>H<sub>4</sub> (C) C<sub>3</sub>H<sub>8</sub> (D) C<sub>2</sub>H<sub>2</sub>

ऐल्कीन का उदाहरण है

- (A) C<sub>2</sub>H<sub>6</sub> (B) C<sub>2</sub>H<sub>4</sub> (C) C<sub>3</sub>H<sub>8</sub> (D) C<sub>2</sub>H<sub>2</sub>

124. During respiration which molecule is formed in the first step of break down of glucose.



- (A) Ethanol (B) Pyruvate  
(C) Lactic acid (D) Carbon dioxide

श्वसन के दौरान ग्लूकोस के विखंडन के प्रथम चरण में बनने वाला अणु है

- (A) इथेनॉल (B) पायरुवेट  
(C) लैक्टिक अम्ल (D) कार्बन-डाइऑक्साइड

125. Chemical equation of 'Chlor-alkali' process is



- (A) Ca(OH)<sub>2</sub> + Cl<sub>2</sub> → CaOCl<sub>2</sub> + H<sub>2</sub>O  
(B) NaCl + H<sub>2</sub>O + CO<sub>2</sub> + NH<sub>3</sub> → NH<sub>4</sub>Cl + NaHCO<sub>3</sub>  
(C) Na<sub>2</sub>CO<sub>3</sub> + 2HCl → 2NaCl + H<sub>2</sub>O + CO<sub>2</sub>  
(D) 2NaCl + 2H<sub>2</sub>O → 2NaOH + Cl<sub>2</sub> + H<sub>2</sub>

'क्लोर-क्षार' प्रक्रिया की रासायनिक समीकरण है

- (A) Ca(OH)<sub>2</sub> + Cl<sub>2</sub> → CaOCl<sub>2</sub> + H<sub>2</sub>O  
(B) NaCl + H<sub>2</sub>O + CO<sub>2</sub> + NH<sub>3</sub> → NH<sub>4</sub>Cl + NaHCO<sub>3</sub>  
(C) Na<sub>2</sub>CO<sub>3</sub> + 2HCl → 2NaCl + H<sub>2</sub>O + CO<sub>2</sub>  
(D) 2NaCl + 2H<sub>2</sub>O → 2NaOH + Cl<sub>2</sub> + H<sub>2</sub>



126. Two plane mirrors X and Y are placed perpendicular to each other. A ray of light is incident on mirror X at an angle of  $30^\circ$ , as shown in figure below. Then the angle of reflected ray for mirror Y with the incident ray for the same mirror Y will be

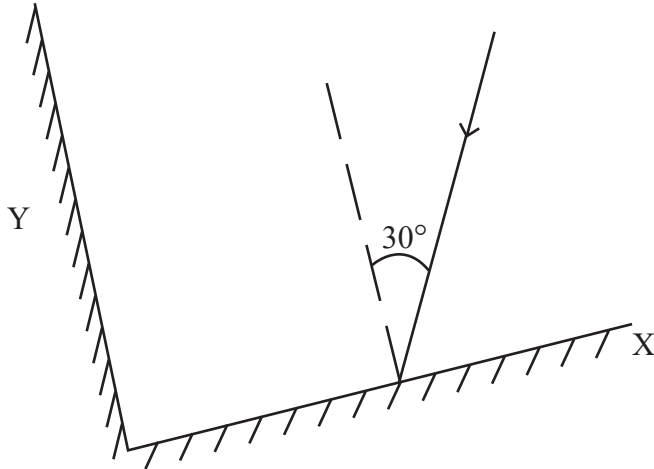

- (A)  $30^\circ$  (B)  $60^\circ$   
(C)  $90^\circ$  (D)  $120^\circ$



दो समतल दर्पण X व Y एक-दूसरे के लम्बवत रखे हैं। प्रकाश की एक किरण दर्पण X पर  $30^\circ$  के कोण पर आपतित है, जैसा कि नीचे चित्र में दर्शाया गया है। तो दूसरे दर्पण Y से परावर्तित होने वाली किरण का उसी दर्पण Y पर आपतित किरण से कोण होगा

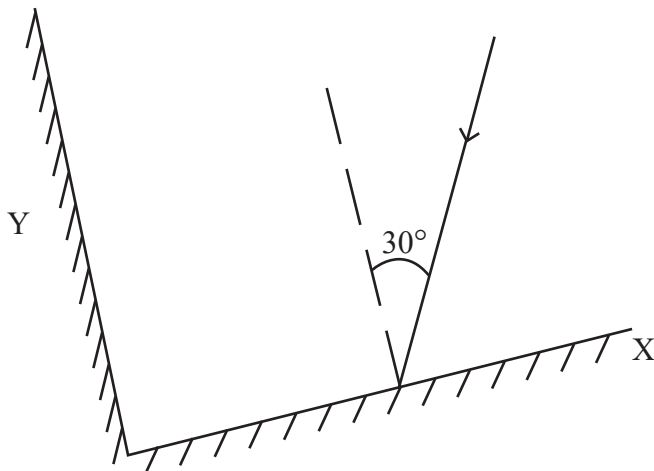

- (A)  $30^\circ$  (B)  $60^\circ$   
(C)  $90^\circ$  (D)  $120^\circ$



127. Which waste is the best treated by recycling ?

- (A) Domestic Waste (B) Agricultural Waste  
(C) Metallic Waste (D) Medicinal Waste

कौन-से अपशिष्ट का पुनर्चक्रण द्वारा उपचारित करना सबसे उत्तम है ?

- (A) घरेलू अपशिष्ट (B) कृषिय अपशिष्ट  
(C) धात्विक अपशिष्ट (D) चिकित्सकीय अपशिष्ट

128. A car travels at a speed of 18 km/h for 10 minutes, subsequently it travels at a speed of 36 km/h for 15 minutes, then the total distance covered by this car will be

- (A) 3 km (B) 9 km  
(C) 12 km (D) 27 km

 एक कार 18 km/h की चाल से 10 मिनट चलती है, इसके पश्चात् वह 36 km/h की चाल से 15 मिनट चलती है, तो इस कार द्वारा तय की गई कुल दूरी होगी

- (A) 3 km (B) 9 km  
(C) 12 km (D) 27 km

129. 'Student is able to differentiate in between acid and base.' This statement shows which learning objective ? 

- (A) Analysis (B) Knowledge (C) Application (D) Skill

'विद्यार्थी अम्ल व क्षार के मध्य अन्तर कर सकेगा।' यह कथन कौन-से अधिगम उद्देश्य को प्रदर्शित करता है ?

- (A) विश्लेषण (B) ज्ञान (C) ज्ञानोपयोग (D) कौशल

130. Which of the following greenhouse gas does not contribute in global warming ? 

- (A) Carbondioxide (B) Methane  
(C) Nitrousoxide (D) Nitrogen

निम्नलिखित में से कौन-सी ग्रीनहाउस गैस वैश्विक ऊष्मीकरण में योगदान नहीं देती है ?

- (A) कार्बनडाइऑक्साइड (B) मीथेन  
(C) नाइट्रसऑक्साइड (D) नाइट्रोजन

131. Merits of essay type examination is

- (A) Freedom of thoughts (B) Absence of reliability and validity  
(C) Lack of remedial use (D) Limited representation

निबन्धात्मक परीक्षा का गुण है

- (A) विचारों की स्वतंत्रता (B) विश्वसनीयता एवं वैधता का अभाव  
(C) उपचारात्मक उपयोग का अभाव (D) सीमित प्रतिनिधित्व



132. The correct distance – time graphs showing the motion of an object moving with a constant speed in linear motion are

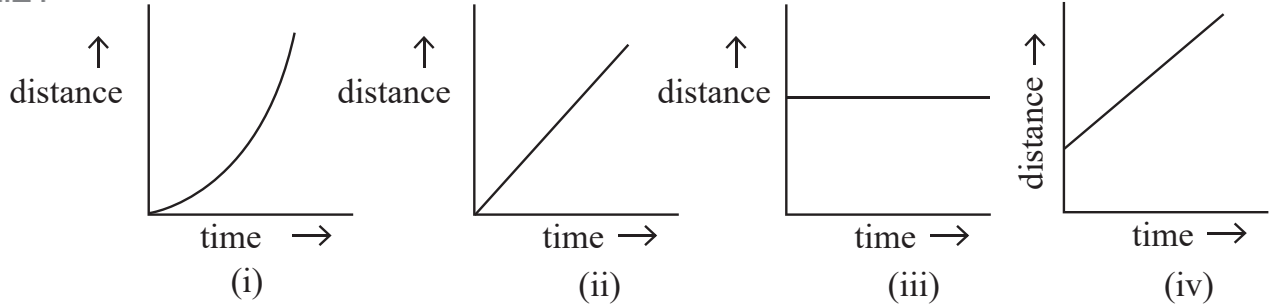

- (A) (i) and (iii) both (B) (ii) and (iv) both  
(C) (i) and (ii) both (D) (iii) and (iv) both

रेखीय गति में नियत चाल से गतिशील किसी वस्तु की गति को दर्शाने वाले सही दूरी-समय ग्राफ हैं

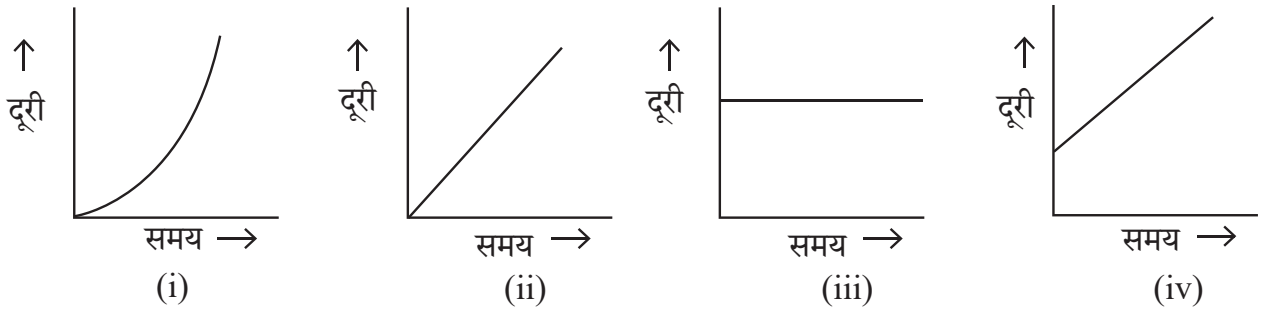

- (A) (i) व (iii) दोनों (B) (ii) व (iv) दोनों  
(C) (i) व (ii) दोनों (D) (iii) व (iv) दोनों

133. Presence of pneumatophore in root is an adaptation of



- (A) Xerophyte (B) Halophyte (C) Hydrophyte (D) Mesophyte

जड़ों में न्यूमेटॉफोर का पाया जाना, अनुकूलन है

- (A) मरुद्भिद (B) लवणमृदोद्भिद (C) जलोद्भिद (D) समेद्भिद

134. Black deer is the main wild animal of which wild life sanctuary ?



- (A) Sariska (B) Talchhappar (C) Kailadevi (D) Sitamata

काला हिरण कौन-से वन्य जीव अभयारण्य का प्रमुख वन्य जीव है ?

- (A) सरिस्का (B) तालछापर (C) कैलादेवी (D) सीतामाता



135. If the time period of vibrations of the wings of a mosquito is 0.005 seconds, then the frequency of vibrations of its wings will be

- (A) 200 Hz (B) 2000 Hz (C) 500 Hz (D) 5000 Hz



एक मच्छर के पंखों के कम्पन का आवर्तकाल 0.005 सेकण्ड है, तो उसके पंखों के कम्पन की आवृत्ति होगी

- (A) 200 Hz (B) 2000 Hz (C) 500 Hz (D) 5000 Hz

136. Which teaching-aids are included in the audio-visual aids ?

- (A) Movie (B) Radio (C) Model (D) Gramophone

कौन-सी शिक्षण-सहायक सामग्री दृश्य-श्रव्य सामग्री में सम्मिलित है ?

- (A) चलचित्र (B) रेडियो (C) मॉडल (D) ग्रामोफोन

137. Which Vitamin is essential for blood clotting ?



- (A) Vitamin A (B) Vitamin D (C) Vitamin E (D) Vitamin K

रुधिर का थक्का जमाने में आवश्यक विटामिन कौन-सा है ?

- (A) विटामिन A (B) विटामिन D (C) विटामिन E (D) विटामिन K

138. The variety of wheat, resistance to Hillbunt disease is

- (A) Pusa Shubhra (B) IRRI  
(C) Pusa Sadabahar (D) Himgiri

गेहूँ में हिलबंट रोग के प्रति प्रतिरोधक किस्म है

- (A) पूसा शुभ्रा (B) आई आर आर आई  
(C) पूसा सदाबहार (D) हिमगिरी

139. He was the first scientist who observed that when current flows in a conductor wire, there is a deflection in the magnetic needle placed near it. His name is

- (A) Michael Faraday (B) Andre Marie Ampere  
(C) Hans Christian Orsted (D) Heinrich Friedric Emil Lenz



वे ऐसे पहले वैज्ञानिक थे, जिन्होंने यह देखा कि जब किसी चालक तार में धारा प्रवाहित होती है तो उसके पास रखी चुम्बकीय सुई में विक्षेप होता है। उनका नाम है

- (A) माइकल फैराडे (B) आन्द्रे मेरी एम्पीयर  
(C) हैंस क्रिश्चियन ऑस्टेड (D) हेनरिक फ्रेड्रिक एमिल लेंज



140. The appropriate method to separate mixture of two soluble liquids is  
 (A) Distillation (B) Sublimation (C) Evaporation (D) Separating Funnel

दो घुलनशील द्रवों के मिश्रण को पृथक् करने की उपयुक्त विधि है

- (A) आसवन (B) उर्ध्वपातन (C) वाष्पीकरण (D) पृथक्कारी कीप

141. Cell organelles, which differentiate plant cell from animal cell



- (A) Plastids (B) Vacuoles (C) Mitochondria (D) Golgi Apparatus

पादप कोशिका को जंतु कोशिका से अलग करने वाला कोशिका अंगक है

- (A) प्लैस्टिड (B) रसधानियाँ (C) माइटोकॉन्ड्रिया (D) गॉल्जी उपकरण

142. An example of fungus used in making antibiotics

- (A) Mucor (B) Rhizopus (C) Penicillium (D) Puccinia



कवक का उदाहरण जिसका उपयोग प्रतिजैविक के निर्माण में होता है

- (A) म्यूकर (B) राइजोपस (C) पेनिसिलियम (D) पक्सिनिया

143. Two statements are given below

- When a plastic straw is rubbed with polythene it becomes negatively charged.
- When a glass rod is rubbed with silk, it becomes negatively charged.

Then the false statements is/are

- (A) Only (i) (B) Only (ii)  
 (C) (i) and (ii) both (D) None of the above

निम्नानुसार दो कथन दिए गये हैं

- प्लास्टिक स्ट्रॉ को पॉलिथीन से रगड़ने पर वह ऋणावेशित हो जाती है ।
- काँच की छड़ को रेशम से रगड़ने पर वह ऋणावेशित हो जाती है ।



तो गलत कथन है/हैं

- (A) केवल (i) (B) केवल (ii)  
 (C) (i) व (ii) दोनों (D) उपरोक्त में से कोई नहीं

144. Mass of 0.1 mole  $N_2$  is

- (A) 1.4 g (B) 0.14 g (C) 2.8 g (D) 0.014 g

0.1 मोल  $N_2$  का द्रव्यमान है

- (A) 1.4 g (B) 0.14 g (C) 2.8 g (D) 0.014 g



145. Mode of reproduction in plasmodium is  
 (A) Binary fission (B) Multiple fission  
 (C) Regeneration (D) Budding

प्लैज्मोडियम में जनन की विधि है

- (A) द्विखंडन (B) बहुखंडन  
 (C) पुनरुद्भवन (D) मुकुलन

146. "Project is a whole-hearted purposeful activity proceeding in a social environment."

Which pedagogue gave this statement ?

- (A) John Dewey (B) Sigmund Freud  
 (C) Jean Piaget (D) William Heard Kilpatrick



"प्रोजेक्ट (परियोजना) वह सप्रयोजन गतिविधि है, जो पूर्ण-मनोयोग के साथ सामाजिक वातावरण में की जाये।"

यह कथन किस शिक्षाशास्त्री ने दिया ?

- (A) जॉन डेवी (B) सिगमंड फ्रूयड  
 (C) जीन पियाजे (D) विलियम हर्ड किलपैट्रिक

147. Reason are not for ground water crisis

- (A) Pollution of water-sources (B) Over exploitation of ground-water  
 (C) Rain-water harvesting (D) Neglecting of traditional sources

भू-जल संकट का कारण नहीं है

- (A) जल-स्रोतों का प्रदूषण (B) भू-जल का अतिदोहन  
 (C) वर्षा-जल संचयन (D) पारम्परिक स्रोतों की उपेक्षा

148. Natural disaster by which many people are affected on 26 January 2001 in Bhuj city of Gujarat is

- (A) Volcano (B) Earth quake (C) Flood (D) Lightning

गुजरात के भुज शहर में 26 जनवरी 2001 को घटित प्राकृतिक त्रासदी जिससे अनेक व्यक्ति प्रभावित हुए

- (A) ज्वालामुखी (B) भूकम्प (C) बाढ़ (D) तड़ित

149. Hormone that acts on the Uterine muscles during parturition

- (A) Prolactine (B) Thyroxine (C) Testosterone (D) Oxytocin



प्रसव के दौरान गर्भाशय पेशियों पर कार्य करने वाला हॉर्मोन है

- (A) प्रोलैक्टिन (B) थायरॉक्सिन (C) टेस्टोस्टेरोन (D) ऑक्सीटोसिन

150. Example of amphoteric oxide is

- (A) Na<sub>2</sub>O (B) CO<sub>2</sub> (C) Al<sub>2</sub>O<sub>3</sub> (D) CaO

उभयधर्मी ऑक्साइड का उदाहरण है

- (A) Na<sub>2</sub>O (B) CO<sub>2</sub> (C) Al<sub>2</sub>O<sub>3</sub> (D) CaO







**SECTION – IV(b)/ खण्ड – IV(b)**  
**SOCIAL STUDIES/ सामाजिक अध्ययन**

There are 60 questions in all in this section. The candidates who have selected this subject must answer all the questions.

इस खण्ड में कुल 60 प्रश्न हैं। जिन अभ्यर्थियों ने इस विषय का चयन किया है उन्हें सभी प्रश्न करना अनिवार्य हैं।

91. Major gypsum producing district of Rajasthan is   
(A) Bhilwara (B) Udaipur (C) Ajmer (D) Bikaner  
राजस्थान का प्रमुख जिप्सम उत्पादक जिला है  
(A) भीलवाड़ा (B) उदयपुर (C) अजमेर (D) बीकानेर
92. Which Mughal emperor implemented the policy of 'Sulh-i-Kul' ?  
(A) Jahangir (B) Akbar (C) Shahjahan (D) Aurangzeb  
'सुलह-ए-कुल' की नीति को किस मुगल शासक ने लागू की थी ?  
(A) जहाँगीर (B) अकबर (C) शाहजहाँ (D) औरंगजेब
93. Dry farming is done in India  
(A) in less than 75 cm annual rainfall region  
(B) in 75 to 100 cm annual rainfall region  
(C) in 100 to 110 cm annual rainfall region  
(D) in 110 to 140 cm annual rainfall region  
भारत में शुष्क खेती की जाती है  
(A) 75 सेमी से कम वार्षिक वर्षा वाले क्षेत्र में  
(B) 75 से 100 सेमी वार्षिक वर्षा वाले क्षेत्र में  
(C) 100 से 110 सेमी वार्षिक वर्षा वाले क्षेत्र में  
(D) 110 से 140 सेमी वार्षिक वर्षा वाले क्षेत्र में
94. Who among the following Saint was born in Ahmedabad ?  
(A) Laldas (B) Haridas (C) Dadudayal (D) Mavji  
 निम्नलिखित में से किस संत का जन्म अहमदाबाद में हुआ ?  
(A) लालदास (B) हरिदास (C) दादूदयाल (D) मावजी
95. Under which Article of the Indian Constitution there is a provision for a Council of Ministers headed by the Prime Minister to aid and advise the President ?  
(A) 73(1) (B) 74(1) (C) 75(1) (D) 76(1)  
 भारतीय संविधान के किस अनुच्छेद के अन्तर्गत राष्ट्रपति को सहायता एवं सलाह हेतु प्रधानमंत्री के नेतृत्व में मंत्रीपरिषद का प्रावधान है ?  
(A) 73(1) (B) 74(1) (C) 75(1) (D) 76(1)



96. Between whom was the 'Battle of Bhutala' fought
- (A) Maharana Kumba and Mahmud Khilji I  
 (B) Jaitra Singh and Iltutmish  
 (C) Rana Sanga and Ibrahim Lodhi  
 (D) Maharana Pratap and Akbar



'भूताला का युद्ध' किसके मध्य लड़ा गया ?

- (A) महाराणा कुम्भा और महमूद खिल्जी I  
 (B) जैत्र सिंह और इल्तुतमिश  
 (C) राणा सांगा और इब्राहिम लोदी  
 (D) महाराणा प्रताप और अकबर

97. Who wrote the Chola period book 'Kalingattuparani' ?

- (A) Kamban (B) Tirutakkadevar (C) Jayangondar (D) Pulgendi

चोलयुगीन 'कलिंगट्टुपरानी' नामक ग्रंथ किसने लिखा ?

- (A) कम्बन (B) तिरुतक्कदेवर (C) जयनोन्दार (D) पुलगेन्दि

98. Which of the following is not the function of CIET (Central Institute of Educational Technology) ?



- (A) To design and produce media software materials, graphics and other programmes  
 (B) To develop plans for the use of Information and Communication Technologies (ICTs) in education  
 (C) To train the faculty of Institutes of advanced study in education/colleges of teacher education and district institutes of education and training in the use of educational technology in their teacher education programmes  
 (D) Regulate the academic and technical programmes and activities of State Institutions of Educational Technology (SIET's) set up by the Ministry of Education in States of India



निम्नलिखित में से कौन-सा केन्द्रीय शैक्षिक प्रौद्योगिकी संस्थान का कार्य नहीं है ?

- (A) मीडिया सॉफ्टवेयर सामग्री, ग्राफिक्स और अन्य कार्यक्रमों को डिजाइन और उत्पादन करना  
 (B) शिक्षा में सूचना एवं संचार प्रौद्योगिकी (आईसीटी) के उपयोग की योजनाओं को तयार करना  
 (C) शैक्षिक प्रौद्योगिकी के उपयोग में शिक्षा के उच्च अध्ययन संस्थानों/अध्यापक शिक्षा महाविद्यालयों और जिल्ला शिक्षा एवं प्रशिक्षण संस्थानों के संख्याओं को उनके अध्यापक शिक्षा कार्यक्रमों में प्रशिक्षित करना  
 (D) भारत के राज्यों में शिक्षा मंत्रालय द्वारा स्थापित राज्य शैक्षिक प्रौद्योगिकी संस्थानों (एस.आई.ई.टी.) के शैक्षणिक और तकनीकी कार्यक्रमों एवं गतिविधियों की निगरानी करना



99. According to the Indian Constitution the State legislature cannot make laws on which of the following subject ?

- (A) Police (B) Currency (C) Prison (D) Agriculture



भारतीय संविधान के अनुसार राज्य की विधायिका निम्न में से किस विषय पर कानून निर्माण नहीं कर सकती हैं ?

- (A) पुलिस (B) मुद्रा (C) जेलखाना (D) कृषि

100. Consider the following statements about Bhakti Movement :

1. The philosophical view of Ramanuja is called Vishishtadvaita.
2. The philosophical view of Vallabhacharya is called Shuddhadvaita.
3. The philosophical view of Nimbarkacharya is called Dvaitwad.

Which of the statements given above is/are true ?

- (A) Only 1 (B) Only 3 (C) 1, 2 (D) 1, 2, 3



भक्ति आन्दोलन के बारे में निम्नलिखित कथनों पर विचार कीजिए :

1. रामानुज के दार्शनिक दृष्टिकोण को विशिष्टाद्वैत कहा जाता है ।
2. वल्लभाचार्य के दार्शनिक दृष्टिकोण को शुद्धाद्वैत कहा जाता है ।
3. निम्बार्काचार्य के दार्शनिक दृष्टिकोण को द्वैतवाद कहा जाता है ।

उपर्युक्त कथनों में से कौन-सा/से कथन सही है/हैं ?

- (A) केवल 1 (B) केवल 3 (C) 1, 2 (D) 1, 2, 3

101. Which of the following association was not founded by Pt. Harinarayan Sharma of Alwar ?

- (A) Charkha Sangh (B) Untouchability prevention association  
(C) Valmiki Sangh (D) Adivasi Sangh

अलवर के पं. हरिनारायण शर्मा ने निम्नांकित में से किस संघ की स्थापना नहीं की थी ?

- (A) चरखा संघ (B) अस्पृश्यता निवारण संघ  
(C) वाल्मीकि संघ (D) आदिवासी संघ

102. With the help of which country Rourkela Steel Plant was established ?

- (A) America (B) Russia (C) Britain (D) Germany

राउरकेला इस्पात संयंत्र किस देश की सहायता से स्थापित किया गया था ?

- (A) अमेरिका (B) रूस (C) ब्रिटेन (D) जर्मनी

103. Who first used the term 'Rajasthani' for the language of Rajasthan ?

- (A) George Thomas (B) Colonel James Tod  
(C) Udyottan Suri (D) George Abraham Grierson

राजस्थान की भाषा के लिए 'राजस्थानी' शब्द का सर्वप्रथम प्रयोग किसने किया ?

- (A) जॉर्ज थॉमस (B) कर्नल जेम्स टॉड  
(C) उद्योतन सूरी (D) जॉर्ज अब्राहम ग्रियर्सन





104. According to Article 137 among the following who has the right to review the decision of the Supreme Court ?

- (A) Prime Minister (B) Speaker of Lok Sabha  
(C) Supreme Court (D) Chairman of Rajyasabha



अनुच्छेद 137 के अनुसार उच्चतम न्यायालय के निर्णय की समीक्षा करने का अधिकार निम्न में से किसको है ?

- (A) प्रधानमंत्री (B) लोकसभाध्यक्ष  
(C) उच्चतम न्यायालय (D) राज्यसभा के सभापति

105. The distance between two meridians (1 interval) at equator is

- (A) 109 km (B) 119 km (C) 55.4 km (D) 111 km

भूमध्य रेखा पर दो देशान्तर रेखाओं (1 अंतराल) के मध्य की दूरी है



- (A) 109 किमी (B) 119 किमी (C) 55.4 किमी (D) 111 किमी

106. According to census 2011, the male literacy rate in Rajasthan was

- (A) 52.1 % (B) 67.06 % (C) 79.2% (D) 89%

जनगणना 2011 के अनुसार राजस्थान में पुरुष साक्षरता दर थी

- (A) 52.1 % (B) 67.06 % (C) 79.2% (D) 89%

107. To which ruler did Chandragupta II marry his daughter Prabhavathi Gupta ?

- (A) Rudrasen I (B) Prithvisen I  
(C) Vindhyashakti II (D) Rudrasen II



चन्द्रगुप्त द्वितीय ने अपनी पुत्री प्रभावती गुप्त का विवाह किस शासक के साथ किया था ?

- (A) रुद्रसेन प्रथम (B) पृथ्वीसेन प्रथम  
(C) विन्ध्यशक्ति द्वितीय (D) रुद्रसेन द्वितीय

108. Mavath is

- (A) Rain in summer season (B) Rain in rainy season  
(C) Rain in winter season (D) Rain in autumn season

मावट है

- (A) ग्रीष्म ऋतु की वर्षा (B) वर्षा ऋतु की वर्षा  
(C) शीत ऋतु की वर्षा (D) शरद ऋतु की वर्षा



109. Which Peasant Movement of Rajasthan was led by Bhoji Lambardar ?  
 (A) Alwar Peasant Movement (B) Meo Peasant Movement  
 (C) Bharatpur Peasant Movement (D) Begun Peasant Movement

राजस्थान के किस किसान आन्दोलन का नेतृत्व भोजी लम्बरदार ने किया ?

- (A) अलवर किसान आन्दोलन (B) मेव किसान आन्दोलन  
 (C) भरतपुर किसान आन्दोलन (D) बेगूं किसान आन्दोलन

110. Which place was called the “Nursery of Bengal Army” during the British rule ?



- (A) Awadh (B) Delhi (C) Calcutta (D) Madras

ब्रिटिश शासनकाल में ‘बंगाल आर्मी की पौधशालां’ किस स्थान को कहा जाता था ?

- (A) अवध (B) दिल्ली (C) कलकत्ता (D) मद्रास

111. All types of topics and learning experiences may be properly provided through the application of



- (A) Project method (B) Survey method  
 (C) Source method (D) Discovery method

सभी प्रकार के प्रकरणों तथा अधिगम अनुभवों को किस अनुप्रयोग के द्वारा उचित रूप से प्रदान किया जा सकता है ?

- (A) प्रयोजना विधि (B) सर्वेक्षण विधि  
 (C) स्रोत विधि (D) खोज विधि

112. Consider the following statements about Indus valley civilization :

1. Harappa was the first site to be discovered in this civilization.
2. The first director of the Archaeological Survey of India was John Marshall.
3. Mesopotamian texts call meluhha the land of the Gods.



Which of the statements given above is/are correct ?

- (A) Only 2 (B) 1, 2, 3 (C) Only 1 (D) 1, 3

सिन्धु घाटी सभ्यता के बारे में निम्नलिखित कथनों पर विचार कीजिए :

1. इस सभ्यता में हड़प्पा सबसे पहले खोजा गया स्थल था ।
2. भारतीय पुरातात्विक सर्वेक्षण के पहले डायरेक्टर जॉन मार्शल थे ।
3. मेसोपोटामिया के लेख मेलुहा को देवताओं का देश कहते हैं ।

उपर्युक्त कथनों में से कौन-सा/से कथन सही है/हैं ?

- (A) केवल 2 (B) 1, 2, 3 (C) केवल 1 (D) 1, 3



113. On the recommendation of which of the following committee was Jaipur declared the Capital of Rajasthan ?

- (A) P. Satyanarayan Rao Committee (B) Dr. Shankarrao Dev Committee  
(C) V. P. Menon Committee (D) K. M. Munshi Committee

निम्नांकित में से किस समिति की सिफारिश पर जयपुर को राजस्थान की राजधानी बनाया गया ?

- (A) पी. सत्यनारायण राव समिति (B) डॉ. शंकरराव देव समिति  
(C) वी. पी. मेनन समिति (D) के. एम. मुंशी समिति



114. When did the Gandhi-Irwin pact take place ?

- (A) 1931 (B) 1921 (C) 1933 (D) 1935

गांधी-इरविन समझौता कब हुआ ?

- (A) 1931 (B) 1921 (C) 1933 (D) 1935

115. Hunting dance of Rajasthan is related to

- (A) Sehariya (B) Garasiya (C) Kalbeliya (D) Bheel

राजस्थान का शिकार नृत्य संबंधित है

- (A) सहरिया (B) गरसिया (C) कालबेलिया (D) भील

116. Which one of the following pairs is not correctly matched ?

- | Mahajanapada |   | Town         |
|--------------|---|--------------|
| (A) Ashmak   | – | Kampilya     |
| (B) Shursen  | – | Mathura      |
| (C) Kuru     | – | Indraprastha |
| (D) Chedi    | – | Shuktimati   |



निम्नलिखित में से कौन-सा एक युग्म सही सुमेलित नहीं हैं ?

- | महाजनपद    |   | नगर          |
|------------|---|--------------|
| (A) अश्मक  | – | काम्पिल्य    |
| (B) शूरसेन | – | मथुरा        |
| (C) कुरु   | – | इन्द्रप्रस्थ |
| (D) चेदि   | – | शुक्तिमति    |

117. The area situated in the foot hills of Shivalik mountain range is called

- (A) Khadar region (B) Bangar region  
(C) Tarai region (D) Bhabar region

शिवालिक पर्वत शृंखला की पर्वतपदीय क्षेत्र में स्थित भाग कहलाता है

- (A) खादर प्रदेश (B) बांगर प्रदेश  
(C) तराई प्रदेश (D) भाबर प्रदेश





118. Which pair is not correctly match ?



Princely State		The Princely ruler at the time of the 1857 revolution
(A) Bikaner	–	Sardar Singh
(B) Jodhpur	–	Takhat Singh
(C) Pratapgarh	–	Dalpat Singh
(D) Jhalawar	–	Udai Singh

निम्नांकित में से कौन-सा युग्म सुमेलित नहीं है ?

रियासत		1857 की क्रांति के समय रियासती शासक
(A) बीकानेर	–	सरदार सिंह
(B) जोधपुर	–	तख्त सिंह
(C) प्रतापगढ़	–	दलपत सिंह
(D) झालावाड़	–	उदय सिंह

119. After the partition of India what was the number of actual members left in the Constituent Assembly of India ?



(A) 389 (B) 299 (C) 294 (D) 278

भारत विभाजन के बाद भारत की संविधान सभा में वास्तविक सदस्यों की संख्या कितनी रह गई ?

(A) 389 (B) 299 (C) 294 (D) 278

120. Which Veda contains the Sukta “Ekam Sat Vipra Bahuda Vadanti” ?

(A) Rigveda (B) Yajurveda (C) Samaveda (D) Atharvaveda

“एकम सत् विप्राः बहुधा वदन्ति” सूक्त किस वेद में सम्मिलित है ?

(A) ऋग्वेद (B) यजुर्वेद (C) सामवेद (D) अथर्ववेद

121. Why are interdisciplinary approaches important in social science teaching ?



- (A) To enhance understanding of different subjects in isolation
- (B) To link historical events with geographical context
- (C) To limit learning to specific fields of study
- (D) To focus solely on text book knowledge

सामाजिक विज्ञान शिक्षण में अंतः विषयक दृष्टिकोण क्यों महत्वपूर्ण है ?

- (A) एकांत में विभिन्न विषयों को समझने की क्षमता को बढ़ाने के लिए
- (B) ऐतिहासिक घटनाओं को भौगोलिक संदर्भों से जोड़ने के लिए
- (C) अध्ययन को विशिष्ट क्षेत्रों तक सीमित करने के लिए
- (D) केवल पाठ्यपुस्तक पर ध्यान केन्द्रित करने के लिए



122. The illustrated text 'Shravakpratikramansutrachoomi' is related to which school of painting ?

- (A) Marwar school (B) Hadoti school  
(C) Mewar school (D) Dhundhad school

'श्रावकप्रतिक्रमणसूत्रचूर्णि' नामक चित्रित ग्रंथ का संबंध किस चित्रकला शैली से है ?



- (A) मारवाड़ शैली (B) हाड़ौती शैली  
(C) मेवाड़ शैली (D) दूंडाड़ शैली

123. After the 91<sup>st</sup> Constitutional Amendment the number of members of the Council of Ministers at the centre can be what percentage of the total number of members of the Lok Sabha ?



- (A) 10% (B) 12% (C) 18% (D) 15%

91 वें संविधान संशोधन के बाद केन्द्र में मंत्री परिषद के सदस्यों की संख्या लोकसभा के सदस्यों की कुल संख्या के कितने प्रतिशत हो सकती है ?

- (A) 10% (B) 12% (C) 18% (D) 15%

124. Which of the following is not a doctrine of Jainism ?

- (A) Panchanuvrata (B) Syadwad  
(C) Pratitya-samutpad (D) Anekantwad

निम्नलिखित में से कौन-सा सिद्धान्त जैन धर्म का नहीं है ?

- (A) पंचाणुवृत (B) स्याद्वाद  
(C) प्रतीत्य-समुत्पाद (D) अनेकान्तवाद

125. Which of the following is not the learning outcomes of social science at upper primary classes/stage ?



- (A) Students distinguishes between stars, planets and sub-planets  
(B) Examines critically the superstitions related to eclipses  
(C) Reasons and factors leading to diversity in flora and fauna e.g. climate, landforms etc.  
(D) Recognises and describes different physical features, types of forests, seasons etc.

निम्नलिखित में से कौन-सा उच्च प्राथमिक कक्षाओं /स्तर पर सामाजिक विज्ञान को सीखने का प्रतिफल नहीं है ?

- (A) विद्यार्थी तारों, ग्रहों एवं उपग्रहों में अंतर करते हैं  
(B) ग्रहण से संबंधित अंधविश्वासों को तर्कपूर्ण रूप से परखते हैं  
(C) विभिन्न जलवायु एवं स्थलरूपों में पाये जाने वाले पादपों एवं जंतुओं की विभिन्नताओं के कारणों को बताते हैं  
(D) विभिन्न भौतिक विशेषताओं, वनों के प्रकार, मौसम आदि को पहचानता है और उनका वर्णन करता है





126. According to Article 334(a) how many seats are reserved for scheduled tribes in the Lok Sabha (till December 2024) ?

- (A) 47 (B) 84 (C) 53 (D) 131

लोकसभा में अनुच्छेद 334(ए) के अनुसार अनुसूचित जनजाति हेतु कितने स्थान आरक्षित है (दिसम्बर 2024 तक) ?



- (A) 47 (B) 84 (C) 53 (D) 131

127. What does the National Curriculum Framework (NCF)–2005 emphasize in social science teaching ?



- (A) Memorization of facts  
(B) Connecting knowledge to life outside the school  
(C) Exclusive reliance on text book  
(D) Focus on rote learning methods

राष्ट्रीय पाठ्यचर्या की रूपरेखा (NCF)–2005 सामाजिक विज्ञान शिक्षण में किस पर जोर देती है ?

- (A) तथ्यों को कंठस्थ करने पर  
(B) ज्ञान को विद्यालय के बाहर के जीवन से जोड़ने पर  
(C) पाठ्यपुस्तकों पर अत्यधिक निर्भरता  
(D) रटने की विधियों पर ध्यान

128. Where did Gautam Buddha give his first sermon ?

- (A) Gaya (B) Sarnath (C) Kushinagar (D) Lumbanivan

गौतम बुद्ध ने प्रथम उपदेश कहाँ दिया था ?

- (A) गया (B) सारनाथ (C) कुशीनगर (D) लुम्बनीवन

129. How much domain of assessment and evaluation is included in Holistic progress card for foundational stage by PARAKH (NCERT) ?

- (A) 3 (B) 4 (C) 5 (D) 6



परख (एनसीईआरटी) द्वारा फाउंडेशनल स्टेज के विकसित किये गये समग्र प्रगति कार्ड में मापन एवं मूल्यांकन के कितने आयाम शामिल किये गये हैं ?

- (A) तीन (B) चार (C) पाँच (D) छः

130. When did the 'Protection of Women from Domestic Violence Act' pass by Parliament of India ?

- (A) 2002 (B) 2004 (C) 2005 (D) 2008

भारतीय संसद द्वारा 'घरेलू हिंसा से महिला सुरक्षा कानून' कब पारित किया गया ?

- (A) 2002 (B) 2004 (C) 2005 (D) 2008



131. The density of earth is

- (A) 4.5 (B) 5.5 (C) 6.5 (D) 7.5

पृथ्वी का घनत्व है

- (A) 4.5 (B) 5.5 (C) 6.5 (D) 7.5

132. In which rock edict of Ashoka is there a mention of the 'Victory of Dhamma' in his distant regions ?



- (A) Seventh rock edict (B) Thirteenth rock edict  
(C) Fifth rock edict (D) Eighth rock edict

अशोक के किस शिलालेख में उसके सुदूर प्रदेशों में 'धम्म विजय' का उल्लेख मिलता है ?

- (A) सातवें शिलालेख में (B) तेरहवें शिलालेख में  
(C) पाँचवें शिलालेख में (D) आठवें शिलालेख में

133. When was the "Pradhan Mantri Kaushal Vikas Yojana" started ?



- (A) 2013 (B) 2015 (C) 2017 (D) 2023

"प्रधानमंत्री कौशल विकास योजना" कब प्रारम्भ की गई ?

- (A) 2013 (B) 2015 (C) 2017 (D) 2023

134. Which of the following Fundamental Rights fullfills 'Child Protection and Child Rights' ?

- (A) Right Against Exploitation (B) Right to Equality  
(C) Right to Religious Freedom (D) Cultural and Educational Rights

निम्न में से कौन-सा मौलिक अधिकार 'बाल संरक्षण एवं बाल अधिकार' की पूर्ति करता है ?

- (A) शोषण के विरुद्ध अधिकार (B) समता का अधिकार  
(C) धार्मिक स्वतंत्रता का अधिकार (D) सांस्कृतिक और शैक्षिक अधिकार

135. Which of the following term refers to "QR Code embedded text books" ?

- (A) Energised Text Books (ETBs) (B) Donated Text Book  
(C) Teaching aids (D) Flip Books



निम्नलिखित में से कौन-सा पारिभाषिक शब्द "क्यू आर कोड युक्त पाठ्यपुस्तकों" के लिए प्रयुक्त होता है ?

- (A) ऊर्जित पाठ्यपुस्तकें (B) दान की गई पाठ्यपुस्तकें  
(C) शिक्षण सहायक सामग्री (D) फ्लिप पाठ्यपुस्तकें



136. Consider the following statements about the administration of the Mauryan period :

1. 'Kushilan' was associated with judiciary.
2. A unit of 100 villages was called 'Sthaniya'.
3. The 'Sannidhata' was the treasurer of the State.



Which of the statements given above is/are true ?

- (A) 1, 2, 3 (B) Only 3  
(C) 1, 3 (D) Only 1

मौर्य काल के प्रशासन के बारे में निम्नलिखित कथनों पर विचार कीजिए :

1. 'कुशीलन' का सम्बंध न्यायालय से था ।
2. 100 ग्रामों की इकाई को 'स्थानीय' कहा जाता था ।
3. 'सन्निधाता' राज्य का कोषाध्यक्ष था ।

उपर्युक्त कथनों में से कौन-सा/से कथन सही है/हैं ?

- (A) 1, 2, 3 (B) केवल 3  
(C) 1, 3 (D) केवल 1

137. "5E" instructional model was investigated by Roger Bybee for



- (A) Behaviourism (B) Constructivism  
(C) Humanism (D) Structuralism

"5E" अनुदेशनात्मक प्रतिरूप का प्रवर्तन रोजर बाईबी द्वारा \_\_\_\_\_ के लिए किया गया ।

- (A) व्यवहारवाद (B) रचनात्मकवाद  
(C) मानववाद (D) संरचनावाद

138. Which of the following Amendments was made by the 61<sup>st</sup> Constitutional Amendment in India ?



- (A) Preventing defection (B) Making voting age 18 year  
(C) Retirement age of judges (D) Reservation in jobs

भारत में 61वें संविधान संशोधन द्वारा निम्नलिखित में से कौन-सा संशोधन किया गया था ?

- (A) दलबदल को रोकना (B) मताधिकार की आयु 18 वर्ष करना  
(C) न्यायाधीशों की सेवानिवृत्ति की आयु (D) नौकरियों में आरक्षण



139. Beneshwar Dham is located
- (A) at the confluence of Mahi, Som and Jakham  
 (B) at the confluence of Mahi, Banas and Som  
 (C) at the confluence of Banas, Som and Jakham  
 (D) at the confluence of Banas, Mahi and Jakham



बेणेश्वर धाम स्थित है

- (A) माही, सोम व जाखम के संगम पर  
 (B) माही, बनास व सोम के संगम पर  
 (C) बनास, सोम व जाखम के संगम पर  
 (D) बनास, माही व जाखम के संगम पर

140. Which one of the following pairs is not correctly matched ?



Author	Text
(A) Dandin	– Dashkumarcharit
(B) Vishakhdutt	– Devichandraguptam
(C) Kalidas	– Kumar Sambhav
(D) Siddhasen	– Abhidhammavataara



निम्नलिखित में से कौन-सा एक युग्म सही सुमेलित नहीं है ?

लेखक	ग्रन्थ
(A) दण्डिन	– दशकुमारचरित
(B) विशाखदत्त	– देवीचन्द्रगुप्तं
(C) कालिदास	– कुमार सम्भव
(D) सिद्धसेन	– अभिधम्मावतार

141. Doldrums is located on
- (A) North and South of the Equator  
 (B) North and South of the Tropic of Cancer  
 (C) North and South of the Tropic of Capricorn  
 (D) North and South of the Arctic circle

शान्त कटिबन्ध स्थित है

- (A) भूमध्य रेखा के उत्तर व दक्षिण में  
 (B) कर्क रेखा के उत्तर व दक्षिण में  
 (C) मकर रेखा के उत्तर व दक्षिण में  
 (D) आर्कटिक वृत्त के उत्तर व दक्षिण में



142. Which of these is a key step in the preliminary stage of implementing collaborative learning ?

- (A) Final assessment (B) Group formation  
(C) Planning the project (D) Students evaluation



सहयोगात्मक अधिगम को लागू करने के प्रारंभिक चरण में इनमें से कौन-सा एक महत्वपूर्ण कदम है ?

- (A) अंतिम मापन (B) समूह निर्माण  
(C) परियोजना का योजना (D) छात्र मूल्यांकन

143. How many subjects were included in the 11<sup>th</sup> Schedule for Panchayati Raj by the 73<sup>rd</sup> Constitutional Amendment ?

- (A) 25 (B) 28 (C) 31 (D) 29

73 वें संविधान संशोधन द्वारा पंचायती राज हेतु 11वीं अनुसूची में कितने विषय शामिल किये गये ?

- (A) 25 (B) 28 (C) 31 (D) 29

144. The direction of the Aravalli mountain range is

- (A) South-West to South-East (B) South-West to North-East  
(C) North-West to South-East (D) North-East to South-West

अरावली पर्वतमाला की दिशा है

- (A) दक्षिण-पश्चिम से दक्षिण-पूर्व (B) दक्षिण-पश्चिम से उत्तर-पूर्व  
(C) उत्तर-पश्चिम से दक्षिण-पूर्व (D) उत्तर पूर्व से दक्षिण-पश्चिम

145. Which current is located in Pacific Ocean ?

- (A) Alaska current (B) Gulf stream current  
(C) Labrador current (D) Benguela current

प्रशांत महासागर में कौन-सी धारा स्थित है ?

- (A) अलास्का धारा (B) गल्फ स्ट्रीम धारा  
(C) लेब्राडोर धारा (D) बैंग्युला धारा

146. Ghunghat, Gugadi, Footi, Bandra, Imali and Feteah Burj are related to which fort of Rajasthan ?

- (A) Mehrangarh (Jodhpur) (B) Taragarh (Ajmer)  
(C) Junagarh (Bikaner) (D) Kumbhalgarh (Rajsamand)

घूंघट, गूगडी, फूटी, बाँदरा, इमली और फतेह बुर्ज राजस्थान के किस दुर्ग से संबंधित हैं ?

- (A) मेहरानगढ़ (जोधपुर) (B) तारागढ़ (अजमेर)  
(C) जूनागढ़ (बीकानेर) (D) कुंभलगढ़ (राजसमंद)



147. The scene of 'Nar-narayan tapasya' and 'Gajendra Moksha' has been depicted in which temple of Gupta period ?

- (A) Dashavatara Temple of Devgarh
- (B) Shiva Temple of Bhumara
- (C) Vishnu Temple of Tigwan
- (D) Parvati Temple of Nachana-Kuthar

'नर-नारायण तपस्या' और 'गजेन्द्र मोक्ष' का दृश्य गुप्तकालीन किस मंदिर में दर्शाया गया है ?



- (A) देवगढ़ का दशावतार मंदिर
- (B) भूमरा का शिव मंदिर
- (C) तिगवां का विष्णु मंदिर
- (D) नचना-कुठार का पार्वती मंदिर

148. The most destructive earthquake wave is

- (A) P wave
- (B) S wave
- (C) L wave
- (D) P\* wave



सर्वाधिक विनाशकारी भूकंप तरंग है

- (A) पी तरंग
- (B) एस तरंग
- (C) एल तरंग
- (D) पी\* तरंग

149. Which one is not the feature of toy based learning ?

- (A) Toys sparks creativity and imagination
- (B) Toys helps in multidisciplinary learning
- (C) Toys helps only in social-emotional development
- (D) Toys strengthen motor development

खिलौना आधारित अधिगम की कौन-सी एक विशेषता नहीं है ?

- (A) खिलौने सोचने तथा सृजनात्मकता का स्फूर्त करते है
- (B) खिलौने बहुविषयक अधिगम में मदद करते है
- (C) खिलौने केवल सामाजिक-संवेगात्मक विकास में मदद करते है
- (D) खिलौने गत्यात्मक विकास को सुदृढ़ करते है

150. The most favourable conditions for the cement industry are found in Rajasthan at

- (A) Chittorgarh
- (B) Jaipur
- (C) Alwar
- (D) Barmer



राजस्थान में सीमेंट उद्योग के लिए सर्वाधिक अनुकूल परिस्थितियाँ पाई जाती है

- (A) चित्तौड़गढ़ में
- (B) जयपुर में
- (C) अलवर में
- (D) बाड़मेर में



Space For Rough Work / कच्चे कार्य के लिए स्थान



Space For Rough Work / कच्चे कार्य के लिए स्थान





Space For Rough Work / कच्चे कार्य के लिए स्थान



Space For Rough Work / कच्चे कार्य के लिए स्थान



**DO NOT WRITE HERE**



## IMPORTANT INSTRUCTIONS / महत्त्वपूर्ण निर्देश (Read carefully and comply / ध्यान से पढ़ें और पालन करें)

- In Section II (Language-I), a candidate has to attempt the questions of the language which the candidate has selected as Language-I in the Online Application Form. खण्ड II (भाषा-I) में उसी भाषा के प्रश्नों को हल करना अनिवार्य है जिस भाषा का चयन अभ्यर्थी ने भाषा-I के रूप में ऑनलाइन आवेदन-पत्र में किया है।
- In Section III (Language-II), a candidate has to attempt the questions of the language which the candidate has selected as Language-II in the Online Application Form. The Language-II will be different from Language-I. खण्ड III (भाषा-II) में उसी भाषा के प्रश्नों को हल करना अनिवार्य है जिस भाषा का चयन अभ्यर्थी ने भाषा-II के रूप में ऑनलाइन आवेदन-पत्र में किया है। भाषा-I से भाषा-II भिन्न होगी।
- The candidate must ensure that the Question Booklet Series Code and Shift No. has been filled correctly at the prescribed place in the OMR Answer Sheet. Your OMR Answer Sheet will be evaluated on the basis of Question Booklet Series Code and Shift No., not Question Booklet Number. अभ्यर्थी सुनिश्चित करें कि OMR आन्सर शीट में निर्धारित स्थान पर प्रश्न-पुस्तिका सीरीज कोड एवं शिफ्ट क्रमांक सही भरा है। आपकी OMR आन्सर शीट का मूल्यांकन प्रश्न-पुस्तिका क्रमांक पर नहीं बल्कि प्रश्न-पुस्तिका सीरीज कोड एवं शिफ्ट क्रमांक के आधार पर किया जायेगा।
- The candidate has to answer of that subject in Section (IV a) Mathematics and Science or (IV b) Social Studies as selected by the candidate in the Online Application Form. If a candidate answers the questions of the language or subject other than selected in the Online Application Form, the candidate shall be personally responsible for it and it would be treated as wrong. अभ्यर्थी को इस प्रश्न-पत्र के खण्ड (IV a) गणित एवं विज्ञान या (IV b) सामाजिक अध्ययन में उसी विषय के प्रश्नों को हल करना है, जिस विषय का चयन अभ्यर्थी ने ऑनलाइन आवेदन-पत्र में किया है। यदि अभ्यर्थी ऑनलाइन आवेदन-पत्र में चयनित भाषा या विषय के प्रश्नों को हल न करके अन्य विषय के प्रश्नों को हल करता है तो वह अभ्यर्थी की स्वयं की जिम्मेदारी होगी तथा गलत माना जायेगा।

- Read complete instructions carefully and fill the details from Sl. No. 1 to 9 in the OMR Answer Sheet and Sl. No. 1 to 4 in the Question Booklet. If you fail to fill the details and sign as instructed, you will be personally responsible for the consequences arising during scanning of your OMR Answer Sheet. निर्देशों को पूर्ण रूप से ध्यानपूर्वक पढ़ें और क्रमांक 1 से 9 तक OMR आन्सर शीट में एवं क्रमांक 1 से 4 तक प्रश्न-पुस्तिका (बुकलेट) में विवरणों को भरें। यदि आप गलत तरीके से विवरण भरते या हस्ताक्षर करते हैं तो OMR आन्सर शीट की स्कैनिंग के फलस्वरूप होने वाले परिणामों के प्रति आप स्वयं उत्तरदायी होंगे।
- The Question Booklet comprises 96 pages having 150 questions. After being instructed to open the Question Booklet, only then the candidates will open the seal of the Question Booklet. Check whether the Question Booklet contains 150 questions starting from Page No. 3 to 90. The Shift Number required in OMR Answer Sheet will be as per admit card issued to the candidate and also mentioned on the top of the Question Booklet. प्रश्न-पुस्तिका में 96 पृष्ठ एवं 150 प्रश्न हैं। अभ्यर्थी निर्देश दिये जाने के उपरान्त ही प्रश्न-पुस्तिका की सील खोलेंगे। यह सुनिश्चित कर लें कि प्रश्न-पुस्तिका में 150 प्रश्न हैं जो कि पृष्ठ संख्या 3 से प्रारम्भ होकर 90 तक हैं। OMR आन्सर शीट पर शिफ्ट नम्बर अभ्यर्थी को जारी किये गये प्रवेश-पत्र के अनुसार अंकित करना है एवं जो प्रश्न-पुस्तिका के ऊपरी भाग पर भी अंकित किया हुआ है।
- All questions are of MCQ (Multiple Choice Questions) type. There is only one correct answer to each question carrying one mark. No marks will be deducted for wrong answers. सभी प्रश्न बहुविकल्पीय प्रकार के हैं। प्रत्येक प्रश्न का एक विकल्प ही सही है। प्रत्येक प्रश्न के लिए निर्धारित अंक एक है। गलत जवाब के लिए कोई अंक काटे नहीं जायेंगे।
- There will be five options (A, B, C, D, E) for each question in the answer sheet but there will be four options A, B, C, D for each question in the question paper. Candidates have to choose the correct option from these four options and mark the corresponding circle blue/black in the answer sheet. Once darkened, changes are not permitted. Modified mark will not be accepted and the answer will be treated wrong. If a candidate does not want to answer a question, he/she should blue/black the circle of the fifth option E on the answer sheet. If none of the five options given in the answer sheet is circled blue/black, 1/3<sup>rd</sup> of the marks for such question will be deducted. If a candidate does not mark any of the five options in more than 10 percent of the total questions, he/she will be considered disqualified. उत्तर पत्रक में प्रत्येक प्रश्न के लिए पाँच विकल्प (A, B, C, D, E) होंगे किन्तु प्रश्न पत्र में प्रत्येक प्रश्न हेतु चार विकल्प A, B, C, D होंगे। अभ्यर्थियों को इन चार विकल्पों में से सही विकल्प का चयन कर उत्तर पत्रक में संबंधित गोले को नीला/काला करना है। एक बार रंग हूए गोले को बदलने की अनुमति नहीं है। बदला हुआ निशान स्वीकार नहीं होगा तथा उत्तर गलत माना जावेगा। यदि अभ्यर्थी किसी प्रश्न का उत्तर नहीं देना चाहता है, तो उत्तर पत्रक के पाँचवें विकल्प E का गोला नीला/काला करें। यदि उत्तर पत्रक में दिये गये पाँच विकल्पों में से किसी का भी गोला नीला/काला नहीं किया जाता है, तो ऐसे प्रश्न के लिए प्रश्न अंक का 1/3 भाग काटा जावेगा। यदि अभ्यर्थी कुल प्रश्नों के 10 प्रतिशत से अधिक प्रश्नों में पाँच विकल्पों में से कोई भी विकल्प अंकित नहीं करता है, तो उसे अयोग्य माना जावेगा।
- Bubble of correct answer of the question should be darkened completely as shown below : प्रश्न के सही उत्तर के गोले को नीचे दर्शाये अनुसार पूरा रंगें।

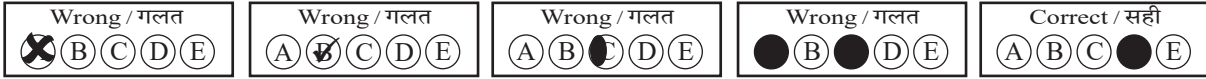

- All questions other than language questions of Sections II and III shall be bilingual. प्रश्न-पत्र के भाषा सम्बन्धित खण्ड II एवं III के प्रश्नों के अतिरिक्त शेष सभी खण्डों के प्रश्न द्विभाषीय होंगे।
- In any event of any mistake in any question/s, candidates will not be penalized. However no corrections will be made in question/s during the examination. किसी प्रश्न में किसी त्रुटि के लिये अभ्यर्थी को किसी प्रकार का नुकसान नहीं होगा। परीक्षा की अवधि में प्रश्नों में किसी प्रकार का संशोधन नहीं करवाया जायेगा।
- Rough work, if any, may be done in the Question Booklet only in the space provided at the end of the Question Booklet. Do not tear it off from the Question Booklet. No additional paper shall be provided. किसी प्रकार के रफ कार्य हेतु प्रश्न-पुस्तिका के अन्त में जगह दी गई है। इसे प्रश्न-पुस्तिका से नहीं फाड़ें। किसी प्रकार का अतिरिक्त कागज़ उपलब्ध नहीं करवाया जायेगा।
- Use of Log tables, Calculator, Slide rule, Mobile phone, Pager, Digital diary, Bluetooth, Microphone or any other electronic item/instrument etc. is not allowed. Their use will result in disqualification. लॉग टेबल, कैल्क्युलेटर, स्लाइड रूल, मोबाइल फोन, पेजर, डिजिटल डायरी, ब्ल्यूटूथ, माइक्रोफोन या किसी अन्य प्रकार का इलेक्ट्रॉनिक वस्तु/उपकरण का प्रयोग वर्जित है। इनके उपयोग पर परीक्षा से अयोग्य घोषित किया जा सकता है।
- OMR Answer Sheet will be provided along with Question Booklet separately. प्रश्न-पुस्तिका के साथ OMR आन्सर शीट प्रदान की जायेगी।
- The Question Booklet will be issued to the candidates 10 minutes before the start of examination and the candidate must fill all entries in OMR Answer Sheet. The Question Booklet seal shall be opened 5 minutes before the start of examination and the candidate must fill 1 to 4 entries correctly on the Question Booklet. After opening the Question Booklet, ensure that any page/question is not missing/not printed/torn/repeated. In case, you find any defect anywhere in the Question Booklet, immediately inform the Invigilator and get it replaced within 5 minutes by the Invigilator. अभ्यर्थी को प्रश्न-पुस्तिका परीक्षा आरम्भ होने के 10 मिनट पूर्व दी जावेगी। अभ्यर्थी आवश्यक रूप से OMR आन्सर शीट में सभी प्रविष्टियों को सही प्रकार से भरें। प्रश्न-पुस्तिका की सील परीक्षा आरम्भ के 5 मिनट पूर्व खोलें तथा प्रश्न-पुस्तिका के क्रम संख्या 1 से 4 की प्रविष्टियों को सही प्रकार से भरें। प्रश्न-पुस्तिका खोलने के पश्चात् अभ्यर्थी तत्काल यह सुनिश्चित करें कि उसमें निर्धारित सम्स्त पृष्ठ है/कोई प्रश्न छूटा तो नहीं है/छपाई पूर्ण है/कागज़ फटा तो नहीं है या कोई पृष्ठ दुबारा जुड़ गया है। यदि प्रश्न-पुस्तिका में इस प्रकार की कोई त्रुटि पाई जाती है तो तत्काल वीक्षक को सूचित करें तथा 5 मिनट के भीतर वीक्षक से अपनी प्रश्न-पुस्तिका बदलवा लें।
- Write your Name, Exam Centre Code, Signature, Roll No., Question Booklet Series Code, Shift Number and Question Booklet Number in the space provided in the Question Booklet as well as in the OMR Answer Sheet. प्रश्न-पुस्तिका एवं OMR आन्सर शीट पर निर्धारित स्थान पर नाम, परीक्षा केन्द्र का कोड, हस्ताक्षर, रोल नं., प्रश्न-पुस्तिका सीरीज कोड, शिफ्ट क्रमांक एवं प्रश्न-पुस्तिका क्रमांक भरें।
- OMR Answer Sheet is designed for computer evaluation. If you do not follow the instructions given above and at the backside of the OMR Answer Sheet, it may make evaluation by computer difficult. Any resultant loss to the candidate on the above account shall be of the candidate only. OMR आन्सर शीट को कम्प्यूटर द्वारा मूल्यांकन के लिये बनाया गया है। यदि आप उपर्युक्त एवं OMR आन्सर शीट के पिछले पृष्ठ पर दिये गये निर्देशों का पालन नहीं करते, तो कम्प्यूटर द्वारा आपका मूल्यांकन कठिन हो जायेगा। इस कारण से अभ्यर्थी को होने वाले नुकसान की जिम्मेदारी उसकी स्वयं की होगी।
- Warning Bell will ring at 5 minutes before closer of examination and the last long bell will ring at closer of examination. No candidate should leave the examination hall before the final bell. The OMR Answer Sheet is carbonless in duplicate having perforation on the left side. Candidate should detach carefully the Original Copy from the Candidate's Copy (Duplicate) so that the Original Copy is not mutilated in any way. Candidate should handover the Original OMR Copy and Question Booklet to the Invigilator before leaving the examination hall. Candidate can carry only the Candidate's OMR copy with him/her. Question Booklet is not allowed to be taken by the candidate. परीक्षा समाप्ति के 5 मिनट पूर्व चेतावनी घंटी बजेगी एवं अन्तिम लम्बी घंटी परीक्षा समाप्ति पर बजेगी। कोई अभ्यर्थी अन्तिम घंटी बजने के पूर्व परीक्षा कक्ष से बाहर नहीं जा सकेगा। OMR आन्सर शीट कार्बन रहित तथा अनुलिपि सहित है उसके बायीं तरफ परफोरेशन किया हुआ है। अभ्यर्थी सावधानी से अभ्यर्थी की प्रति (अनुलिपि) से मूल प्रति को ऐसे अलग करें ताकि किसी भी तरीके से मूल प्रति को कोई हानि न पहुँचे। परीक्षा कक्ष छोड़ने के पूर्व अभ्यर्थी OMR की मूल प्रति एवं प्रश्न-पुस्तिका वीक्षक को सौंप दें। अभ्यर्थी केवल अपनी OMR की प्रति ही अपने साथ ले जा सकेंगे। प्रश्न-पुस्तिका अभ्यर्थी अपने साथ नहीं ले जा सकेंगे।



# PAPER CODE : RL-2 (SHIFT – 3)

Question Booklet No.

Series Code :  
सीरीज़ कोड :

# B

Write this code in OMR Answer Sheet.  
इस कोड को OMR आन्सर शीट में अंकित करें।

1. Roll No./ रोल नं.					2. OMR Answer Sheet No./ ओ.एम.आर. आन्सर शीट क्रमांक				
* 3. Candidate's Name/ अभ्यर्थी का नाम					* 4. मैंने पृष्ठ भाग पर दिये गये सभी निर्देशों को पढ़ लिया है।				
					Candidate's Signature/ अभ्यर्थी के हस्ताक्षर				
* As per Application Form./ जैसा आवेदन-पत्र में अंकित किया है।									
Invigilator's Signature/ वीक्षकों के हस्ताक्षर					(ii)				
(i)									
S. No. 1, 2, 3 and 4 are to be filled by the Candidate himself. क्रमांक 1, 2, 3 व 4 की पूर्ति स्वयं अभ्यर्थी द्वारा की जानी है।					No. of Pages in Question Booklet/ प्रश्न पुस्तिका में कुल पृष्ठ : 96				

There are 150 objective multiple choice questions in this paper. This Question Booklet is made up of the following four Sections : Section – I, II and III of 30 – 30 questions each and Section – IV is of 60 questions. The candidate has to attempt all Sections. Each question is of one mark. No marks will be deducted for wrong answers. For unattempted questions kindly see Point Number 4 of important instructions given on last page.

इस प्रश्न-पत्र में कुल 150 वस्तुनिष्ठ बहुचयनात्मक प्रश्न हैं। प्रश्न-पत्र कुल चार खण्डों में विभाजित है तथा सभी खण्ड करना अनिवार्य है। प्रत्येक खण्ड-I, II एवं III, 30 – 30 प्रश्नों का है तथा खण्ड-IV 60 प्रश्नों का है। प्रत्येक प्रश्न 1 अंक का है। गलत उत्तर के लिये कोई अंक काटे नहीं जायेंगे। अनुत्तरित प्रश्नों के सम्बन्ध में पुस्तिका के अंतिम पृष्ठ पर दिये गये महत्वपूर्ण निर्देशों में क्रम संख्या 4 देखें।

परीक्षार्थी OMR शीट भरने से पूर्व यह सुनिश्चित कर लें कि प्रश्न-पुस्तिका में 1-96 पृष्ठ भलीभाँति छपे हैं। कोई विसंगति होने पर प्रश्न-पुस्तिका तुरंत बदलवा लें।

## PAPER CODE : RL-2 (SHIFT – 3)

**Total Questions : 150      Time period : 2 Hours 30 Minutes      Maximum Marks : 150**

Sections	Contents	No. of Questions	Question Nos.		Page Nos.	
			From	To	From	To
(I)	Child Development and Pedagogy	30	1	30	3	10
(II)	Language-I (Only One Language) As selected by the candidate as medium of instruction in the Online Application Form as Language-I from the Languages given below :	30	31	60		
	Hindi	30	31	60	11	14
	English	30	31	60	15	17
	Sanskrit	30	31	60	18	20
	Urdu	30	31	60	21	24
	Sindhi	30	31	60	25	28
	Punjabi	30	31	60	29	32
	Gujarati	30	31	60	33	35
(III)	Language-II (Only One Language) As selected by the candidate as Language-II (other than the Language-I) in the Online Application Form from the Languages given below :	30	61	90		
	Hindi	30	61	90	36	39
	English	30	61	90	40	42
	Sanskrit	30	61	90	43	45
	Urdu	30	61	90	46	49
	Sindhi	30	61	90	50	53
	Punjabi	30	61	90	54	57
	Gujarati	30	61	90	58	60
(IV)	(IV a) Mathematics and Science : (For Mathematics and Science Teacher) OR	60	91	150	61	76
	(IV b) Social Studies : (For Social Studies Teacher) OR For any other Subject Teacher : (Can choose either IV a or IV b)	60	91	150	77	90

Note : 1. In Sections II and III, a candidate has to attempt the questions of Languages compulsorily, selected as Language-I and Language-II in the Online Application Form.  
2. In Sections – IV, it is compulsory to attempt the questions of Section IV (a) or Section IV (b) as selected subject in Online Application Form.  
For Hindi version of the above Table and Note refer to Page No. 2.

Read the instructions in English and Hindi at Page No. 96, last page of this Question Booklet.

# RL-2 B



(1)



## PAPER CODE : RL-2 (SHIFT – 3)

कुल प्रश्न : 150

समयावधि : 2 घण्टे 30 मिनट

पूर्णांक : 150

खण्ड	विषय-सामग्री	कुल प्रश्न संख्या	प्रश्न संख्या		पृष्ठ संख्या	
			से	तक	से	तक
(I)	बाल-विकास एवं शिक्षण विधियाँ	30	1	30	3	10
(II)	भाषा-I (केवल एक भाषा) अभ्यर्थी द्वारा चयनित अनुदेशन के माध्यम की भाषा जो निम्नलिखित भाषाओं में से भाषा-I के रूप में ऑनलाइन आवेदनपत्र में अंकित की है :	30	31	60		
	हिन्दी	30	31	60	11	14
	अंग्रेजी	30	31	60	15	17
	संस्कृत	30	31	60	18	20
	उर्दू	30	31	60	21	24
	सिंधी	30	31	60	25	28
	पंजाबी	30	31	60	29	32
	गुजराती	30	31	60	33	35
(III)	भाषा-II (केवल एक भाषा) अभ्यर्थी द्वारा ऑनलाइन आवेदनपत्र में चयनित भाषा-II जो भाषा-I से भिन्न होगी तथा जिसका चयन निम्नलिखित भाषाओं में से किया गया है :	30	61	90		
	हिन्दी	30	61	90	36	39
	अंग्रेजी	30	61	90	40	42
	संस्कृत	30	61	90	43	45
	उर्दू	30	61	90	46	49
	सिंधी	30	61	90	50	53
	पंजाबी	30	61	90	54	57
	गुजराती	30	61	90	58	60
(IV)	(IV a) गणित एवं विज्ञान (गणित एवं विज्ञान शिक्षक के लिए) अथवा	60	91	150	61	76
	(IV b) सामाजिक अध्ययन (सामाजिक अध्ययन शिक्षक के लिए) अथवा किसी अन्य दूसरे विषय शिक्षक के लिए (IV a अथवा IV b चुन सकते हैं)	60	91	150	77	90

- नोट : 1. अभ्यर्थी द्वारा खण्ड-II एवं खण्ड-III में ऑनलाइन आवेदनपत्र में जिस भाषा का चयन भाषा-I एवं भाषा-II के रूप में किया है उसी भाषा के प्रश्न करना अनिवार्य है।  
2. खण्ड-IV में अभ्यर्थी द्वारा ऑनलाइन आवेदन-पत्र में खण्ड (IV a) या खण्ड (IV b) के जिस विषय का चयन किया गया है उसी विषय का प्रश्न करना अनिवार्य है।

प्रश्न-पुस्तिका के अंतिम पृष्ठ संख्या 96 पर अंग्रेजी तथा हिन्दी में दिये हुए निर्देश को पढ़ें।

B

**SECTION – I****खण्ड – I****CHILD DEVELOPMENT AND PEDAGOGY****बाल विकास एवं शिक्षण विधियाँ**

There are **30** questions in all in this Section.

**All** questions are compulsory.

इस खण्ड में कुल **30** प्रश्न हैं ।

**सभी** प्रश्न अनिवार्य हैं ।

1. The medium of instruction under Section 29 of RTE Act, 2009 should emphasize

- (A) Global languages only
- (B) Only English for all stages
- (C) Regional and mother tongue in early stages
- (D) Digital platforms



RTE एक्ट, 2009 की धारा 29 के तहत शिक्षा का माध्यम प्राथमिक रूप से होना चाहिए

- (A) केवल वैश्विक भाषाएँ
- (B) सभी चरणों के लिए केवल अंग्रेजी
- (C) प्रारंभिक चरणों में क्षेत्रीय और मातृभाषा
- (D) डिजिटल प्लैटफॉर्म

2. What teaching strategy is recommended for students with below average intelligence ?

- (A) Skipping basic steps
- (B) Giving assignments without explanation
- (C) Presenting material in small, logical steps
- (D) Avoiding practice exercises

औसत से कम बुद्धिमता वाले छात्रों के लिए कौन-सी शिक्षण रणनीति की सिफारिश की जाती है ?

- (A) बुनियादी चरणों को छोड़ देना
- (B) बिना व्याख्या के प्रदत्त कार्य
- (C) सामग्री को छोटे और तार्किक चरणों में प्रस्तुत करना
- (D) अभ्यासकारी अभ्यासों से बचना





3. What is meant by intra-individual differences ?

- (A) Differences within an individual (B) Differences among various individuals  
(C) Only physical characteristics (D) Only mental characteristics



अन्तःवैयक्तिक विभिन्नता का क्या अर्थ है ?

- (A) व्यक्तियों के भीतर विभिन्नताएँ (B) विभिन्न व्यक्तियों के बीच विभिन्नताएँ  
(C) केवल शारीरिक विशेषताएँ (D) केवल मानसिक विशेषताएँ

4. Which adjustment mechanism involves using substances like alcohol or drugs to escape anxiety ?

- (A) Avoidance mechanism (B) Cognitive restructuring  
(C) Adjustment by escape (D) Adjustment by illness

कौन-सा समायोजन तंत्र शराब या नशीले पदार्थों का उपयोग दुश्चिंता से बचने के लिए करता है ?

- (A) परिहार तंत्र (B) संज्ञानात्मक पुनर्गठन  
(C) पलायन द्वारा समायोजन (D) बीमारी द्वारा समायोजन

5. How are rubrics beneficial in the assessment process ?



- (A) They simplify assessments by eliminating detailed feedback  
(B) They replace all forms of teacher assessments  
(C) They emphasize final grades only  
(D) They provide clear criteria for evaluating students performance

मूल्यांकन प्रक्रिया में रूब्रिक्स कैसे लाभकारी होते हैं ?

- (A) वे विस्तृत प्रतिक्रिया को समाप्त करके मूल्यांकन को सरल बनाते हैं  
(B) वे शिक्षकों के सभी प्रकार के मूल्यांकन को प्रतिस्थापित करते हैं  
(C) वे केवल अंतिम श्रेणी पर जोर देते हैं  
(D) वे छात्रों के प्रदर्शन का मूल्यांकन करने के लिये स्पष्ट मानदंड प्रदान करते हैं

6. Which personality inventory uses factor analysis to measure traits ?

- (A) Myers-Briggs type indicator (B) Minnesota multiphasic personality inventory  
(C) Cattell's 16 PF scale (D) California psychological inventory



कौन-सा व्यक्तित्व इन्वेंटरी गुणों को मापने के लिए कारक विश्लेषण का उपयोग करता है ?

- (A) मायर्स-ब्रिग्स टाइप इंडिकेटर (B) मिनेसोटा मल्टिपेसिक पर्सनालिटी इन्वेंटरी  
(C) कैटल का 16 पी.एफ. स्केल (D) कैलिफोर्निया साइकोलॉजिकल इन्वेंटरी





7. What is the primary structure of a concept map ?

- (A) Chapters and sub-chapters (B) Labeled nodes and connecting lines  
(C) Images and animations (D) Timelines and events

कॉन्सेप्ट मैप की प्राथमिक संरचना क्या है ?

- (A) अध्याय और उप-अध्याय (B) लेबल वाले नोड्स और कनेक्टिंग लाइन्स  
(C) चित्र और एनीमेशन (D) समय-रेखाएं और घटनाएं

8. What does the process of adjustment primarily aim to achieve ?

- (A) Achieving harmony between self and environment  
(B) Meeting only biological needs  
(C) Ignoring societal demands  
(D) Fulfilling all desires without constraints



समायोजन की प्रक्रिया मुख्य रूप से किसे प्राप्त करने का प्रयास करती है ?

- (A) स्व और पर्यावरण के बीच सामंजस्य स्थापित करना  
(B) केवल जैविक आवश्यकताओं को पूरा करना  
(C) सामाजिक मांगों की अनदेखी करना  
(D) बिना किसी प्रतिबंध के सभी इच्छाओं को पूरा करना

9. Which statistical test is commonly used for data analysis in action research ?

- (A) Correlated t-test (paired t-test) (B) Independent t-test  
(C) Chi-square test (D) Regression analysis



क्रियात्मक अनुसंधान में डेटा विश्लेषण के लिए कौन-सा सांख्यिकीय परीक्षण आमतौर पर उपयोग किया जाता है ?

- (A) सहसंबंध टी-परीक्षण (B) स्वतन्त्र टी-परीक्षण  
(C) कार्ई-वर्ग परीक्षण (D) प्रतिगमन विश्लेषण

10. What does the term “Temperament” refer to in personality ?

- (A) Physical appearance of an individual  
(B) Emotional and affective tendencies  
(C) Moral values and character  
(D) Cognitive abilities



व्यक्तित्व के संदर्भ में “स्वभाव” (Temperament) किसे संदर्भित करता है ?

- (A) व्यक्ति की शारीरिक उपस्थिति  
(B) भावनात्मक और संवेगात्मक प्रवृत्तियाँ  
(C) नैतिक मूल्य और चरित्र  
(D) संज्ञानात्मक अभिक्षमताएँ



11. What is a conceptual dilemma faced by teachers in constructivist practices ?

- (A) How to manage classroom discussions
- (B) Reconciling beliefs about pedagogy with constructivist principles
- (C) Understanding cultural background of students
- (D) Addressing accountability with stakeholders

रचनावादी शिक्षण अभ्यास में शिक्षकों द्वारा सामना की जाने वाली वैचारिक दुविधा क्या है ?



- (A) कक्षा चर्चाओं का प्रबंधन कैसे करें
- (B) शिक्षणशास्त्र के विश्वासों को रचनावादी सिद्धान्तों के साथ सामंजस्य बनाना
- (C) छात्रों की सांस्कृतिक पृष्ठभूमि को समझना
- (D) हितधारकों के साथ उत्तरदायित्व को संबोधित करना

12. How does a child initially express emotions through language ?

- (A) Through vowels and consonants
- (B) Through full sentences
- (C) By crying and sounds
- (D) By pointing to an objects



बच्चा शुरुआत में अपनी भावनाओं को भाषा के माध्यम से कैसे व्यक्त करता है ?

- (A) स्वर और व्यंजन के माध्यम से
- (B) पूर्ण वाक्यों के माध्यम से
- (C) रोने और ध्वनियों के माध्यम से
- (D) वस्तुओं की ओर इशारा करके

13. What is a gifted child considered as in society ?

- (A) A liability to the nation
- (B) A resource of incalculable value
- (C) A dependent individual
- (D) A socially inactive learner

समाज में प्रतिभाशाली बच्चे को किस रूप में देखा जाता है ?

- (A) राष्ट्र के लिए एक भार
- (B) अमूल्य संसाधन
- (C) एक निर्भर व्यक्ति
- (D) सामाजिक रूप से निष्क्रिय अधिगमकर्ता

14. What does the interdependence of heredity and environment signify ?



- (A) Traits are determined by environment only
- (B) Traits are determined by heredity only
- (C) Both heredity and environment influence development
- (D) Neither heredity nor environment influences development

वंशानुक्रम और पर्यावरण की पारस्परिक निर्भरता क्या दर्शाती है ?

- (A) गुण केवल पर्यावरण द्वारा निर्धारित होते हैं
- (B) गुण केवल वंशानुक्रम द्वारा निर्धारित होते हैं
- (C) विकास को वंशानुक्रम और पर्यावरण दोनों प्रभावित करते हैं
- (D) न तो वंशानुक्रम और न ही पर्यावरण विकास को प्रभावित करते हैं



15. Which motivation theory focuses on setting clear and specific objectives to enhance performance ?

- (A) Need Hierarchy theory (B) Attribution theory  
(C) Reinforcement theory (D) Goal setting theory

कौन-सा अभिप्रेरणा सिद्धान्त प्रदर्शन बढ़ाने के लिए स्पष्ट और विशिष्ट उद्देश्यों के निर्धारण पर केन्द्रित है ?

- (A) आवश्यकता पदानुक्रम सिद्धान्त (B) गुणारोपण सिद्धान्त  
(C) पुनर्बलन सिद्धान्त (D) लक्ष्य निर्धारण सिद्धान्त

16. What is the common cause of cerebral palsy ?

- (A) Brain damage before or during birth  
(B) Genetic disorders  
(C) Poor nutrition  
(D) Environmental factors



मस्तिष्क पक्षाघात का सामान्य कारण क्या है ?

- (A) जन्म से पहले या जन्म के दौरान मस्तिष्क की क्षति  
(B) आनुवंशिक विकार  
(C) खराब पोषण  
(D) पर्यावरणीय कारक

17. How is learning different from maturation ?

- (A) Learning is a natural growth process  
(B) Learning requires external experiences, whereas maturation is genetic  
(C) Maturation involves deliberate practice  
(D) Learning is independent of the environment



सीखने को परिपक्वता से किस प्रकार अलग किया जा सकता है ?

- (A) सीखना एक प्राकृतिक विकास प्रक्रिया है  
(B) सीखने के लिए बाहरी अनुभव आवश्यक हैं, जबकि परिपक्वता आनुवंशिक हैं  
(C) परिपक्वता जानबूझकर किये गये अभ्यास पर आधारित हैं  
(D) सीखना पर्यावरण से स्वतंत्र हैं

18. Which principle of development suggests that development is a continuous process from conception to death ?

- (A) Principle of integration (B) Principle of uniformity  
(C) Principle of continuity (D) Principle of predictability



विकास के किस सिद्धान्त के अनुसार विकास गर्भधारण से मृत्यु तक निरंतर प्रक्रिया है ?

- (A) एकीकरण का सिद्धान्त (B) एकरूपता का सिद्धान्त  
(C) निरंतरता का सिद्धान्त (D) भविष्यवाणी का सिद्धान्त



19. What does fluid intelligence refer to in Cattell's theory ?
- (A) The ability to use knowledge from past experiences  
 (B) Emotional regulation and social skill  
 (C) The ability to analyze verbal tasks  
 (D) The capacity to solve new problems without relying on prior knowledge



कैटल के सिद्धान्त में फ्लूइड बुद्धिमता किससे संबंधित है ?

- (A) पिछले अनुभवों से ज्ञान का उपयोग करने की क्षमता  
 (B) भावनात्मक विनियमन और सामाजिक कौशल  
 (C) मौखिक कार्यों का विश्लेषण करने की क्षमता  
 (D) बिना पूर्व ज्ञान पर निर्भरता के नई समस्याओं को हल करने की क्षमता

20. What is the primary goal of the teaching strategies suggested in NCF 2005 ?



- (A) To ensure all students memorize facts efficiently for exams  
 (B) To connect knowledge to real life experiences and foster creativity  
 (C) To focus on individual achievement through competitive learning  
 (D) To use technology as the main tool for learning

NCF 2005 द्वारा सुझाई गई शिक्षण रणनीतियों का मुख्य उद्देश्य क्या है ?

- (A) यह सुनिश्चित करना कि सभी छात्र परीक्षा के लिए तथ्य कुशलता से याद कर लें  
 (B) ज्ञान को वास्तविक जीवन के अनुभवों से जोड़ना और रचनात्मकता को प्रोत्साहित करना  
 (C) प्रतिस्पर्धात्मक शिक्षा के माध्यम से व्यक्तिगत उपलब्धि पर ध्यान देना  
 (D) शिक्षण के मुख्य उपकरण के रूप में प्रौद्योगिकी का उपयोग करना

21. What is the main subject of the nature vs nurture debate ?



- (A) Intelligence is influenced by both genetic and environmental factors  
 (B) Intelligence increases only with education  
 (C) Intelligence is inherited only from parents  
 (D) Intelligence is influenced only by social conditions

प्रकृति बनाम पोषण परिसंवाद का मुख्य विषय क्या है ?

- (A) बुद्धिमता आनुवंशिक और पर्यावरणीय कारकों से प्रभावित होती है  
 (B) बुद्धिमता केवल शिक्षा से बढ़ती है  
 (C) बुद्धिमता केवल माता-पिता से विरासत में मिलती है  
 (D) बुद्धिमता केवल सामाजिक परिस्थितियों से प्रभावित होती है



22. Which of the following factors bring relatively permanent changes in behaviour ?

- (A) Training and practice (B) Maturation only  
(C) Physical fatigue (D) Emotional stress

कौन-से कारक व्यवहार में अपेक्षाकृत स्थायी परिवर्तन लाते हैं ?



- (A) प्रशिक्षण और अभ्यास (B) केवल परिपक्वता  
(C) शारीरिक थकावट (D) भावनात्मक तनाव

23. According to Kohlbergs stages of moral development, which stage focuses on individual rights and universal principles of justice ?

- (A) Obedience orientation (B) Social contract orientation  
(C) Law and order orientation (D) Universal ethical principles orientation

कोल्बर्ग के नैतिक विकास के चरणों के अनुसार, कौन-सा चरण व्यक्तिगत अधिकारों और न्याय के सार्वभौमिक सिद्धान्तों पर केन्द्रित है ?

- (A) आज्ञापालन अभिविन्यास (B) सामाजिक अनुबन्ध अभिविन्यास  
(C) कानून और व्यवस्था अभिविन्यास (D) सार्वभौमिक नैतिक सिद्धान्त अभिविन्यास

24. Which concept deals with assigning numerical indices to describe a quantity ?

- (A) Evaluation (B) Measurement (C) Assessment (D) Testing

कौन-सी अवधारणा किसी मात्रा को मापने के लिए संख्यात्मक सूचकांक निर्दिष्ट करने से संबंधित है ?

- (A) मूल्यांकन (B) मापन (C) आकलन (D) परीक्षण

25. Which of the following is an internal factor affecting child's development ?



- (A) Intelligence (B) Social environment  
(C) Peer group relationships (D) Economic conditions

निम्नलिखित में से कौन-सा कारक बच्चे के विकास को प्रभावित करने वाला आंतरिक कारक है ?

- (A) बुद्धिमता (B) सामाजिक पर्यावरण  
(C) सहपाठी समूह संबंध (D) आर्थिक स्थितियाँ

26. What is the first stage in the development of creativity ?



- (A) Stage of incubation (B) Stage of illumination  
(C) Stage of revision (D) Stage of preparation

रचनात्मकता के विकास में पहला चरण कौन-सा है ?

- (A) उष्मायन का चरण (B) प्रबोधन का चरण  
(C) पुनरीक्षण का चरण (D) तैयारी का चरण



27. Which example best illustrates intrinsic cognitive load ?



- (A) A task requiring multiple examples
- (B) A student struggling to recognize complex elements
- (C) A lesson with destructing visuals
- (D) Managing unrelated background noise

आंतरिक संज्ञानात्मक भार का सबसे अच्छा उदाहरण कौन-सा है ?

- (A) एक कार्य जिसके लिये कई उदाहरणों की आवश्यकता है
- (B) एक छात्र जो जटिल तत्वों को पहचानने के लिए संघर्ष कर रहा है
- (C) विनाशकारी दृश्यों वाला पाठ
- (D) असंबंधित पृष्ठभूमि शोर को प्रबंधित करना

28. Which intelligence type involves understanding one's own feeling and motives ?

- (A) Interpersonal intelligence
- (B) Intrapersonal intelligence
- (C) Spatial intelligence
- (D) Logical intelligence



बुद्धिमता का कौन-सा प्रकार व्यक्ति की स्वयं की भावनाओं और उद्देश्यों को समझने से संबंधित है ?

- (A) अंतर्वैयक्तिक बुद्धिमता
- (B) अन्तःवैयक्तिक बुद्धिमता
- (C) स्थानिक बुद्धिमता
- (D) तार्किक बुद्धिमता

29. According to Piaget's stages of cognitive development, during which stage children develop object permanence ?

- (A) Pre-operational stage
- (B) Sensorimotor stage
- (C) Concrete operational stage
- (D) Formal operational stage

पियाजे के संज्ञानात्मक विकास के चरणों के अनुसार, बच्चे किस चरण में वस्तु स्थायित्व विकसित करते हैं ?

- (A) प्राक-संक्रियात्मक चरण
- (B) संवेदीमोटर चरण
- (C) मूर्त संक्रियात्मक चरण
- (D) औपचारिक संक्रियात्मक चरण

30. What is the first step in planning an achievement test ?



- (A) Writing the marking scheme
- (B) Identifying instructional objectives
- (C) Preparing the question paper directly
- (D) Deciding on the grading system

उपलब्धि परीक्षण बनाने में पहला कदम क्या है ?

- (A) मूल्यांकन योजना लिखना
- (B) निर्देशात्मक उद्देश्यों की पहचान करना
- (C) सीधे ही प्रश्न पत्र तैयार करना
- (D) ग्रेडिंग प्रणाली का निर्णय करना



## खण्ड – II

## भाषा – I

## हिन्दी

इस खण्ड में कुल 30 प्रश्न हैं ।

सभी प्रश्न अनिवार्य हैं ।



31. 'भाषा प्रयोगशाला' के संदर्भ में उचित कथन है  
(A) सभी छात्र एक दूसरे से संपर्क कर सकते हैं ।  
(B) सभी छात्र बाहरी वातावरण से प्रभावित रहते हैं ।  
(C)  $4 \times 4 = 16$  छात्रों के बैठने व सीखने की व्यवस्था रहती है ।  
(D) शिक्षक अपनी सीट से किसी भी छात्र को निर्देश नहीं दे सकता है ।
32. 'एक परेशानी पहले से होने पर नई परेशानी का आ घेरना' भाव वाला मुहावरा है  
(A) कब्र में पाँव लटकना  
(B) आठ-आठ आँसू रोना  
(C) कोढ़ में खाज होना  
(D) आग में घी डालना
33. भारतवर्ष में 'किंडर गार्टन बॉक्स' का निर्माण किया  
(A) भोलानाथ तिवारी ने  
(B) एस. के. देशपांडे ने  
(C) महात्मा गांधी ने  
(D) पंडित देवीदत्त ने
34. 'यदि तुम अमेरिका जाओ तो तुम्हें विभिन्न देशों के व्यक्ति देखने को मिलेंगे ।' - 'अर्थ की दृष्टि' से उपर्युक्त वाक्य का प्रकार है  
(A) आज्ञार्थक वाक्य  
(B) संकेतार्थक वाक्य  
(C) सन्देशसूचक वाक्य  
(D) विधानार्थक वाक्य
35. व्याकरण की शिक्षा प्रारम्भ करना कौन-सी कक्षा से अधिकांशतः भाषा विज्ञानियों ने उचित माना है ?  
(A) कक्षा 8 से  
(B) कक्षा 6 से  
(C) कक्षा 4 से  
(D) कक्षा 7 से
36. निम्नलिखित में से राजस्थानी बोलियों में सम्मिलित है  
(A) छत्तीसगढ़ी  
(B) बुन्देली  
(C) मगही  
(D) हाड़ौती
37. 'वस्तुनिष्ठ प्रश्नों' के संबंध में कौन-सा कथन सत्य है ?  
(A) इन्हें वर्णनात्मक प्रश्न कहा जाता है ।  
(B) ये प्रश्न पाठ्यविषय को अधिक से अधिक समावृत्त कर सकते हैं ।  
(C) इन प्रश्नों के मूल्यांकन में शिक्षक को स्वतन्त्रता रहती है ।  
(D) इन प्रश्नों के द्वारा कम समय में अधिक प्रश्नों के उत्तर नहीं दे सकते हैं ।



**निर्देश :** निम्नलिखित गद्यांश के आधार पर प्रश्न संख्या 38 से 43 तक के उत्तर दीजिए :



आज हमारा सामाजिक ढाँचा चरमराने लगा है। भाई-बहिन के संबंधों में भी प्रेम तिरोहित होता जा रहा है। निकम्मे रहकर मनुष्यों की चिन्तन-शक्ति थक गई है। बिस्तरों और आसनों पर सोते-सोते मन के घोड़े हार गये हैं। सारा जीवन निचुड़ चुका है। स्वप्न पुराने हो चुके हैं। आज मनुष्य पैसा कमाने की मशीन बन चुका है। सारा समाज अर्थ प्रधान होता जा रहा है। सिर्फ धन और धन कमाने की लालसा के चलते व्यक्ति यह भूल बैठा है कि- 'अणूतो धन सुख सान्ति ने खोस लेवे।' भौतिक वस्तुओं को पाने की चाहना अग्नि सदृश सदैव प्रज्वलित रहती है।

38. निम्नलिखित में से 'पुल्लिंग' शब्द है  
 (A) वस्तु (B) धन (C) अग्नि (D) शक्ति
39. गद्यांश में प्रयुक्त 'अणूतो धन सुख-सान्ति ने खोस लेवे' कहावत में 'अणूतो' शब्द का हिन्दी अर्थ है  
 (A) अनूठा (B) अधिक  
 (C) अद्भुत (D) अल्प
40. 'तिरोहित' शब्द का अर्थ है  
 (A) लुप्त (B) प्रकाशित (C) लालायित (D) तिरस्कार
41. बहिन का 'पुल्लिंग' शब्द होगा  
 (A) भानजा (B) बहिनों (C) बहनोई (D) भाइयों
42. 'सारा जीवन निचुड़ चुका है।' इस वाक्य में काल है   
 (A) वर्तमान काल (B) भविष्य काल (C) भूतकाल (D) संदिग्ध वर्तमान काल
43. निम्नलिखित में से कौन-सा शब्द एकवचन और बहुवचन में समान रूप से प्रयुक्त हो सकता है ?  
 (A) मनुष्य (B) घोड़ा (C) मशीन (D) यह
44. परीक्षा के समय ही अध्ययन करने वाले छात्रों के संदर्भ में सत्य-कथन है   
 (A) उन्हें पाठ्यसामग्री का पूरा ज्ञान होता है।  
 (B) उन्हें अपनी कमियों का निरंतर ज्ञान होता रहता है।  
 (C) वे समझने की अपेक्षा रटने पर अधिक निर्भर रहते हैं।  
 (D) माता-पिता व अभिभावकों को उनकी प्रगति की निरंतर जानकारी रहती है।
45. 'प्ले वे' (Play Way) पुस्तक के लेखक हैं  
 (A) डॉ. मॉण्टेसरी (B) कुक महोदय (C) प्लेटो (D) फ्रोबेल





46. 'चित्र-विस्तारक यन्त्र (एपिडायस्कोप)' की विशेषता है  
 (A) इसमें ध्वनि की आवश्यकता नहीं होती है ।  
 (B) यह खादी बोर्ड का ही एक रूप है ।  
 (C) इसमें शिक्षक स्वयं रेखाचित्र एवं डायग्राम खींच सकता है ।  
 (D) यह भाषा प्रयोगशाला का ही एक रूप है ।
47. निम्नलिखित में से 'विजयदान देथा' की रचना है   
 (A) रणमल्ल छंद (B) अलेखूं हिटलर  
 (C) नुकती-दाणा (D) आज रौ सरवण
48. 'स्वगति का सिद्धान्त' है  
 (A) अभिक्रमित अनुदेशन प्रणाली का (B) वैयक्तिक अनुदेशन प्रणाली का  
 (C) कम्प्यूटर आधारित अनुदेशन प्रणाली का (D) उपर्युक्त तीनों प्रणालियों का
49. लिखने में जब कोई शब्द भूल से छूट जाए तो उसे लिखने के लिए प्रयोग किया जाने वाला विराम चिह्न है  
 (A) तुल्यता सूचक चिह्न (B) संकेत चिह्न  
 (C) हंसपद चिह्न (D) वर्गाकार कोष्ठक चिह्न
50. 'उच्च प्राथमिक स्तर के बच्चे जब बोलें तो उन्हें टोका न जाए । सुझाव अंत में दिए जाएँ ।' इससे उनमें कौन-से 'कौशल' का विकास होगा ?  
 (A) श्रवण कौशल का (B) पठन कौशल का  
 (C) बोलना कौशल का (D) लेखन कौशल का

**निर्देश :** निम्नलिखित गद्यांश के आधार पर प्रश्न संख्या 51-60 तक के उत्तर दीजिए :

आम आदमी के लिए विज्ञान का मतलब क्या है ? विज्ञान मानव सभ्यता और संस्कृति का एक रूप है । आधुनिक विज्ञान ने इस नैसर्गिक सादगी व सौन्दर्य को हाशिए पर डाल कर विज्ञान को एक औपचारिक ढाँचे में कैद कर लिया है । विज्ञान एक औजार बन गया है जिससे प्रकृति के रहस्यों को खोलने की कोशिश की जाती है । इस प्रक्रिया में आम इंसान का संबंध इससे कट गया है । 'विज्ञान पूर्वाग्रहों से मुक्त ज्ञान का भण्डार है'- ऐसा कहा जाता है । विज्ञान को विकास से जोड़ा जाता है । यह सरासर गलत है । जिन आदिवासियों ने सदियों प्रकृति के साथ सम्मानजनक रिश्ता बनाए रखा, आज हमने उन्हें 'अविकसित' मान लिया है । मानव का मानव से संबंध हानि-लाभ पर निर्धारित हो रहा है ।





51. निम्नलिखित वाक्य में रेखांकित अंश किसका उदाहरण है ? 

'विज्ञान मानव सभ्यता और संस्कृति का एक रूप है ।'

- (A) व्यधिकरण समुच्चय बोधक अव्यय का  
 (B) संकेतवाचक समुच्चय बोधक अव्यय का  
 (C) समानाधिकरण समुच्चय बोधक अव्यय का  
 (D) संबंध बोधक अव्यय का



52. किस विकल्प के सभी शब्द 'उदार' शब्द का अर्थ देते हैं ?
- (A) अनुदार, बड़ा, कठिन, ईमानदार (B) दाता, बड़ा, सरल, श्रेष्ठ  
(C) दानवीर, सरल, कुशपुत्र, कर्ण (D) मौलिक, स्थिर, अधिकता, अभिप्राय
53. 'संस्कृति' शब्द का 'सन्धि-विच्छेद' होगा 
- (A) सु + कृति (B) सम् + कृति  
(C) सन् + कृति (D) सत् + कृति
54. '..... आज हमने उन्हें अविकसित मान लिया है।' दिए गए वाक्य में रेखांकित शब्द है
- (A) संज्ञा (B) सर्वनाम (C) विशेषण (D) क्रिया
55. 'मुक्त' शब्द का 'विलोम शब्द' है 
- (A) मोक्ष (B) निर्वाण (C) कैवल्य (D) बद्ध
56. व्याकरणिक दृष्टि से 'प्रकृति' शब्द है
- (A) सर्वनाम (B) विशेषण (C) संज्ञा (D) क्रिया
57. निम्नलिखित में से 'उपसर्ग' युक्त शब्द है
- (A) विज्ञान (B) पूर्वाग्रह (C) सभ्यता (D) रहस्य
58. 'आदमी' शब्द है
- (A) तद्भव (B) विदेशी (C) तत्सम (D) देशज
59. हानि-लाभ में समास है 
- (A) तत्पुरुष समास (B) अव्ययीभाव समास  
(C) कर्मधारय समास (D) द्वन्द्व समास
60. किस विकल्प में सभी शब्द 'इंसान' के पर्यायवाची हैं ?
- (A) कैवर्त, प्राणी, अनिल (B) मानस, महीप, मीत  
(C) मानव, मनुज, मानुष (D) मारुत, उपल, जीव



## SECTION – II

## LANGUAGE – I

## ENGLISH



There are **30** questions in all in this Section.

**All** questions are compulsory.

Read the passage and answer the questions (**Q. Nos. 31-37**) that follow :



Noise pollutes our environment just as much as smoke, foul water, dirty air and litter. It can cause illness and deafness. The human body never gets used to noise. It continues to react even though a person thinks he or she has become used to all surrounding noises. For instance, Naseer who lived in an apartment on a busy street often boasted that he could sleep through any kind of noise. He claimed he just didn't hear it. Well, Naseer could sleep through the roar of traffic and the blare of a television set in the next apartment, but he didn't know that while he slept his body was reacting to the stress of the noise.

31. He and she has become used to all the surrounding noises. The underlined words are :  
 (A) Common nouns (B) Possessive pronouns  
 (C) Relative pronouns (D) Personal pronouns
32. Choose the conjunction out of the following :  
 (A) Or (B) Just (C) To (D) Has
33. The human body never gets used to noise. The sentence is in  
 (A) Simple future (B) Present indefinite  
 (C) Past perfect (D) Present continuous
34. Choose the correct superlative degree of 'busy'.  
 (A) Busiest (B) Busier (C) Busyest (D) Busiast
35. \_\_\_\_\_ illness \_\_\_\_\_ deafness can be caused by noise pollution.  
 (A) As – so (B) Both – and (C) Neither – nor (D) As – as
36. Which of the following is a determiner ?  
 (A) Through (B) Never (C) An (D) Of
37. Smoke, foul water, dirty air and litter \_\_\_\_\_ our environment just as much as noise.  
 (A) Pollute (B) Pollutes (C) Polluted (D) Polluting
38. Which out of the following is not related to the direct method of learning English ?  
 (A) Grammar is taught systematically.  
 (B) It makes pupil to think in English.  
 (C) It enable pupil to express his thoughts and feelings directly by means of English.  
 (D) This method is interesting because it is full of activity.





Read the passage and answer the questions (Q. Nos. 39-45) that follow :

At the circus I had no chance to study human beings. They had sat in their seats peacefully while I cowered before captain's whip. I got totally wrong idea of human beings at that angle. I had thought that they were strong and fearless. But now I found them running from me like a herd of deer, although I had no intention of attacking them. When I paused in front of a tailor's shop, he abandoned his machine and shut himself in a cupboard, wailing. "Alas, I am undone, won't someone shoot that tiger ?"



39. The antonym of 'fearless' is  
 (A) Frightened (B) Scared (C) Wailing (D) Paused
40. A person who leads a group is a  
 (A) Courageous (B) Strong (C) Fearless (D) Captain
41. The correct spelling is  
 (A) Machinist (B) Machinest (C) Machineist (D) Machiniest
42. The synonym of 'chance' is  
 (A) Cowered (B) Totally (C) Thoughtfully (D) Opportunity
43. Correct adjective form of 'intention' is  
 (A) Intentionally (B) Intentionaly (C) Intently (D) Intentional
44. The synonym of 'abandoned' is :  
 (A) Cowered (B) Herd (C) Left (D) Undone
45. The root verb of 'sat' is  
 (A) Set (B) Sit (C) Sut (D) Site
46. Choose the correct indirect speech for  
 The policeman said to us, "where are you going ?"  
 (A) The policeman asked that where we are going.  
 (B) The policeman enquired where we were going.  
 (C) The policeman asked us where we are going.  
 (D) The policeman enquired us where were are going.
47. The old methods used to teach English language are  
 (A) Translation cum grammar method and direct method.  
 (B) Translation cum grammar method and bilingual method.  
 (C) Translation cum grammar method and substitutional method.  
 (D) Translation cum grammar method and multilingualism.
48. A picture is :  
 (A) An audio aid (B) An audio-visual aid  
 (C) A visual aid (D) None
49. Choose the correct passive voice for  
 'Some boys were helping the wounded man'.  
 (A) The wounded man were helped by some boys.  
 (B) The wounded man was helped by some boys.  
 (C) The wounded man was helping by some boys.  
 (D) The wounded man was being helped by some boys.





50. Which out of following is incorrect ?  
Principle of naturalness in teaching, learning of English consists of  
(A) Talking to students in foreign language in the class, playground etc.  
(B) Giving grades and sequence.  
(C) Arranging for group discussions.  
(D) Encouraging students to converse in target language.
51. The evaluation cycle has not one of these elements :  
(A) Measurement (B) Objectives  
(C) Learning experiences (D) Tools and devices of evaluation
52. Choose the right question for  
'He has given a pen to Radha'.  
(A) To whom has he given a pen ? (B) To who has he given a pen ?  
(C) To whose has he given a pen ? (D) To what has he given a pen ?
53. In close test students are asked :  
(A) To answer questions with the help of their peer who is close to them.  
(B) To answer questions with the help of a text book which is closed.  
(C) To fill the blank or delete words from the passage to complete the idea.  
(D) To point out the error from the options.
54. Out of the following which is not a quality of good handwriting ?  
(A) Legibility (B) Attractiveness (C) Uniformity (D) Writing slowly
55. Phonetic symbol for "show" is  
(A) ʃəʊ (B) soʊ (C) ʃo (D) sho
56. Rubrics can be used for :  
(A) Self assessment and peer assessment.  
(B) Students and teacher assessment.  
(C) Teacher assessment.  
(D) Teacher and parents assessment.
57. Choose the right question for  
'Rani went to Delhi by bus'.  
(A) Does Rani go to Delhi by bus ? (B) Did Rani go to Delhi by bus ?  
(C) Did Rani went to Delhi by bus ? (D) Do Rani go to Delhi by bus ?
58. Which one is not the aim of intensive reading ?  
(A) To enable students to speak English correctly.  
(B) To increase students active vocabulary.  
(C) To concentrate upon language.  
(D) To save time.
59. In language structures can be divided into \_\_\_\_\_ categories.  
(A) 2 (two) (B) 3 (three) (C) 4 (four) (D) 5 (five)
60. The number of consonant sounds is  
(A) 21 (B) 22 (C) 23 (D) 24



## खण्ड – II

## भाषा – I (प्रथमा)

## संस्कृतम्

अत्र त्रिंशत् प्रश्नाः सन्ति ।

सर्वे प्रश्नाः समाधेयाः ।

निम्नलिखितमपठितं पद्यांशमाधारीकृत्य निम्नाङ्किता प्रश्नाः (31 – 34) समाधेयाः

शरीरविज्ञान विचक्षणेन प्रशंसितोऽयं चरकेश्वरेण ।

स्नेहार्द्र-भावैकरसैर्विशिष्टः शुष्कोऽपि नित्यं सरसः स देशः ॥



31. “शरीरविज्ञानम्” इत्यत्र कः समासः ?  
 (A) तृतीया तत्पुरुषः (B) षष्ठी तत्पुरुषः (C) चतुर्थी तत्पुरुषः (D) पञ्चमी तत्पुरुषः
32. “स्नेहार्द्रः” इत्यत्र कः सन्धिः ?  
 (A) वृद्धिसन्धिः (B) गुणसन्धिः (C) पूर्वरूपसन्धिः (D) दीर्घसन्धिः
33. “शुष्कः” इति पदे कः प्रत्ययः ?  
 (A) क्त (B) शतृ (C) क (D) घञ्
34. उपर्युक्त-श्लोके छन्दसः नाम किम् ?  
 (A) इन्द्रवज्रा (B) वंशस्थः (C) उपजातिः (D) उपेन्द्रवज्रा
35. “9 : 10” संस्कृते समयं लिखत  
 (A) दशाधिक दशवादनम् (B) सपाद नववादनम्  
 (C) दशाधिक-नववादनम् (D) सार्ध नववादनम्
36. केन मूल्याङ्केन छात्रेषु संस्कृत पठनं प्रति इच्छायाः-प्रतिस्पर्धायाश्च भावनोत्पन्ना भवति ?  
 (A) बाह्यमूल्याङ्केन (B) आन्तरिकमूल्याङ्केन  
 (C) लिखितमूल्याङ्केन (D) मौखिकमूल्याङ्केन
37. “ग्” इति वर्णस्य उच्चारण स्थानं किम् ?  
 (A) तालुः (B) कण्ठः (C) मर्धा (D) दन्ताः
38. कः सिद्धान्तः श्लोकपाठनसमये तत्सम्बन्धितग्रन्थस्य नाम प्रसङ्गसन्दर्भयोश्च वर्णनं करोति ?  
 (A) समवायसिद्धान्तः (B) मौखिककार्यस्य सिद्धान्तः  
 (C) वैयक्तिकभिन्नतायाः सिद्धान्तः (D) अभ्यासस्य सिद्धान्तः
39. “माता बालकः पश्यते ।” इत्यत्र वाक्यं संशोधयत  
 (A) मात्रा बालकः दृश्यते । (B) माता बालकेन दृश्यते ।  
 (C) मात्रे बालकः पश्यति । (D) मातुः बालकः पश्यति ।



40. कस्यापि बिन्दोः वर्गीकरणस्य प्रदर्शनार्थं कानि-साधनानि सहायकानि भवन्ति ?

- (A) चित्राणि (B) भित्तिपत्राणि  
(C) रेखाचित्राणि (D) मानचित्राणि

41. “मनसि ईश्वरं चिन्तय ।” रेखाङ्कितपदमादृत्य प्रश्न-निर्माणं कुरुत

- (A) कस्मै (B) केन (C) कस्मिन् (D) कस्मात्

42. “28” इमां संख्यां संस्कृतेन लिखत

- (A) अष्टाविंशतिः (B) अष्टविंशतिः (C) विंशति-अष्ट (D) अष्टं विंशतिः

43. “ज्ञानं \_\_\_\_\_ क्रियां विना” अत्र लिखितसूक्तेः समुचितपदेन रिक्तस्थानं पूर्यत-

- (A) पाठः (B) शमः (C) लाभः (D) भारः

44. अनुकरणम् अभ्यासश्चेति कस्य भाषा कौशलस्य साधनद्वयम् ?

- (A) लेखनम् (B) पठनम् (C) श्रवणम् (D) भाषणम्

45. “हरनामामृतं” महाकाव्यस्य लेखकः कः ?

- (A) पं. सूर्य नारायण शास्त्री (B) आचार्य मधुकर शास्त्री  
(C) श्री कृष्णारामभट्टः (D) पं. विद्याधर शास्त्री

46. माहेश्वरसूत्रेषु “यण्” प्रत्याहारे वर्णाः भवति

- (A) य व ह प (B) य व र ल (C) य र ष ल (D) य ल ज म

47. मातृविधेः अपरं नाम किम् ?

- (A) व्याख्याविधिः (B) पाठ्यपुस्तकविधिः  
(C) प्रत्यक्षविधिः (D) मूल्याङ्कनविधिः

48. कानि साधनानि विद्यन्ते यानि प्रत्यक्ष रूपेण दृष्ट्वा छात्राः कमपि विषयं सुगमतया अवगच्छन्ति ?

- (A) दृश्यसाधनानि (B) दृश्यश्रव्यसाधनानि  
(C) वाचिकसाधनानि (D) श्रव्यसाधनानि

49. त्वं प्रतिदिनं ग्रन्थं पठसि ।

- (A) त्वया प्रतिदिनं ग्रन्थः पठ्यते । (B) त्वया प्रतिदिनं ग्रन्थम् अपठत् ।  
(C) त्वम् प्रतिदिनं ग्रन्थः पठ्यते । (D) त्वया प्रतिदिनं ग्रन्थम् अपठः ।

50. “पूर्णादंशं प्रति” इति कस्य शिक्षणसूत्रस्य पूरकमस्ति ?

- (A) ज्ञातादज्ञातं प्रति (B) स्थूलात् सूक्ष्मं प्रति  
(C) विश्लेषणात् संश्लेषणं प्रति (D) सरलात् कठिनं प्रति



निम्नलिखितम् अपठितं गद्यांशमाधारीकृत्य प्रश्ना (51 – 54) प्रश्नाः समाधेयाः –

लोके सदा दृश्यते एतद् ये जना अतीव साधवः सरला भवन्ति, तेषामादरो न भवति । दुष्टास्तेषां धनादिकमपि हरन्ति, कार्यबाधां च कुर्वन्ति । अत एवोच्यते “मृदुर्हि परिभूयते” । राजनीतौ च विशेषतः शठेषु शठतायाः प्रयोगः करणीयः । अन्यथा कार्यसिद्धिर्न भविष्यति ।



51. “एवोच्यते” इत्यत्र कः सन्धिः ?  
 (A) दीर्घसन्धिः (B) पूर्वरूपसन्धिः (C) गुणसन्धिः (D) वृद्धिसन्धिः
52. “ये साधवः अतीव सरलाः भवन्ति ।” इत्यस्मिन् वाक्ये विशेष्यपदं किम् ?  
 (A) अतीव (B) ये (C) सरलाः (D) साधवः
53. “शठतायाः” इत्यत्र का विभक्तिः ?  
 (A) षष्ठी (B) चतुर्थी (C) सप्तमी (D) तृतीया
54. “राजनीतिः” इत्यत्र कः समासः ?  
 (A) अव्ययीभावः (B) तत्पुरुषः (C) द्वन्द्वसमासः (D) बहुव्रीहिः
55. श्री पद्मशास्त्रिणः रचना अस्ति  
 (A) मोहभङ्गम् (B) कच्छ वंशम्  
 (C) लेलिनामृतम् (D) श्री महावीर सौरभम्
56. ‘हरि को भक्ति अच्छी लगती हैं’ वाक्यमिदं संस्कृते अनुवादं कुरुत ।  
 (A) हरिं भक्तिः रोचति । (B) हरिः भक्ति रोचते ।  
 (C) हरये भक्तिः रोचते । (D) हरिणा भक्ति रोचते ।
57. कया परीक्षया बालकानां व्यक्तिगतगुणावगुणाश्च ज्ञातुं शक्यन्ते ?  
 (A) निबन्धपरीक्षया (B) प्रायोगिकपरीक्षया  
 (C) लिखितपरीक्षया (D) मौखिकपरीक्षया
58. “कविः गीतं गायति” वाक्यमिदं लङ्लकारे परिवर्तयत  
 (A) कविः गीतम् अगायत् । (B) कविः गीतं गायतु ।  
 (C) कविः गीतं गास्यति । (D) कविः गीतं गायेत् ।
59. त्रयाणां कौशलानां मूलाधारं कौशलं किम् ?  
 (A) पठनम् (B) श्रवणम् (C) भाषणम् (D) लेखनम्
60. संस्कृतव्याकरणशिक्षणस्य दर्शनशिक्षणस्य च प्राचीनतमो विधिः विद्यते  
 (A) सूत्रविधिः (B) पारायणविधिः (C) भाषणविधिः (D) मौखिकविधिः







## باب - II

## زبان - I

## اُردو (اردو)

اس سیکشن میں تیس (30) سوالات دیئے گئے ہیں۔ تمام سوالات کے جوابات ضروری ہیں۔  
ہر سوال کے چار جوابات میں سے ایک صحیح جواب کی نشاندہی کیجئے۔



31. وہ الفاظ جو معنی میں ایک دوسرے سے ملتے جلتے ہیں۔ کیا کہلاتے ہیں؟  
(A) مترادف (B) متضاد (C) متجانس (D) مرکب
32. ڈرامے کی کتنی اہم قسمیں ہوتی ہیں؟  
(A) دو (B) تین (C) چار (D) آٹھ
33. جس جملے میں ایک فعل اور ایک فاعل ہو اسے کیا کہتے ہیں؟  
(A) مفرد جملہ (B) مرکب جملہ (C) جملہ بیانیہ (D) جملہ حکمیہ
34. مندرجہ ذیل میں کون اسم مکبر کی مثال ہے؟  
(A) صندوقچہ (B) تلوار (C) لوٹا (D) خواب گاہ
35. وہ سوالات جن کے جوابات ایک ہی ہوں اور جن پر ماہرین مضمون کی اتفاق رائے ہو۔ کیا کہلاتے ہیں؟  
(A) موضوعی سوالات (B) مضمون قسم والے سوالات  
(C) معروضی سوالات (D) تفصیلی جواب والے سوالات
36. مندرجہ ذیل میں صفت نسبتی کی مثال کون سی ہے؟  
(A) چند کتابیں (B) خوبصورت (C) جاپانی (D) خوش مزاج



مندرجہ ذیل اقتباس کو پڑھ کر نیچے لکھے سوالات (37-40) کے جواب لکھئے۔

"میرے قبلہ گاہ نے جب وفات پائی اور میں اس تخت پر بیٹھا ، عین عالم شباب کا تھا اور سارا یہ ملک روم کا میرے حکم میں تھا۔ اتفاقاً ایک سال کوئی سوداگر بدخشاں کے ملک سے آیا اور اسباب تجارت کا بہت سا لایا۔ خبرداروں نے میرے حضور میں خبر کی ایسا بڑا تاجر آج تک شہر میں نہیں آیا ، میں نے اُس کو طلب فرمایا۔"

37. لفظ "اتفاقاً" میں کس اعراب / علامت کا استعمال ہوا ہے؟  
(A) تنوین (B) تشدید (C) زبر (D) پیش



38. لفظ 'اسباب' کا واحد بتائیے۔

(A) سبیل (B) سب (C) سبب (D) مسبب

39. یہاں لفظ قبلہ گاہ سے کیا مراد ہے؟

(A) ایک مقدس مقام (B) خانہ کعبہ (C) والد (D) بادشاہوں کا لقب

40. مندرجہ ذیل میں لفظ ملک کی جمع کی نشاندہی کیجئے۔

(A) املاک (B) ممالک (C) ملکیت (D) ملک

41. مندرجہ ذیل میں کون سی ترتیب درست ہے؟

(A) سننا، بولنا، پڑھنا، لکھنا (B) بولنا، پڑھنا، لکھنا، سننا

(C) پڑھنا، لکھنا، بولنا، سننا (D) سننا، لکھنا، پڑھنا، بولنا



42. وہ فعل جس میں کسی کام کا اثر صرف فاعل تک محدود ہو۔ اسے کیا کہتے ہیں؟

(A) فعل ناقص (B) فعل لازم (C) فعل متعدی (D) فعل مرکب

43. مندرجہ ذیل میں ضمیر متکلم کی نشاندہی کیجئے۔

(A) آپ (B) تم (C) میں (D) وہ

44. جو سوالات طلباء کی سابقہ معلومات کا اعادہ کرتے ہیں اور نئی معلومات فراہم کرتے ہیں۔ انہیں کیا کہتے ہیں؟

(A) تمہیدی سوالات (B) پیش رفت پر مبنی سوالات

(C) تفہیمی سوالات (D) تفویض کے سوالات



45. پڑھنا سکھانے کے تحلیلی طریقے کے لئے کون سا بیان درست ہے؟

(A) معلوم سے نامعلوم کی طرف آگے بڑھتے ہیں (B) نامعلوم سے معلوم کی طرف

(C) یہ تدریس کا قدیم طریقہ ہے (D) اس میں پہلے حروف کی آواز سکھائی جاتی ہے

46. مندرجہ ذیل میں کس کا شمار بصری توضیحات میں ہوتا ہے؟

(A) ریڈیو (B) گراموفون (C) ٹیپ ریکارڈر (D) چارٹ

47. اندازہ قدر کے کتنے طریقہ کار ہوتے ہیں؟

(A) دو (B) تین (C) چار (D) پانچ



48. لکھنا سکھانے کے کس طریقے میں دائرے ، نیم دائرے ، خطِ مستقیم اور خطِ منحنی سکھائے جاتے ہیں ؟  
 (A) مائٹیسوری کا طریقہ (B) پستالوزی کا طریقہ (C) ابجدی طریقہ (D) ترکیبی طریقہ
49. "وہ الفاظ جو فعل پر ختم ہوتے ہیں اور اپنے لغوی معنی کے بجائے دوسرے معنی میں استعمال ہوتے ہیں"۔ کیا کہلاتے ہیں ؟  
 (A) محاورہ (B) روزمرہ (C) کہاوٹ (D) تلمیح



مندرجہ ذیل اقتباس کو پڑھ کر نیچے لکھے سوالات (50-52) کا جواب دیجئے۔

"اردو ادب میں مولانا آزاد کا عظیم کارنامہ ہفتہ وار اخبار 'الہلال' تھا جو انھوں نے ۱۹۱۳ میں جاری کیا۔ اس اخبار میں انھوں نے انگریزی حکومت کی پالیسیوں کے خلاف اور ہندو مسلم اتحاد پر مضامین لکھے اور نوجوان مسلمانوں میں آزادی کے جذبات بیدار کئے۔ لہذا برطانوی حکومت نے ۱۹۱۴ء میں اس اخبار پر پابندی لگا دی۔"



50. اس اخبار میں مولانا آزاد نے کس موضوع پر مضامین لکھے ؟  
 (A) انگریزوں کی موافقت میں  
 (B) ہندو مسلم اتحاد پر  
 (C) مسلم لیگ کی موافقت میں  
 (D) دو قومی پالیسی کی موافقت میں
51. مولانا آزاد نے 'الہلال' کب جاری کیا تھا ؟  
 (A) 1912 (B) 1914 (C) 1918 (D) 1921
52. لفظ 'اتحاد' کا متضاد بتائیے۔  
 (A) اتفاق (B) انتشار (C) الحاد (D) اقتصاد

53. 'آسمان سے گرا کھجور میں اٹکا' سے کیا مراد ہے ؟  
 (A) کام پورا نہ ہونا  
 (B) ایک مصیبت سے نکل کر دوسری میں پھنسنے  
 (C) کام کرنا نہ آنا  
 (D) کام کو ادھورا نہ چھوڑنا



54. تعمیری اندازِ نظر (Constructive Approach) کی اہم خصوصیت کونسی ہے ؟

- (A) طلباء کے تعمیری عمل میں اساتذہ ان کی رہنمائی نہیں کرتے ہیں  
 (B) معلم کی حیثیت مددگار کی نہیں ہوتی ہے  
 (C) طلباء کے ساتھ معلم کو بھی فعال رہنا لازمی ہے  
 (D) اس میں معلم اور طلباء کے کردار واضح نہیں ہوتے ہیں



55. مندرجہ ذیل بیانات میں سے کون سا درست نہیں ہے؟

(A) معروضی جانچ، موضوعی جانچ کی ضد ہوتی ہے

(B) معروضی جانچ کی پیمائش آسان ہوتی ہے

(C) غیر متعلق باتوں پر اظہارِ خیال کی گنجائش نہیں ہوتی ہے

(D) اس کے ذریعے ادب کے جمالیاتی پہلوؤں کی جانچ بھی ہو جاتی ہے

56. جملے میں کسی جذبے کو ظاہر کرنے یا تطاب کے لئے رموزِ اوقاف کی جس علامت کا استعمال ہوتا ہے۔ اسے کیا کہتے ہیں؟

(A) فجائیہ (B) رابطہ (C) خطِ زیریں (D) سکتہ

57. مندرجہ ذیل میں کس کا تعلق صنفِ مرثیہ سے ہے؟

(A) تشبیب (B) حمد (C) رجز (D) طریبہ

58. بمعنی الفاظ سے پہلے لگنے والے حروف یا الفاظ کو کیا کہتے ہیں؟

(A) مفرد (B) سابقہ (C) لاحقہ (D) عطف



59. طریقہ تفویض کے ذریعے طلباء کی کس لسانی صلاحیت میں اضافہ ہوتا ہے؟

(A) تحریری صلاحیت (B) تقریری صلاحیت

(C) تحریری اور تقریری دونوں (D) تلفظ کی مشق



60. مندرجہ ذیل میں کس کا شمار شنوی کے اجزائے ترکیبی میں ہوتا ہے؟

(A) گریز (B) رخصت (C) مدح (D) نعت



## खण्ड – II

## भाषा – I

## सिंधी

कुल 30 सुवाल आहिनि ।

सभेई सुवाल करण जरुरी आहिनि ।



हेठियो टुकर पढी डिनल सुवालनि जा जवाब लिखो - (31-35)

जॉन रस्किन फरिमायो आहे त, “ इबारत अदीब जे रूह जो नक्शु आहे ।” हर अज़ीम शाइर खे पंहेजो गाल्हि चवण जो अनोखो अंदाज़ हूंदो आहे जंहे खे इबारत ढंग, नमूनो, स्टार्इल, शैली चवंदा आहिनि । मिल्टन वांगुर सचल सरमस्त बि पंहेजे शब्दनि जी शाइरीअ में इएं लिकल आहे जीअं खुशबू गुल जे पंखडियुनि में लिकल हूंदी आहे । जंहे खे हिन जो दर्शन करिणो हुजे सो हिन खे संदसि शाहाणी ऐं शहसवार शाइरीअ में पसे सघे थो । संदसि बागी कलाम ऐं रूहानियत जा राज हिन जी आला आत्मा वारी ज़िंदगीअ जो निचोड़ आहिनि । दर्पण आहिनि, अक्स आहिनि ऐं आहिनि आईनो । संदसि को बि शइर जंहे में संदसि नालो न बि लिखियल हुजे तइहे बि पाठक समिझी वेंदो त हीउ त सचल सरमस्त आहे । इहा इबारत ई आहे जा हिक कामिल कलमकार, सुहिणे सृजणहार खे बियनि डाति धणियुनि खां अलगु करे थी बिहारे । सचल जी शाइरी अमर जोति आहे, जंहे खे घटाऊं ऐं हवाऊं विसाए न सघंदियूं । हिन फनकार खे वक्तु मटाए न सघंदो - हिन वक्त खे मटाए छडियो आहे । संदसि लिखणीअ में ऐतिरी छिक ऐं तासीर आहे जो हर दौर हुन खे पंहेजी लिखत समिझंदो ।



31. रूहानियत लफ़ज़ आहे

- (A) इस्मु (B) ज़मीर (C) फ़इल (D) सिफ़त

32. सिट सही आहे

- (A) सचल जी शाइरी अमर जोति आहे । (B) शाइरी अमर आहे जोति सचल जी ।  
(C) जी सचल शाइरी जोति आहे अमर । (D) अमर शाइरी जोति आहे सचल जी ।

33. इबारत अदीब जे रूह जो आहे

- (A) चित्र (B) नक्शु (C) लिपि (D) नमूनो



34. सचल जो कलाम आहे

- (A) देशद्रोही (B) बागी (C) तइसुब भरियो (D) रूढीवादी

35. अजीम शब्द जी माना आहे  
 (A) महान (B) मिसकीन (C) नंदो (D) शुरुआत
36. "परख मक़सदनि जे हासिलात जी हद मुकररु करण जी प्रक्रिया आहे ।" परिभाषा आहे  
 (A) गीन (B) जैरोमिल  
 (C) माइकलस (D) ब्लूम
37. तकतोर, सुवाल-जवाब, जाँच सूची किस्म आहिनि  
 (A) नायक (B) अभिनेता  
 (C) छंडछाण (D) अभिनय
38. 'जाणु' लफ़्ज़ में 'अण' अग़ियाड़ी लगाइणु सां लफ़्ज़ ठहन्दो  
 (A) अणठहिकंदडु (B) अणवणन्दडु  
 (C) अणजाणु (D) अणपढ़ियलु
39. उहा जाँच जंहिं में बालक अणजाण हूंदो आहे  
 (A) रूबरू गाल्हि बोल्हि (B) सिलसिलेवार  
 (C) इतिहास वृत्त (D) ओचिती जाँच
40. निदाई निशानी आहे  
 (A) (" ") (B) (!) (C) (;) (D) (?)
41. असंतोषी माणहूअ लाइ पहाको कम ईन्दो  
 (A) नका हूंद नकी शुकुरु (B) न आए जी खुशी न विए जो गमु  
 (C) न कंहिंजे हईअ में न खईअ में (D) न हूंदो बांस न वजुंदी बांसुरी
42. इन्दनि जे उचार वारा अखर आहिनि  
 (A) क, ख (B) य, र  
 (C) च, छ (D) त, थ
43. सुवाली पर्चे जो गडियल रूप आहे  
 (A) ब्लू प्रिंट (B) जवाबी पर्चो  
 (C) उत्तर तालिका (D) लुगत
44. 'जेडो पेट, तेडी ओझिरी' इस्तलाह जी माना आहे  
 (A) तमाम घणो कमु करणु (B) हैसियत अनुसार कमु कजे  
 (C) सवलो कम करणु (D) मुश्किल कम करणु
45. 'राम जो पीउ हरिद्वार वियो ।' जुमिले में हर्फ़ ज़र आहे  
 (A) राम (B) जो (C) पीउ (D) हरिद्वार



46. फ़डल मरकब जो मिसाल आहे  
 (A) तोतो उडामी वियो (B) हू कम कंदो रहियो  
 (C) महिमान ईदा (D) राम शाहूकारु आहे
47. 'आई' पछाड़ी वारो लफ़ज़ आहे  
 (A) कहाणी (B) भवानी  
 (C) कमाऊ (D) भलाई
48. देवनागरी लिपिअ में सभु अखर आहिनि  
 (A) आडा (B) सुमिहियल  
 (C) उभा (D) डिंगा
49. अखरनि जी फ़हरिस्त खे चइजे थो  
 (A) लफ़ज़ (B) आईवेटा  
 (C) जुमिलो (D) हर्फ़



हेठियों टुकर ध्यान सां पढ़ी सुवालनि जा जवाब लिखो - (50-54)

बरसाति हर मुल्क लाइ रहमत आहे, पर राजस्थान लाइ त जिन्सी आबहयातु आहे । जिते पीअण जे पाणीअ जी अणाठि, उते पोख कीअं थिए, माल ऐं माणहुनि जो गुज़रु किथां थिए ? इनकरे ई चयो अथनि त, "राजस्थान रेगिस्तान या रिणिपटु आहे; वसे त वस करे ।" बरसाति चडी वसे त मुल्कु ठरी पवे, धरतीअ जी रूइ बदिलिजियो वजे । वण-टिण धोपी चिहिचु थियो पवनि ऐं झर झंग जी सावक डिंसी नेणु-नेणु पियो ठरे । ज़मीन त छडियो, पर टकिरियूं बि सावक सां ढकिजियो वजनि । मालु खुशि, मालदार ऐं हारी, नारी बोडि में भरिजियो वजनि । जीअं बरसाति बइदि हारियुनि में केडी न सरहाई थिए थी । मिस्कीननि खे आथतु अचे थो त अनु सस्तो थीन्दो ऐं बुख भजंदी; खीरु, मखणु थीन्दा । कुडिमी ऐं धनार कम खां वांदा थी, नइ ऐं बंसरियूं ऐं सुरंदा सारंगियूं पिया वजाईनि ऐं उन सां गडु गोठाणनि गीतनि ऐं रागुनि जी धूम मचियो वजे । पखी-पखण बोदि में अची मिठियूं लातियूं पिया लवनि । मेघ मलार जी मौज डिंसी शाह लतीफ़ चवनि था त -



सारंग सिंगारे, विजू वसण आयूं;  
 वर्सी भटारे, भरिया पट पुरार जा ।



50. 'कुडिमी' लफ़ज़ जी माना आहे  
 (A) लोहार (B) मेहार  
 (C) किसान (D) कुम्भार
51. 'सारंग सिंगारे, विजू वसण आयूं' मिसिरा चई आहे  
 (A) शाहु लतीफ़ (B) किशनचंद बेवसि  
 (C) चैनराइ बचोमल सामी (D) सचल सरमस्त



52. 'बरसाति हर मुल्क लाइ रहमत आहे ।' सिट आहे  
 (A) जमानु माज़ी (B) जमानु हालु  
 (C) जमानु मुस्तकबिलु (D) जमानु माज़ी मुतलक
53. मथिऐं टुकिरे जो उनवान आहे  
 (A) बरसाति (B) खिज़ां (C) सियारो (D) पतझड़
54. 'बंसरी' लफ़्ज़ जो अददु जमउ आहे  
 (A) बंसरीअ (B) बंसरियूं (C) बांसरी (D) बंसुरी
55. घोड़ी, बिली, डेल, छोकिरी आहिनि  
 (A) जिंस आम (B) जिंस मुज़कर  
 (C) जिंस मोनिस (D) जिंस बेजान
56. 'लकाउ' लफ़्ज़ जी सागी माना वारो लफ़्ज़ आहे  
 (A) छांव (B) नज़ारो  
 (C) उस (D) लिकणु
57. बोर्ड, चित्र, चार्ट आहिनि  
 (A) बुधण वारी मददी सामग्री (B) डिसण वारी मददी सामग्री  
 (C) गाल्हाइण वारी सामग्री (D) डिसण ऐं बुधण वारी मददी सामग्री
58. जोड़ा मिलायो  
 1. आबादु i. मतारो  
 2. डुबिरो ii. रोकड़  
 3. बादशाह iii. बरबादु  
 4. ओधर iv. गुलाम  
 (A) 1-i 2-ii 3-iii 4-iv  
 (B) 1-iii 2-i 3-iv 4-ii  
 (C) 1-ii 2-iv 3-i 4-iii  
 (D) 1-iv 2-iii 3-ii 4-i
59. 'माला' लफ़्ज़ जो अददु जमउ आहे  
 (A) मालाऊं (B) माली (C) माल्हिण (D) मालिक
60. उहो लफ़्ज़ जो इस्म या जमीर जो गुणु, अवगुण या किस्म डेखारे, तंहिंखे चइबो आहे  
 (A) सिफ़ति वसफ़ी (B) सिफ़ति अददी  
 (C) सिफ़ति जमीरी (D) सिफ़ति इशारो







## ਖੰਡ - II

## ਭਾਸ਼ਾ - I

## ਪੰਜਾਬੀ (ਪੰਜਾਬੀ)

ਇਸ ਖੰਡ ਵਿੱਚ ਕੁੱਲ 30 ਪ੍ਰਸ਼ਨ ਹਨ।

ਸਾਰੇ ਪ੍ਰਸ਼ਨ ਕਰਨੇ ਜ਼ਰੂਰੀ ਹਨ।

31. "ਮਾਤ-ਭਾਸ਼ਾ ਅਜਿਹੀ ਭਾਸ਼ਾ ਹੈ, ਜਿਸ ਵਿੱਚ ਮਨੁੱਖ ਸੋਚਦਾ ਅਤੇ ਆਪਣੇ ਸੁਪਨੇ ਉਸਾਰਦਾ ਹੈ।" ਉਪਰੋਕਤ ਕਥਨ ਕਿਹੜੇ ਵਿਦਵਾਨ ਦਾ ਹੈ ?  
 (A) ਪੀ.ਬੀ. ਬੈਲਾਰਡ (B) ਰਸੂਲ ਹਮਜ਼ਾਤੋਵ  
 (C) ਮਹਾਤਮਾ ਗਾਂਧੀ (D) ਪ੍ਰਿੰਸੀਪਲ ਤੇਜਾ ਸਿੰਘ
32. ਵਰਤਮਾਨ ਸਮੇਂ ਵਿੱਚ ਸੰਪੂਰਨ ਪਾਠਕਰਮ ਦੇ ਮੁਲਾਂਕਣ ਲਈ ਸਭ ਤੋਂ ਉਪਯੋਗੀ ਪ੍ਰੀਖਿਆ ਢੰਗ ਹੈ :  
 (A) ਨਿਬੰਧਾਤਮਿਕ ਪ੍ਰੀਖਿਆ (B) ਮੌਖਿਕ ਪ੍ਰੀਖਿਆ  
 (C) ਮੌਖਿਕ ਤੇ ਨਿਬੰਧਾਤਮਿਕ ਪ੍ਰੀਖਿਆ (D) ਵਸਤੂਨਿਸ਼ਠ ਪ੍ਰੀਖਿਆ
33. ਸਗਲ ਦੁਆਰ ਕਉ ਛਾਡਿ ਕੈ,  
 ਗਹਿਓ ਤੁਹਾਰੇ ਦੁਆਰਾ।  
 ਉਪਰੋਕਤ ਤੁਕ ਵਿੱਚ ਕਿੰਨੇ ਚਰਨ ਹਨ :  
 (A) ਚਾਰ (B) ਛੇ (C) ਤਿੰਨ (D) ਦੋ
34. ਵਾਕ ਦੇ ਦੋ ਹਿੱਸੇ ਹੁੰਦੇ ਹਨ, ਉਦੇਸ਼ ਅਤੇ ਵਿਧੇਆ। ਉਦੇਸ਼ ਵਿੱਚ ਕਿਸ ਦਾ ਹੋਣਾ ਜ਼ਰੂਰੀ ਹੈ ?  
 (A) ਕਿਰਿਆ (B) ਕਰਤਾ (C) ਵਿਸ਼ੇਸ਼ਣ (D) ਯੋਜਕ
35. ਹੇਠ ਲਿਖਿਆਂ ਵਿੱਚੋਂ ਪ੍ਰਾਇਮਰੀ ਪੱਧਰ 'ਤੇ ਕਵਿਤਾ ਸਿੱਖਿਆ ਦਾ ਕਿਹੜਾ ਉਦੇਸ਼ ਨਿਰਧਾਰਿਤ ਕੀਤਾ ਜਾਣਾ ਸਹੀ ਹੈ :  
 (A) ਕਵਿਤਾ ਨੂੰ ਲੈਅ, ਸੁਰ ਤੇ ਤਾਲ ਅਨੁਸਾਰ ਪੜ੍ਹਨ ਦੀ ਜਾਚ ਸਿਖਾਉਣਾ।  
 (B) ਕਵਿਤਾ ਦੀ ਅਲੋਚਨਾਤਮਿਕ ਸਮੀਖਿਆ ਕਰਨ ਦੀ ਜਾਚ ਸਿਖਾਉਣਾ।  
 (C) ਕਾਵਿ ਦੇ ਭਿੰਨ-ਭਿੰਨ ਰੂਪਾਂ ਭਾਵ ਗੀਤ, ਗਜ਼ਲ, ਰੁਬਾਈ, ਕਵਿਤਾ ਦਾ ਗਿਆਨ ਦੇਣਾ।  
 (D) ਵਿਦਿਆਰਥੀਆਂ ਦੀਆਂ ਤਰਕ, ਵਿਚਾਰ ਅਤੇ ਕਲਪਨਾ ਸ਼ਕਤੀਆਂ ਦਾ ਵਿਕਾਸ ਕਰਨਾ।
36. ਕਵਿਤਾ ਵਿੱਚ ਪੇਸ਼ ਕੀਤੀਆਂ ਗਈਆਂ ਭਾਸ਼ਾਈ ਧੁਨੀਆਂ ਦਾ ਨੇਮ-ਬੱਧ ਸੰਗਠਨ ਹੈ :  
 (A) ਛੰਦ (B) ਰਸ (C) ਅਲੰਕਾਰਿਤ (D) ਰਾਗ
37. ਉਦਾਹਰਨਾਂ ਤੋਂ ਪ੍ਰਸ਼ਨ-ਉੱਤਰ, ਬਹਿਸ ਤੇ ਕਾਰਜ ਗੁਣ ਵਿਸ਼ਲੇਸ਼ਣ ਰਾਹੀਂ ਨਿਯਮ ਦਾ ਨਿਰਮਾਣ ਕਰਕੇ ਵਿਆਕਰਨ ਸਿਖਾਉਣ ਦੀ ਵਿਧੀ ਹੈ :  
 (A) ਸਹਿਯੋਗ ਵਿਧੀ (B) ਸੂਤਰ ਵਿਧੀ (C) ਪ੍ਰਯੋਗ ਵਿਧੀ (D) ਵਿਆਖਿਆ ਵਿਧੀ
38. ਪ੍ਰਾਇਮਰੀ ਪੱਧਰ ਉੱਤੇ ਪੰਜਾਬੀ ਭਾਸ਼ਾ ਦੀ ਸਿੱਖਿਆ ਦੇ ਉਦੇਸ਼ ਸੰਬੰਧੀ ਕਿਹੜਾ ਕਥਨ ਸਹੀ ਨਹੀਂ ਹੈ ?  
 (A) ਬੱਚਿਆਂ ਦੇ ਸ਼ਬਦ ਭੰਡਾਰ ਵਿੱਚ ਵਾਧਾ ਕਰਨਾ।  
 (B) ਛੋਟੇ ਤੇ ਸਰਲ ਵਾਕਾਂ ਵਿੱਚ ਬੋਲਣ ਤੇ ਲਿਖਣ ਦੇ ਯੋਗ ਬਣਾਉਣਾ।  
 (C) ਵਿਚਾਰਾਂ ਨੂੰ ਤਰਤੀਬ ਦੇ ਸਕਣ ਦੇ ਯੋਗ ਬਣਾਉਣਾ।  
 (D) ਬੱਚਿਆਂ ਅੰਦਰ ਸੁਹਜਾਤਮਿਕ ਤੇ ਨਾਟਕਾਤਮਿਕ ਪ੍ਰਵਿਰਤੀਆਂ ਦਾ ਵਿਕਾਸ ਕਰਨਾ।





39. ' \_\_\_\_\_ ਕੁੱਤੇ ਦੀ ਜਾਤ ਪਛਾਣੀ ਗਈ।' ਅਖਾਣ ਨੂੰ ਪੂਰਾ ਕਰੋ।  
 (A) ਟਿੰਡ ਦੀ ਹਾਂਡੀ ਗਈ (B) ਦੁੱਧ ਦੀ ਹਾਂਡੀ ਗਈ  
 (C) ਟਕੇ ਦੀ ਹਾਂਡੀ ਗਈ (D) ਪਰਾਈ ਹਾਂਡੀ ਗਈ
40. ਕਬਿੱਤ ਇੱਕ \_\_\_\_\_ ਛੰਦ ਹੈ।  
 ਇਸ ਵਿੱਚ \_\_\_\_\_ ਤੁਕਾਂ ਹੁੰਦੀਆਂ ਹਨ।  
 (A) ਮਾਤਰਿਕ, ਤਿੰਨ (B) ਵਰਨਿਕ, ਚਾਰ (C) ਵਰਨਿਕ, ਤਿੰਨ (D) ਮਾਤਰਿਕ, ਚਾਰ
41. ਸਾਧਾਰਨੀਕਰਨ ਦਾ ਸੰਬੰਧ ਹੈ  
 (A) ਸਰੀਰਕ ਅੰਗਾਂ ਦੀਆਂ ਗੈਰ ਮਾਨਵੀ ਹਰਕਤਾਂ ਨਾਲ।  
 (B) ਹਾਰ-ਸਿੰਗਾਰ, ਪਹਿਰਾਵੇ, ਵਾਈ ਜਾਂ ਮਾਨਸਿਕ ਪ੍ਰਕਿਰਿਆ ਨਾਲ।  
 (C) ਕਲਾ ਸਮੱਗਰੀ ਦੀ ਕਲਪਨਾ ਨਾਲ।  
 (D) ਵਿਭਾਵ, ਅਨੁਭਾਵ, ਸਹਿਕਾਰੀ ਸੰਚਾਰੀ ਅਤੇ ਸਥਾਈ ਭਾਵ ਦੇ ਸਰਬ ਸਾਂਝਾ ਹੋ ਜਾਣ ਦੀ ਕਿਰਿਆ ਨਾਲ।
42. ਸੂਖਮ ਪੜ੍ਹਾਈ ਵਿੱਚ 'ਉੱਚੀ ਪੜ੍ਹਨਾ' ਦਾ ਮਹੱਤਵਪੂਰਨ ਗੁਣ ਹੈ :  
 (A) ਸਰੀਰਕ ਉਰਜਾ ਦੀ ਬੱਚਤ ਕਰਨ ਵਿੱਚ ਸਹਾਇਕ।  
 (B) ਚੰਗੇ ਬੁਲਾਰੇ ਬਣਨ ਵਿੱਚ ਸਹਾਇਕ।  
 (C) ਸਥੂਲ ਪੜ੍ਹਾਈ ਵਿੱਚ ਸਹਾਇਕ।  
 (D) ਇਕਾਗਰਤਾ ਕਾਇਮ ਰੱਖਣ ਵਿੱਚ ਸਹਾਇਕ।
43. 'ਵਡਿਆਈ ਹੋਈ' ਦਾ ਅਰਥ ਦੇਣ ਵਾਲਾ ਮੁਹਾਵਰਾ ਹੈ:  
 (A) ਸਿਰ 'ਤੇ ਚੁੱਕਣਾ (B) ਸਿਰ ਸਿਹਰਾ ਆਉਣਾ  
 (C) ਅੱਖਾਂ 'ਤੇ ਬਿਠਾਉਣਾ (D) ਸੋਹਿਲੇ ਸੁਣਾਉਣਾ

ਹੇਠ ਲਿਖੇ ਪੈਰ੍ਹੇ ਨੂੰ ਪੜ੍ਹ ਕੇ ਸਵਾਲ ਨੰਬਰ 44 ਤੋਂ 47 ਤੱਕ ਦੇ ਉੱਤਰ ਦਿਉ :

ਸਮੇਂ ਦੇ ਪਰਿਵਰਤਨ ਦੇ ਨਾਲ-ਨਾਲ ਮਨੁੱਖ ਦੀਆਂ ਆਦਤਾਂ ਵਿੱਚ ਵੀ ਪਰਿਵਰਤਨ ਆ ਗਿਆ ਹੈ। ਪਹਿਲੇ ਸਮਿਆਂ ਵਿੱਚ ਅੰਮ੍ਰਿਤ ਵੇਲੇ ਜਾਗਣਾ, ਇਸ਼ਨਾਨ ਕਰਨਾ, ਪੂਜਾ-ਪਾਠ ਕਰਨੀ, ਕਿਸਾਨਾਂ ਦਾ ਹਲ ਵਾਹੁਣਾ ਤੇ ਸੁਆਣੀਆਂ ਵੱਲੋਂ ਘਰ ਦੇ ਕੰਮ ਧੰਦੇ ਕਰਨੇ ਸ਼ਾਮਲ ਸਨ। ਪਰ ਅੱਜ ਪ੍ਰਭਾਤ ਤੇ ਅੰਮ੍ਰਿਤ ਵੇਲੇ ਦਾ ਸੰਕਲਪ ਗੁਆਚ ਗਿਆ ਹੈ। ਦੇਰ ਰਾਤ ਤੱਕ ਜਾਗਣਾ ਤੇ ਸਵੇਰੇ ਦਿਨ ਚੜ੍ਹਨ ਤੋਂ ਬਾਅਦ ਉੱਠਣਾ ਅੱਜ ਦੇ ਮਨੁੱਖ ਦੀ ਆਦਤ ਬਣ ਗਈ ਹੈ। ਸਵੇਰੇ ਉੱਠਦਿਆਂ ਸਾਰ ਹੀ ਬੈੱਡ-ਟੀ, ਟੀ.ਵੀ., ਅਖ਼ਬਾਰ ਨੂੰ ਪਹਿਲ ਦਿੱਤੀ ਜਾ ਰਹੀ ਹੈ। ਸਿਰਫ਼ ਗਿਣਵੇਂ ਕੁਝ ਕੁ ਲੋਕ ਹੀ ਰਹਿ ਗਏ ਹਨ, ਜਿਹੜੇ ਅੰਮ੍ਰਿਤ ਵੇਲੇ ਉੱਠਦੇ ਹਨ ਤੇ ਪਰਮਾਤਮਾ ਦਾ ਸਿਮਰਨ ਕਰਦੇ ਹਨ। ਸਿਰਫ਼ ਉਹਨਾਂ ਵਿੱਚ ਹੀ ਨਿਮਰਤਾ, ਹਲੀਮੀ, ਸਾਦਗੀ ਤੇ ਮਿਠਾਸ ਬਾਕੀ ਹੈ। ਜ਼ਿਆਦਾਤਰ ਮਨੁੱਖਤਾ ਤਾਂ ਭੈੜੀਆਂ ਆਦਤਾਂ ਦੀ ਸ਼ਿਕਾਰ ਹੋ ਚੁੱਕੀ ਹੈ। ਜ਼ਿੰਦਗੀ ਮਸ਼ੀਨ ਬਣ ਗਈ ਹੈ। ਹੱਥੀਂ ਕਿਰਤ ਦੀ ਆਦਤ ਨਹੀਂ ਰਹਿ ਗਈ, ਵਿਹਲੇ ਰਹਿਣਾ, ਟੀ.ਵੀ. ਵੇਖਣਾ ਤੇ ਨਿੰਦਿਆ-ਚੁਗਲੀ ਕਰਨੀ ਹੀ ਅੱਜ ਦੇ ਮਨੁੱਖ ਦੀ ਆਦਤ ਬਣ ਗਈ ਹੈ।



44. 'ਮਿਠਾਸ' ਸ਼ਬਦ ਦਾ ਲਿੰਗ ਬਦਲੋ :

- (A) ਮਿਠਾਸ (B) ਮਿੱਠਤ (C) ਮਿਠਾਈ (D) ਮਿੱਠੀ

B



45. 'ਹਲੀਮੀ' ਸ਼ਬਦ ਦਾ ਅਰਥ ਦੱਸੋ :  
 (A) ਗ਼ਰੀਬੀ (B) ਸਹਿਣਸ਼ੀਲਤਾ (C) ਸੁਥਰਾ (D) ਸੱਜਣਤਾ
46. 'ਪ੍ਰਭਾਤ' ਸ਼ਬਦ ਦਾ ਅਰਥ ਦੱਸੋ :  
 (A) ਤ੍ਰਕਾਲਾ (B) ਦੁਪਹਿਰ (C) ਤੜਕਾ (D) ਸੰਝ
47. 'ਜਿੰਦਗੀ ਮਸ਼ੀਨੀ ਬਣ ਗਈ ਹੈ' – ਵਾਕ ਦਾ ਕਾਲ ਦੱਸੋ।  
 (A) ਭੂਤ ਕਾਲ (B) ਭਵਿੱਖਤ ਕਾਲ (C) ਵਰਤਮਾਨ ਕਾਲ (D) ਬੀਤ ਚੁੱਕਾ ਕਾਲ
48. ਵਿਦਿਆਰਥੀਆਂ ਦੀ ਭਾਸ਼ਾ-ਸ਼ੈਲੀ, ਤਰਕ-ਵਿਤਰਕ ਸ਼ਕਤੀ ਦਾ ਸਹੀ ਮੁਲਾਂਕਣ ਸੰਭਵ ਹੈ :  
 (A) ਨਿਬੰਧਾਤਮਿਕ ਪ੍ਰਸ਼ਨਾਂ ਨਾਲ। (B) ਵਸਤੂਨਿਸ਼ਠ ਪ੍ਰਸ਼ਨਾਂ ਨਾਲ।  
 (C) ਲਘੂ-ਉੱਤਰ ਵਾਲੇ ਪ੍ਰਸ਼ਨਾਂ ਨਾਲ। (D) ਬਦਲਵੇਂ ਉੱਤਰ ਵਾਲੇ ਪ੍ਰਸ਼ਨਾਂ ਨਾਲ।
49. "\_\_\_\_\_ ਕਾਵਿ-ਕਲਾ ਦਾ ਅਨੇਕਾ ਤੇ ਨਿਰਾਲਾ ਢੰਗ ਹੈ ਜੋ ਕਵੀ ਦੇ ਬੋਲਾਂ ਤੇ ਸ਼ਬਦਾਂ ਵਿੱਚ ਅਦਭੁੱਤ ਚਮਤਕਾਰ ਪੈਦਾ ਕਰਕੇ ਕਵਿਤਾ ਦੇ ਸੁਹਜ ਵਿੱਚ ਵਾਧਾ ਕਰਦਾ ਹੈ"।  
 (A) ਰਸ (B) ਅਲੰਕਾਰ (C) ਰਾਗਾਤਮਕਤਾ (D) ਸੰਗੀਤ
50. ਪਾਠ ਪੁਸਤਕ ਦਾ ਰੂਪਾਤਮਿਕ ਗੁਣ ਨਹੀਂ ਹੈ :  
 (A) ਮੁੱਲ ਤੇ ਆਕਾਰ (B) ਮੌਲਿਕਤਾ ਤੇ ਰੌਚਿਕਤਾ  
 (C) ਪੁਸਤਕ ਦਾ ਨਾਮ ਤੇ ਛਪਾਈ (D) ਰੇਖਾ ਚਿੱਤਰ ਤੇ ਚਿੱਤਰ
51. ਅਗਲੇ, ਅਗੋਲ ਅਤੇ ਦੀਰਘ ਸਵਰ ਹਨ :  
 (A) ਈ, ਊ (B) ਇ, ਉ (C) ਉ, ਊ (D) ਈ, ਏ
52. "ਪੁਸਤਕਾਲਾ ਅਜਿਹੀ ਪ੍ਰਯੋਗਸ਼ਾਲਾ ਹੈ ਜੋ ਵਿਦਿਆਰਥੀਆਂ ਨੂੰ ਵਰਤਮਾਨ ਸਥਿਤੀ ਨਾਲ ਜਾਣੂ ਕਰਵਾ ਕੇ ਉਹਨਾਂ ਨੂੰ ਸੰਪੰਨ ਜੀਵਨ ਜਿਉਣ ਲਈ ਤਿਆਰ ਕਰਦੀ ਹੈ।"  
 ਉਪਰੋਕਤ ਕਥਨ ਕਿਹੜੇ ਵਿਦਵਾਨ ਦਾ ਹੈ?  
 (A) ਜੇ.ਬੀ.ਐਡਮੋਸਨ (B) ਹੈਰੋਲਿਕਰ  
 (C) ਰਾਇਬਰਨ (D) ਕ੍ਰੈ ਐਂਡ ਕ੍ਰੈ
53. ਕਾਵਿ-ਰਸ ਦਾ ਅਨੰਦ ਹੈ :  
 (A) ਵਿਆਖਿਆਮਈ (B) ਬਿਆਨੀਆ (C) ਅਕੱਥ (D) ਵਰਨਣਮਈ
54. ਵਿਅੰਜਨ ਧੁਨੀਆਂ ਦੇ ਉਚਾਰਨ ਲਈ ਚੁਸਤ ਉਚਾਰਕ ਹਨ :  
 (A) ਜੀਭ, ਬੁੱਲ੍ਹ ਤੇ ਹੇਠਲਾ ਜਬਾੜਾ (B) ਜੀਭ, ਦੰਦ ਤੇ ਨੱਕ  
 (C) ਬੁੱਲ੍ਹ, ਦੰਦ ਤੇ ਹੇਠਲਾ ਜਬਾੜਾ (D) ਬੁੱਲ੍ਹ, ਨੱਕ ਤੇ ਦੰਦ





ਹੇਠ ਲਿਖੇ ਪੈਰੇ ਨੂੰ ਪੜ੍ਹ ਕੇ ਸਵਾਲ ਨੰਬਰ 55 ਤੋਂ 59 ਤੱਕ ਦੇ ਉੱਤਰ ਦਿਉ :

ਪੰਜਾਬ ਦਾ ਮੈਦਾਨੀ ਇਲਾਕਾ, ਜ਼ਰਖੇਜ਼ ਭੋਇੰ, ਪਹਾੜਾਂ ਤੋਂ ਵਗਣ ਵਾਲੇ ਦਰਿਆ ਤੇ ਨਦੀਆਂ, ਇੱਥੋਂ ਦੇ ਲੋਕਾਂ ਨੂੰ ਖੇਤੀਬਾੜੀ ਦੇ ਧੰਦੇ ਨਾਲ ਜੋੜਨ ਦਾ ਪ੍ਰਮੁੱਖ ਕਾਰਨ ਸੀ। ਕਿਸੇ ਸਮੇਂ ਇੱਥੋਂ ਦਾ ਸੁਜਾਨ ਕਿਸਾਨ ਦੁੱਧ, ਅਨਾਜ, ਸਬਜ਼ੀਆਂ, ਫਲ ਅਤੇ ਆਪਣਾ ਮੰਜਾ-ਪੀੜ੍ਹਾ ਸਭ ਖੇਤੀ ਤੋਂ ਹੀ ਹਾਸਿਲ ਕਰ ਲੈਂਦਾ ਸੀ। ਭਰਪੂਰ ਉਪਜ ਪੈਦਾ ਕਰਕੇ ਦੇਸ ਦੇ ਲੋਕਾਂ ਦਾ ਢਿੱਡ ਭਰਦਾ ਸੀ। ਪਰ ਕਦੇ-ਕਦੇ ਕੁਦਰਤੀ ਆਫ਼ਤਾਂ ਸਾਹਮਣੇ ਕਿਸਾਨ ਦਾ ਮਨ ਡੋਲ ਵੀ ਜਾਂਦਾ ਸੀ। ਸੁੱਚੀ ਕਿਰਤ ਵਿੱਚ ਰੱਬ ਦੀ ਬਰਕਤ ਹੋਣ ਕਰਕੇ ਫੇਰ ਉੱਠ ਖਲੋਂਦਾ ਸੀ। ਵਾਹਿਗੁਰੂ ਅੱਗੇ ਅਰਦਾਸ ਕਰਕੇ ਸੁਵੱਖਤੇ ਹਲ ਜੋਤ ਸੂਰਜ ਦੀ ਪਹਿਲੀ ਕਿਰਨ ਦਾ ਸਵਾਗਤ ਕਰਦਾ ਸੀ। ਚਿੜੀਆਂ ਤੇ ਗਟਾਰਾਂ ਇਸ ਦਾ ਮਨ ਪਰਚਾਉਂਦੀਆਂ ਸਨ। ਤਦੇ ਤਾਂ ਵਾਰਸ ਸ਼ਾਹ ਵੀ ਕਹਿ ਉੱਠਿਆ ਸੀ –



“ਚਿੜੀ ਚੁਕਦੀ ਨਾਲ ਜਾ ਤੁਰੇ ਪਾਂਧੀ,  
ਪਈਆਂ ਦੁੱਧ ਦੇ ਵਿੱਚ ਮਧਾਈਆਂ ਨੀ।”

55. ਹੇਠ ਲਿਖਿਆਂ ਵਿੱਚੋਂ ਪੰਜਾਬੀ ਦਾ ਜੱਦੀ ਸ਼ਬਦ ਹੈ :

- (A) ਸਰਦਾਰ (B) ਬਾਦਸ਼ਾਹ (C) ਰਿਕਸ਼ਾ (D) ਪੀੜ੍ਹਾ

56. ‘ਸੁਜਾਨ’ ਸ਼ਬਦ ਦਾ ਸਮਾਨਾਰਥਕ ਜੁੱਟ ਚੁਣੋ :

- (A) ਜਿੱਦੀ, ਚੁਕੰਨਾ (B) ਚੁਕੰਨਾ, ਚੌਕਸ (C) ਚੁਕੰਨਾ, ਲਾਲਚੀ (D) ਤੰਗ, ਚੌਕਸ

57. ਪਰ ਕਦੇ-ਕਦੇ ਕੁਦਰਤੀ ਆਫ਼ਤਾਂ ਸਾਹਮਣੇ ਕਿਸਾਨ ਦਾ ਮਨ ਡੋਲ ਵੀ ਜਾਂਦਾ ਸੀ। ਉਪਰੋਕਤ ਵਾਕ ਵਿੱਚ ਆਏ ਬਹੁਅਰਥਕ ਸ਼ਬਦ ‘ਡੋਲ’ ਦਾ ਸਹੀ ਅਰਥ ਹੈ :

- (A) ਘਬਰਾਉਣਾ (B) ਭਾਂਡਾ  
(C) ਜ਼ਖਮ ਨੂੰ ਡੋਲ ਪੈਣੀ (D) ਰਿਸ਼ਟ-ਪੁਸ਼ਟ ਸਰੀਰ

58. ‘ਦਰਿਆ’ ਸ਼ਬਦ ਰੂਪ ਹੈ :

- (A) ਤਦਭਵ (B) ਦੇਸੀ (C) ਤਤਸਮ (D) ਸਮਾਸੀ

59. ‘ਪੈਦਲ ਸਫ਼ਰ ਕਰਨ ਵਾਲਾ’ ਲਈ ਬਹੁਤੇ ਸ਼ਬਦਾਂ ਦੀ ਥਾਂ ‘ਤੇ ਇੱਕ ਸ਼ਬਦ ਚੁਣੋ :

- (A) ਮੁਸਾਫ਼ਰ (B) ਜੋਗੀ (C) ਯਾਤਰੀ (D) ਪਾਂਧੀ

60. ਹੇਠ ਲਿਖਿਆਂ ਵਿੱਚੋਂ ਕਿਹੜਾ ਉਦੇਸ਼ ਵਾਰਤਕ ਸਿੱਖਿਆ ਦਾ ਨਹੀਂ ਹੈ ?

- (A) ਵਿਚਾਰ ਵਿਸ਼ਲੇਸ਼ਣ ‘ਤੇ ਵਧੇਰੇ ਬੱਲ। (B) ਭਾਵਾਤਮਿਕ ਵਿਕਾਸ ਵੱਲ ਧਿਆਨ।  
(C) ਬੌਧਿਕ ਵਿਕਾਸ ਵੱਲ ਵੱਧ ਧਿਆਨ। (D) ਗਿਆਨ ਵਿੱਚ ਵਾਧਾ।



ખંડ – II  
ભાષા – I

ગુજરાતી (ગુજરાતી)

આ ખંડમાં કુલ 30 પ્રશ્નો છે.

દરેક પ્રશ્નનો જવાબ આપવો ફરજિયાત છે.



નીચેના ગદ્યાંશના આધારે પ્રશ્ન ક્રમાંક 31 થી 33 સુધીના જવાબ આપો.

દરિયો એટલે ગતિનો અપરંપાર. દરિયાને કાંઠે બેઠા હોઈએ તો પણ આપણને એમ લાગે કે આપણે ક્યાંક વિહાર કરી રહ્યા છીએ. આમ તો દરિયો જ વહેતો હોય છે પણ મનને એમ થાય છે કે તે ક્યાંક વહી રહ્યું છે. મન ક્યાં વહેતું હશે ? એ તો જેવું ચિત્ત તેવી દિશા. હું જ્યારે ઘરમાં કે ઓફિસમાં હોઉં ત્યારે મોટા ભાગે શરીર પાસેથી કામ લેતો હોઉં છું. પણ દરિયાકિનારે કેવળ મન પાસેથી કામ લેતો હોઉં છું. ખરી રીતે તો હું કાંઈ કરતો હોતો નથી. જાગેલું મન જ દરિયાકિનારે એકાએક કામ કરવા મંડી પડે છે અને હું કોઈ બીજી વ્યક્તિ બની જાઉં છું. આમ, જ્યારે-જ્યારે દરિયાકિનારે જાઉં છું ત્યારે મારો માનસિક કાયાકલ્પ થાય છે.

31. દરિયાકિનારે લેખક કોની પાસે કામ લે છે ?

- (A) શરીર પાસે (B) તન પાસે (C) બીજી વ્યક્તિ પાસે (D) મન પાસે

32. 'દરિયો' શબ્દનો પર્યાયવાચી શબ્દ કયો છે ?

- (A) રત્નાકર (B) સરોવર (C) જળાશય (D) તળાવ

33. લેખકને માનસિક કાયાકલ્પ ક્યારે થાય છે ?

- (A) વિદેશ જાય ત્યારે (B) દરિયાકિનારે જાય ત્યારે  
(C) નદીકિનારે જાય ત્યારે (D) પુત્રને રમાડે ત્યારે

34. ભાષાશિક્ષણમાં દશ્ય સાધન તરીકે નીચેનામાંથી શાનો ઉપયોગ થાય છે ?

- (A) ટેપરેકર્ડર (B) ગ્રામોફોન (C) ઓડિયો કેસેટ (D) ફ્લેશ કાર્ડ

35. નીચેનામાંથી કયા રૂઢિપ્રયોગનો અર્થ 'પ્રતિષ્ઠા માં વૃદ્ધિ કરવી' એમ થાય છે ?



- (A) પાઘડીમાં નવું પીછું ઉમેરવું. (B) પૈસાની છોળ રેલાવવી.  
(C) પરસેવો પાડવો. (D) પાણીમાં જવા દેવું.

36. મૂલ્યાંકન કેવી પ્રક્રિયા છે ?

- (A) સતત ચાલતી પ્રક્રિયા છે. (B) પ્રસંગોચિત ચાલતી પ્રક્રિયા છે.  
(C) સામાજિક પ્રક્રિયા છે. (D) સિમિત પ્રક્રિયા છે.

37. નીચેનામાંથી કઈ પદ્ધતિ વિદ્યાર્થીઓમાં સ્વઅધ્યયનની ટેવ કેળવવા માટે જરૂરી છે ?



- (A) સ્વાધ્યાય પદ્ધતિ (B) વ્યાખ્યાન પદ્ધતિ  
(C) જૂથચર્ચા પદ્ધતિ (D) પરિસંવાદ પદ્ધતિ



નીચેના પદ્યાંશના આધારે પ્રશ્ન ક્રમાંક 38 થી 41 સુધીના જવાબ આપો.



સરકી જાયે પલ....

કાળ તણું જાણે કે એ તો વરસે જરમર જલ !

નહી વર્ષામાં પૂર

નહી એ ગ્રીષ્મ મહી શોષાય,

કોઈના સંગનિ : સંગની એને

કશી અસર નવ થાય,

ઝાલો ત્યાં તો છટકે એવી નાજુક ને ચંચલ !

છલક છલક છલકાય

છતાંયે કદી શકી નવ ઢળી

વૃન્દાવનમાં,

વળી કોઈને કુરુક્ષેત્રમાં મળી,

જાય તેડી પોઢેલાંને યે નવે લોક, નવ સ્થલ !



38. પલ એટલે ?

(A) ક્ષણ (B) પાળ (C) પ્રકાશ (D) બળ

39. 'છલક છલક છલકાય' કાવ્ય પંક્તિમાં કયો અલંકાર છે ?

(A) ઉપમા (B) શ્લેષ (C) વર્ણાનુપ્રાસ (D) યમક

40. કવિ પલને કોની સાથે સરખાવે છે ?

(A) પવનની લહેર સાથે. (B) ઝરમર વરસતા જલ સાથે.  
(C) સમુદ્રની તરંગ સાથે. (D) ખીલતા ફૂલ સાથે.

41. કુરુક્ષેત્રના ઉલ્લેખ દ્વારા કવિ સમયનું કયું સ્વરૂપ બતાવે છે ?

(A) રમ્ય (B) શાંત (C) સ્થિર (D) રોદ્ર

42. 'વિદ્યાર્થી અધ્યયનમાં ક્યાં કાચો પડે છે ?' એ જાણવા માટે કયા પ્રકારની કસોટીનો ઉપયોગ કરશો ?

(A) વલણ માપદંડ કસોટી (B) નિદાન કસોટી  
(C) બુદ્ધિ કસોટી (D) અભિયોગ્યતા કસોટી

43. 'નદી દોડે સોડે ભડભડ બળે ડુંગર વનો' પંક્તિમાં કયો છંદ છે ?

(A) પૃથ્વી (B) મંદાકાન્તા (C) શિખરિણી (D) હરિણી

44. માતૃભાષા પાઠ્યપુસ્તકના લક્ષણોમાં નીચેનામાંથી કયા લક્ષણોનો સમાવેશ કરવામાં આવે છે

(A) ટિપ્પણ અને સ્વાધ્યાય (B) પ્રવૃત્તિઓ અને ભાષા અભિવ્યક્તિ  
(C) એક પણ નહીં (D) (A) અને (B) બંને

45. નીચેનામાંથી નિગમન પદ્ધતિની વિશેષતા કઈ છે ?

(A) વિદ્યાર્થીઓને વિશિષ્ટ થી સામાન્ય તરફ લઈ જવામાં આવે છે.  
(B) આ પદ્ધતિ મૂર્ત-થી અમૂર્ત તરફ દોરી જાય છે.  
(C) આ પદ્ધતિ વ્યાકરણ શિક્ષણ માટે અત્યંત અસરકારક છે.  
(D) અમૂર્ત નિયમ, સિદ્ધાંતને વિવિધ ઉદાહરણો દ્વારા તપાસવામાં આવે છે.

46. નીચેનામાંથી કયું વિરામચિહ્ન વાક્યાંતે જ મૂકવામાં આવે છે ?

(A) પ્રશ્નાર્થ ચિહ્ન (B) અલ્પવિરામ (C) અર્ધવિરામ (D) ગુરુવિરામ

47. 'જોગીદાસ મહારાજને મળવા જશે.' – વાક્ય કયા કાળને વ્યક્ત કરે છે ?

(A) ભૂતકાળ (B) ભવિષ્યકાળ (C) વર્તમાનકાળ (D) એકપણ નહીં







48. બાળકમાં ક્યું કૌશલ્ય સૌથી પહેલા વિકસે છે ?  
 (A) કથન (B) શ્રવણ (C) લેખન (D) વાચન
49. ભાષા શિક્ષણમાં તમે ઉપચારાત્મક કાર્ય કેવી રીતે કરશો ?  
 (A) પુનઃ શિક્ષણ કરીને. (B) વિવિધ દૃશ્ય-શ્રાવ્ય સાધનોનો ઉપયોગ કરીને.  
 (C) વિદ્યાર્થીઓને તેના પરિણામની જાણ કરીને. (D) ઉપરોક્ત બધી રીતે.
50. 3 માસના બાળકના ભાષાવિકાસમાં ક્યું વાક્ય વધુ સાર્થક લાગે છે ?  
 (A) માનવીનો અવાજ ઓળખે.  
 (B) પ્રેમભર્યો અવાજ અને ગુસ્સાભર્યા અવાજ વચ્ચેનો ભેદ પાડે છે.  
 (C) મુખમુદ્રાના ભાવને સમજી શકે છે.  
 (D) સાદી સૂચનાઓ સમજે છે.
51. 'અમારે ત્યાં ઓછું પાણી વરસે છે.' મૂળ અર્થને સાચવીને વાક્યનું નિષેધ વાક્યમાં પરિવર્તન કરો.  
 (A) અમારે ત્યાં ઓછું પાણી વરસતું નથી. (B) અમારે ત્યાં વધારે પાણી વરસતું નથી.  
 (C) અમારે ત્યાં ઓછું પાણી વરસવું ના જોઈએ. (D) અમારે ત્યાં વધારે પાણી વરસવું ના જોઈએ.
52. જાહેર પરીક્ષાની કસોટીઓમાં મૂલ્યાંકનની વિશ્વસનીયતા માટે કયા પ્રકારના પ્રશ્નોનો ઉપયોગ સૌથી વધારે પ્રમાણમાં કરવામાં આવે છે ?  
 (A) નિબંધ પ્રકારના પ્રશ્નો (B) ટૂંકા જવાબના પ્રશ્નો  
 (C) અનાત્મલક્ષી પ્રશ્નો (D) કહેવું મુશ્કેલરૂપ
53. 'ખોદકામ કરતા જમીનમાંથી સોનું નીકળ્યું.' - વાક્યમાં રેખાંકિત શબ્દની સંજ્ઞા ઓળખાવો.  
 (A) દ્રવ્યવાચક (B) ભાવવાચક (C) જાતિવાચક (D) સમૂહવાચક
54. નીચેના શબ્દોમાં કયો શબ્દ તદ્ભવ શબ્દ છે ?  
 (A) આશીર્વાદ (B) ઈન્દ્ર (C) આરતી (D) અતિથિ
55. નીચેનામાં ઓષ્ઠ્ય ધ્વનિ કયો છે ?  
 (A) દ (B) ઘ (C) બ (D) ઢ
56. નીચેનામાંથી કઈ રચના કહેવત છે ?  
 (A) છોભીલા પડી જવું (B) કળ વળવી  
 (C) ખુલ્લા મનથી વાતો કરવી (D) મોરના ઈંડા ચીતરવા ન પડે
57. એક કાવ્યશિક્ષકમાં નિમ્નમાંથી કયા ગુણો હોવા જરૂરી છે ?  
 (A) કવિતામાં અભિરુચિ ધરાવતો હોવો જોઈએ.  
 (B) કવિતાનું ઊંડું પરિશીલન કરતો હોવો જોઈએ.  
 (C) કવિતાવાચન અને કવિતાસર્જન માટે ઉત્સુક હોવો જોઈએ.  
 (D) જણાવેલ તમામ.
58. લેખક કૌશલ્યને વિકસાવવા માટે કઈ સહઅભ્યાસિક પ્રવૃત્તિઓનો ઉપયોગ કરી શકાય ?  
 (A) વાર્તાકથન (B) રોજનીશી (C) નાટક (D) ચર્ચા - પરિસંવાદ
59. 'શાળાનો નવો ઓરડો અષ્ટકોણીય છે.' વાક્યમાં કયો સમાસ છે ?  
 (A) દ્વન્દ્વ (B) દ્વિગુ (C) કર્મધારય (D) અવ્યયીભાવ
60. નીચેનામાંથી કયા શબ્દને પૂર્વપ્રત્યય લાગેલો છે ?  
 (A) પોલાણ (B) ભારતીય (C) લેખક (D) વિજ્ઞાન





## खण्ड – III

## भाषा – II

## हिन्दी

इस खण्ड में कुल 30 प्रश्न हैं ।

सभी प्रश्न अनिवार्य हैं ।

निर्देश : निम्नलिखित पद्यांश के आधार पर प्रश्न संख्या 61 से 65 तक के उत्तर दीजिए ।

यह अन्तिम जप, ध्यान में देखते चरण युगल  
राम ने बढ़ाया कर लेने को नीलकमल ।

कुछ लगा न हाथ, हुआ सहसा स्थिर मन चंचल,  
ध्यान की भूमि से उतरे, खोले पलक विमल ।

देखा, वहाँ रिक्त स्थान, यह जप का पूर्ण समय,  
आसन छोड़ना असिद्धि, भर गए नयनद्वय,

धिक् जीवन को जो पाता ही आया विरोध,  
धिक् साधन जिसके लिए सदा ही किया शोध

जानकी! हाय उद्धार प्रिया का हो न सका,

वह एक और मन रहा राम का जो न थका ।

जो नहीं जानता दैन्य, नहीं जानता विनय,

कर गया भेद वह मायावरण प्राप्त कर जय ।



61. पद्यांश के आधार पर असंगत कथन का चयन कीजिए

(A) ध्यानमग्न राम दो चरण देख रहे हैं ।

(B) राम का चंचल मन स्थिर हो गया ।

(C) राम के दोनों नेत्र अश्रुपूर्ण हो गये ।

(D) राम की चेतना के भीतर एक ओर अचेतन मन था जो अभी तक निराश नहीं हुआ था ।

62. पद्यांश में राम का कौन-सा रूप उभर कर सामने आया है ?

(A) मानव

(B) ईश्वर

(C) दानव

(D) मायावी

63. 'जानकी ! हाय उद्धार प्रिया का हो न सका' पंक्ति में भाव है

(A) घृणा का

(B) भय का

(C) पश्चात्ताप का

(D) क्रोध का

64. निम्नलिखित में से मायावरण का भेद किसने किया ?

(A) राम के तीरे ने

(B) राम के आँसू ने

(C) राम के विनय ने

(D) राम के मन ने







65. पद्यांश में प्रयुक्त भाषा की विशेषता है  
 (A) तद्भव शब्दों का बाहुल्य (B) तत्सम शब्दों का प्रयोग  
 (C) आम बोलचाल की भाषा (D) दीर्घ सामासिक भाषा



66. सतत् एवं व्यापक मूल्यांकन का गुण नहीं है  
 (A) छात्र वर्ष भर अध्ययनशील रहते हैं।  
 (B) शिक्षक छात्रों को आवश्यक निर्देशन निरन्तर देते रहते हैं।  
 (C) इस प्रणाली में पक्षपात की संभावना रहती है।  
 (D) अभिभावक को बच्चों की प्रगति की निरन्तर जानकारी होती रहती है।



67. 'सैनाणी' कविता के रचनाकार हैं  
 (A) मेघराज 'मुकुल' (B) चन्द्र सिंह  
 (C) रामनाथ कविया (D) सत्यप्रकाश जोशी

**निर्देश :** निम्नलिखित गद्यांश के आधार पर प्रश्न संख्या 68 से 77 तक उत्तर दीजिए।

'संस्कृति' शब्द का संबंध संस्कार से है जिसका अर्थ है संशोधन करना, उत्तम बनाना, परिष्कार करना। अंग्रेजी शब्द 'कल्चर' में वही धातु है जो 'एग्रीकल्चर' में है। इसका भी अर्थ 'पैदा करना, सुधारना' है। संस्कारों से किसी व्यक्ति अथवा जाति का विकास गतिपूर्वक होता है। जातीय संस्कारों को ही संस्कृति कहते हैं। संस्कृति एक समूहवाचक शब्द है। जलवायु के अनुकूल रहन-सहन की विधियाँ और विचार-परंपराएँ जाति के लोगों में दृढ़मूल हो जाने से जाति के संस्कार बन जाते हैं। इनको प्रत्येक व्यक्ति अपनी निजी प्रकृति के अनुकूल न्यूनाधिक मात्रा में पैतृक संपत्ति के रूप में प्राप्त करता है। ये संस्कार व्यक्ति के घरेलू जीवन तथा सामाजिक जीवन में परिलक्षित होते हैं। मनुष्य अकेला रहकर भी इनसे छुटकारा नहीं पा सकता।

संस्कृति का बाह्य पक्ष भी होता है और आंतरिक भी। उसका बाह्य पक्ष आंतरिक का प्रतिबिम्ब नहीं तो उससे संबंधित अवश्य रहता है। हमारे बाह्य आचार, हमारे विचारों और मनोवृत्तियों के परिचायक होते हैं। संस्कृति एक देश-विशेष की उपज होती है, उसका संबंध देश के भौतिक वातावरण और उसके पालित, पोषित एवं परिवर्द्धित विचारों से होता है।

भाषा संस्कृति का अंग है, फिर भी वह हमारी जातीय मनोवृत्ति की परिचायिका होती है।



68. 'प्रत्येक' शब्द में उपसर्ग है  
 (A) प्र (B) प्रति (C) प्रत् (D) प्रती
69. 'भाषा संस्कृति का अंग है' पंक्ति में 'भाषा' शब्द है  
 (A) क्रियावाचक संज्ञा (B) भाववाचक संज्ञा  
 (C) व्यक्तिवाचक संज्ञा (D) जातिवाचक संज्ञा
70. 'सामाजिक' शब्द में प्रत्यय है  
 (A) अ (B) अक (C) इक (D) क



71. सदैव पुल्लिंग के रूप में प्रयुक्त होने वाला शब्द है  
 (A) मनुष्य (B) भाषा (C) उपज (D) मनोवृत्ति
72. कौन-से विकल्प वाले शब्द में वर्णों का क्रम असंगत है ?  
 (A) भौतिक = भ् औ त् इ क् अ  
 (B) वातावरण = व् आ त् आ व् अ र् अ ण् अ  
 (C) परिचायक = प् अ र् इ च् आ य् अ क् अ  
 (D) मनोवृत्ति = म् अ न् ओ व् र् त् त् इ
73. 'संस्कारों से किसी व्यक्ति अथवा जाति का विकास गतिपूर्वक होता है' वाक्य में प्रयुक्त 'गतिपूर्वक' शब्द है  
 (A) भाववाचक संज्ञा (B) क्रिया विशेषण  
 (C) सार्वनामिक विशेषण (D) संकेतवाचक सर्वनाम
74. 'न्यूनाधिक' शब्द में संधि है  
 (A) दीर्घ (B) गुण (C) वृद्धि (D) अयादि
75. 'उसका बाह्य पक्ष आंतरिक का प्रतिबिम्ब नहीं तो उससे संबंधित अवश्य रहता है' वाक्य में प्रयुक्त 'उसका' शब्द है  
 (A) क्रिया (B) विशेषण (C) संज्ञा (D) सर्वनाम
76. शब्दकोश में क्रम की दृष्टि से कौन-सा शब्द अंत में आयेगा ?  
 (A) परिलक्षित (B) प्रतिबिम्ब (C) प्रकृति (D) पक्ष
77. 'आचार' शब्द है  
 (A) तत्सम (B) तद्भव (C) देशज (D) विदेशी
78. द्वितीय भाषाओं की 'स्वयं शिक्षणमालाएँ' आधारित होती हैं  
 (A) संघटनापरक विधि पर (B) प्रत्यक्ष विधि पर  
 (C) व्याकरण एवं अनुवाद विधि पर (D) खेल विधि पर
79. निबंधात्मक प्रश्नों का गुण नहीं है  
 (A) छात्रों को भाषा-शैली एवं लेखन कला का ज्ञान होता है ।  
 (B) बालकों की कल्पना शक्ति, स्मरण शक्ति, विश्लेषण एवं विचार-शक्ति का विकास होता है ।  
 (C) ये प्रश्न रचनात्मक चिंतन को प्रोत्साहन देते हैं ।  
 (D) इनसे छात्रों को भावाभिव्यक्ति का अवसर नहीं मिलता है ।
80. किण्डरगार्डन प्रणाली के आधार पर कौन-सा कथन असंगत है ?  
 (A) यह प्रणाली स्वतंत्रता के सिद्धांत पर कार्य करती है ।  
 (B) यह प्रणाली ज्ञान को बाहर से अंदर देने के सिद्धांत पर कार्य करती है ।  
 (C) यह प्रणाली सामाजिक सहयोग के सिद्धांत पर कार्य करती है ।  
 (D) प्राथमिक स्तर के विद्यार्थियों के लिए अधिक उपयोगी है ।



81. लिखित परीक्षा उपयोगी है  
(A) उच्चारण कौशल मापन में (B) भाषायी व्यवहार मापन में  
(C) श्रवण-कौशल मापन में (D) वर्तनी की शुद्धता मापन में
82. 'तन पर नहीं लत्ता पान खाये अलबत्ता' लोकोक्ति का निकटतम अर्थ वाला विकल्प है  
(A) मनुष्य का रहन-सहन उसकी हैसियत से बाहर होना ।  
(B) जितने का माल उससे ज्यादा व्यय करना ।  
(C) अभावग्रस्त होने का प्रदर्शन करना ।  
(D) पान खाने का शौकीन ।
83. दृश्य-श्रव्य साधनों का गुण नहीं है  
(A) इनके प्रयोग से सीखना स्थायी हो जाता है ।  
(B) इनके निर्माण में धन व समय खर्च होता है ।  
(C) इनके प्रयोग से अनुभव की सीमा का विस्तार होता है ।  
(D) इनके उपयोग से शिक्षण में प्रभाविता आ जाती है ।
84. 'बेसिक शिक्षा प्रणाली' देन है  
(A) पार्कहर्स्ट की (B) फ्रोबेल की  
(C) महात्मा गाँधी की (D) मारिया मॉण्टेसरी की
85. 'शिक्षकों ने कहा कि वे घर जा रहे हैं' वाक्य है  
(A) साधारण वाक्य (B) संयुक्त वाक्य (C) मिश्र वाक्य (D) आज्ञार्थक वाक्य
86. 'चेतावनी रा चूंगट्या' रचना के रचनाकार हैं  
(A) सूर्यमल्ल मीसण (B) केसरीसिंह बारहठ  
(C) डॉ. नारायणसिंह भाटी (D) बावजी चतुरसिंह
87. पाठ्य पुस्तकों के विषय में दोष कहलाता है  
(A) रुचि के विषयों पर आधारित होना  
(B) निर्धारित उद्देश्य को पूर्ण करने की प्रेरणा विद्यमान होना ।  
(C) भाषा का स्तरानुकूल होना ।  
(D) उसमें प्रयोजनहीनता का होना ।
88. 'अंग-अंग मुळकणौ' राजस्थानी मुहावरे का अर्थ है  
(A) सभी अंग देश को समर्पित करना (B) मूर्ख बनाना  
(C) हर काम में सहायता करना (D) बहुत प्रसन्न होना
89. मौन पठन का भावात्मक उद्देश्य है  
(A) अध्ययन में रुचि उत्पन्न करना (B) तीव्र गति से पठन का अभ्यास करना  
(C) शब्द भण्डार में अभिवृद्धि करना (D) पाठ्यक्रम शीघ्रता से पूर्ण करना
90. 'घर के भीतर जाओ' वाक्य में कौन-सा क्रिया विशेषण प्रयुक्त हुआ है ?  
(A) कालवाचक (B) स्थानवाचक (C) रीतिवाचक (D) परिमाणवाचक



**SECTION – III**  
**LANGUAGE – II**  
**ENGLISH**

There are **30** questions in all in this Section.  
All questions are compulsory.



61. Acquiring language is a \_\_\_\_\_ process. Choose the correct option :  
(A) sub-conscious (B) concession  
(C) drill (D) adopted
62. \_\_\_\_\_ drills are the excellent means of forming correct speech habits.  
(A) pronunciation (B) reading  
(C) substitution (D) composition
63. He ran as fast as his legs allowed but he \_\_\_\_\_ not catch the thief.  
(A) can (B) may (C) could (D) might
64. The attributes of a good test are  
(A) Validity (B) Reliability (C) Usability (D) All the three
65. The list of semi-vowels comprise  
(A) s, z (B) j, w (C) h, l (D) m, n
66. The idiomatic phrase ‘a cock and bull story’ means  
(A) a bold story (B) a victory event (C) a real story (D) an unreal story
67. Arousing, expectancy and incentive are the techniques of \_\_\_\_\_ principle.  
(A) gradation (B) interest (C) motivation (D) concreteness
68. The poem composed by Oliver Goldsmith on the death of a mad dog is  
(A) Elegy (B) Sonnet (C) Lyric (D) Ode







**UNSEEN POEM (Q.Nos. 69-73).**

Good people all, of every sort  
Give ear unto my song,  
And if you find Wondrous short  
It cannot hold you long.  
‘The wound it seem’d both sore and sad  
To every Christian eye;  
And while they swore the Dog was mad,  
They swore the Man would die.  
But soon a wonder came to light,  
That show’d the rogues They lied;  
The man recover’d of the bite,  
The Dog was it that died.



69. ‘It cannot hold you long’ the object used for personification in this line is  
(A) dog (B) song (C) men (D) people





70. 'The man was good as us saint' the literary device used in this line is 
- (A) personification (B) simile  
(C) assonance (D) alliteration
71. The line that has the use of alliteration is
- (A) The wound it seem'd both sore and sad  
(B) But soon a wonder came to light  
(C) They swore the Man would die  
(D) The Dog was it that died 
72. 'To every Christian eye;' The literary device used here is 
- (A) Simile (B) Assonance (C) Alliteration (D) Metaphor
73. The rhyme scheme in the given stanzas is
- (A) abcd (B) aabb (C) abab (D) abc abc
74. The English sonnet is also known as
- (A) Shakespearian sonnet (B) Miltonic sonnet  
(C) Wordsworth sonnet (D) Coleridge sonnet
75. 'Finger pointing' – is related to
- (A) listening (B) reading habit (C) speaking habit (D) writing
76. 'Language is always used in a context in a real life situation, in a conversation one constantly has to interpret what is being said' – is a rationale of
- (A) situational approach (B) communicative approach  
(C) project approach (D) structural approach
77. The new bold leader has been able to \_\_\_\_\_ all opposition. Choose the correct idiom :
- (A) bear with (B) bear up (C) bear down (D) bear out
78. 'Different learning styles can be evaluated' – is a merit of
- (A) Group evaluation (B) Cloze test  
(C) Rubrics (D) Peer groups
79. 'Staff \_\_\_\_\_ be at their desks by 9:00 am.' This was written on the notice board  of an office.
- (A) should (B) must (C) need (D) will
80. "The only person equipped to choose these text-books are school teachers who really know the fodder, suited to their flock." This is quoted by
- (A) V. K. Gokak (B) R. L. Mehta (C) Guy Boas (D) Otto Jespersen



81. \_\_\_\_\_ is an example of /ðʊ/ sound  
 (A) toil (B) boy (C) home (D) poor
82. The correct pronunciation of the word 'stone' is   
 (A) /stɔ:n/ (B) /staun/ (C) /stʊðn/ (D) /stðʊn/
83. 'Development of generic skills' is one of the vital strategies of  
 (A) Testing (B) Evaluation (C) Assessment (D) Remedial teaching
84. The following tests help to ascertain the skill of aloud reading of the students  
 (A) Objective (B) New type (C) Oral (D) Written

### UNSEEN PROSE PASSAGE (Q.Nos. 85-89).

It is in the small matters of conduct, in the observance of the rule of the road that we pass judgement upon ourselves and declare that we are civilised or uncivilized. The great moments of heroism and sacrifice are rare. It is the little habits of the common place intercourse that make up the great sum of life and sweeten or make bitter the journey.

85. 'We are civilized or uncivilized' the type of conjunction used here is   
 (A) Co-ordinating (B) Co-relative  
 (C) Subco-ordinating (D) Temporal
86. People \_\_\_\_\_ the habit of passing the judgement in small things.  
 (A) have (B) is (C) had (D) are
87. The following can be an appropriate title for this passage. Choose the correct option :  
 (A) Civilisation (B) Heroism (C) Journey (D) Being civilised
88. Heroism and not sacrificed \_\_\_\_\_ rare.  
 (A) are (B) is (C) has (D) have
89. 'The great moments of heroism and sacrifice are rare', implies   
 (A) The war is over  
 (B) We need great moments to prove ourselves  
 (C) We do not need great moments to prove ourselves  
 (D) Great time is now
90. The principle of \_\_\_\_\_ leaves a long lasting impression upon the child's learning without the use of mother tongue.  
 (A) concreteness (B) proportion  
 (C) naturalness (D) interest



खण्ड – III  
भाषा – II (द्वितीया)

संस्कृतम्

अत्र त्रिंशत् प्रश्नाः सन्ति ।

सर्वे प्रश्नाः समाधेयाः ।

61. “यस्मिन् विषये छात्रस्य अधिका रूचिर्भवति, सः तं विषयं पठनाय प्रेरितो भवति” इति कथनं कस्य सिद्धान्तस्य ?  
(A) रूचेः सिद्धान्तस्य (B) समवायसिद्धान्तस्य  
(C) चयनसिद्धान्तस्य (D) मौखिककार्यसिद्धान्तस्य
62. वाणीरूपं भावप्रकटमेव किम् कौशलम् उच्यते ?  
(A) पठनम् (B) भाषणम् (C) श्रवणम् (D) लेखनम्
63. “सर्वेगुणाः \_\_\_\_\_ आश्रयन्ति” रिक्तस्थानं पूरयित्वा सूक्तिं संयोजयत।  
(A) अन्नम् (B) जलम् (C) काञ्चनम् (D) मित्रम्
64. छात्रस्य तीव्रबुद्धेः मूल्याङ्कनं कया परीक्षया भवति ?  
(A) धारित परीक्षया (B) लिखितपरीक्षया  
(C) शलाकापरीक्षया (D) प्रायोगिकपरीक्षया
65. दृश्य श्रव्यसाधनयोः कस्मिन् जी. आई. एस. आई. पत्रकसंयोजने विषयवस्तुनः सर्वासु भाषासु रूपान्तरं कर्तुमपिशक्यते ?  
(A) सङ्गणके (B) प्रक्षेपणयन्त्रे (C) मानचित्रे (D) ध्वन्यभिलेखने
66. “35” इत्येषा संख्या संस्कृते लिखत ।  
(A) पञ्चाधिकत्रयम् (B) पञ्चविंशतिः (C) पञ्चत्रिंशम् (D) पञ्चत्रिंशत्
67. “इ” इत्यस्य उच्चारणं स्थानं भवति ।  
(A) कण्ठः (B) दन्ताः (C) मूर्धा (D) तालु
68. पद्यशिक्षणविधिषु नागच्छति  
(A) खण्डान्वयविधिः (B) व्याख्याविधिः (C) दण्डान्वयविधिः (D) निगमनविधिः
69. “प्रातः 10 :15 वादने बालकः शेते” अस्मिन् वाक्ये रेखाङ्कितसमयं संस्कृते लिखत ।  
(A) दशपञ्चदशवादने (B) सपाददशवादने  
(C) सार्द्धदशवादने (D) पदोन्वादने
70. अत्यधिकविश्वसनीया, वैधा, व्यापिका, व्यावहारिकी तथा मितव्यया का परीक्षा ? येन बालकः स्वल्पमेव लिखति  
(A) वस्तुनिष्ठपरीक्षा (B) लिखितपरीक्षा  
(C) प्रायोगिकपरीक्षा (D) मौखिकपरीक्षा



71. “सा सदैव पुस्तकं पठति” वाक्यमिदं कर्मवाच्ये परिवर्तयत ।

- (A) ते सदैव पुस्तकं पठ्यते । (B) ताः सदैव पुस्तकानि पठ्यते ।  
(C) तेन सदैव पुस्तकं पठ्यते । (D) तया सदैव पुस्तकं पठ्यते ।

निम्नलिखितमपठितं श्लोकमाधारीकृत्य प्रश्नाः (72-76)

समाधेयाः -

प्राचीरतुङ्ग कपि शीर्षक सन्ति कर्षे,  
स्थित्वा क्षणं दृशमवाञ्चय पश्चिमायाम् ।  
यत्रातिनिर्मल - तरङ्गवती गभीरा,  
तन्नी सुधाविरचितेव विभाति रेखा ॥



72. उपर्युक्ते श्लोके कः अलंकारः ?

- (A) उपमा (B) यमकः (C) विभावना (D) श्लेषः

73. उपर्युक्ते श्लोके किं छन्दः ?

- (A) मालिनी (B) शिरवारणी (C) वसन्ततिलका (D) उपजातिः

74. “विरचितेव” इत्यत्र कः सन्धिः ?

- (A) गुणसन्धिः (B) वृद्धिसन्धिः (C) दीर्घसन्धिः (D) पररूपसन्धिः

75. “यत्रातिनिर्मल - तरङ्गवती गभीरा”  
अस्मिन् पद्यांशे विशेष्य पदं किम् ?

- (A) निर्मलम् (B) गभीरा (C) तरङ्गवती (D) यत्र

76. “स्थित्वा” इत्यत्र कः प्रत्ययः ?

- (A) क्तवतु (B) त्वा (C) क्तिन् (D) क्त्वा

77. “हरबार्टीयपञ्चपदी” इत्यस्य विकसित विधिः कः ?



- (A) मूल्याङ्कनविधिः (B) प्रत्यक्षविधिः (C) व्याकरणविधिः (D) व्याख्याविधिः

78. “अनुस्वारस्य” उच्चारणस्थानं भवति ।

- (A) नासिका (B) कण्ठः (C) मूर्धा (D) दन्ताः

निम्नलिखितमपठितं गद्यांशमाधारीकृत्य प्रश्नाः (79-83)

समाधेयाः -

श्रेयसाम् अभिवादनं मानवस्य साधारणधर्मोऽस्ति । अर्हाणाम् अभिवादानेन सदृशं संबलं नाऽस्त्यन्यत् त्रिषु लोकेषु । अभिवादनशीलस्य कृते आचारोऽयं सुखसौभाग्यारोग्यादिसम्पदः कल्पवृक्ष इव स्वयं प्रददाति । अभिवादाने विनये च स्थितां महतीं शक्तिं जानन्तः सत्पुरुषाः जन्मतः एव सन्ततीः पूज्यपूजायै प्रेरयन्ति ।

79. “महतीं शक्तिं जानन्तः सत्पुरुषाः जन्मतः एव-” अस्मिन् वाक्ये विशेष्यपदम् अस्ति

- (A) महतीम् (B) शक्तिम् (C) जानन्तः (D) जन्मतः





80. “जन्मतः” इत्यत्र कः प्रत्ययः ?  
 (A) तसिल् (B) तृन् (C) क्त (D) तृच्
81. “सन्ततीः” इत्यत्र का विभक्तिः ?  
 (A) चतुर्थी (B) द्वितीया (C) पञ्चमी (D) तृतीया
82. “प्रददाति” इत्यत्र कः लकारः ?  
 (A) लृट्लकारः (B) लोट्लकारः (C) लट्लकारः (D) लङ्लकारः
83. “अस्त्यन्यत्” इत्यत्र कः सन्धिः ?  
 (A) अयादिसन्धिः (B) पूर्वरूपसन्धिः (C) गुणसन्धिः (D) यणसन्धिः
84. “नृपः मम धर्मसखा आसीत्” वाक्यमिदं संशोधयत ।  
 (A) नृपः मम धर्मसखः आसीत् । (B) नृपः माम् धर्मसखा आसीत् ।  
 (C) नृपः मम धर्मसख्युः आसीत् । (D) नृपः मया धर्मसखा आसीत् ।
85. निरक्षराः जनाः अपि केन कौशलेन एव स्वकार्याणि साधयन्ति ?  
 (A) भाषणेन (B) पठनेन (C) लेखनेन (D) पाठनेन
86. अन्तःस्थाः वर्णाः भवन्ति  
 (A) श ष स ह (B) इ उ ऋ लृ (C) य व र ल (D) ए ओ ऐ औ
87. “इक्” प्रत्याहारस्य वर्णाः भवन्ति ।  
 (A) इ उ ए ऐ (B) इ उ ऋ लृ (C) इ उ लृ ओ (D) इ ओ ऐ औ
88. श्लोकानां शुद्धोच्चारणाभ्यासस्य कृते धातुरूपाणां शब्दरूपाणाञ्च कण्ठस्थीकरणाय किं सहायकं श्रव्यसाधनं भवति ?  
 (A) चित्रविस्तारकयन्त्रम् (B) प्रक्षेपयन्त्रम्  
 (C) भाषापञ्जिका (D) वर्तुलाकारध्वनि ग्रहक यन्त्रम्
89. “पिता भिक्षुक को धन देता हैं” वाक्यमिदं संस्कृते अनुवादं कुरुत ।  
 (A) पिता भिक्षुकं धनं ददाति । (B) पिता भिक्षुकाय धनं ददाति ।  
 (C) पिता भिक्षुकस्य धनं ददाति । (D) पित्रा भिक्षुकात् धनं ददाति ।
90. सर्वेऽपि विषयाः परस्परं सम्बद्धाः भवन्ति । इत्यत्र कः सिद्धान्तः ?  
 (A) मौखिककार्यसिद्धान्तः (B) समवायसिद्धान्तः  
 (C) क्रियाशीलतासिद्धान्तः (D) योजनासिद्धान्तः





### باب - III

### زبان - II

### اُردو (۳۴)



اس سیکشن میں تیس (30) سوالات دیئے گئے ہیں۔ تمام سوالات کے جوابات ضروری ہیں۔  
ہر سوال کے چار جوابات میں سے ایک صحیح جواب کی نشاندہی کیجئے۔

61. خرد تدریس (Micro Teaching) کا سب سے پہلے استعمال کب اور کہاں ہوا تھا؟  
(A) 1963 امریکہ (B) 1961 لندن (C) 1960 فرانس (D) 1965 جاپان
62. ماہر نفسیات ٹرمین کے مطابق کندہ ذہن طلباء کا ذہنی خارج قسمت (IQ) ہے۔  
(A) 80 سے کم (B) 100 سے 110 تک (C) 70 سے کم (D) 0 (صفر) سے 60 تک
63. اُردو تدریس میں منصوبہ بندی کے تحت امدادی شے ٹیلی ویژن ہے۔  
(A) سمعی (B) سمعی اور بصری دونوں  
(C) بصری (D) نہ سمعی نہ بصری
64. کسی زبان کی تحریری صورت یا بناوٹ کو اس زبان کا \_\_\_\_\_ کہا جاتا ہے۔  
(A) متن (B) قواعد (C) املا (D) رسم الخط
65. کہاوت "آسمان سے گرا کھجور میں اٹکا" کے معنی ہیں  
(A) دہرا فائدہ ہونا (B) ایک مصیبت سے نکل کر دوسری مصیبت میں پڑ جانا  
(C) دو جگہ سے آرام ملنا (D) ہر جگہ سے فائدہ ہونا
66. معلم کی بلند خوانی کے بعد طلباء سے فرداً فرداً کرائی جانے والی بلند خوانی کہلاتی ہے۔  
(A) اعادہ کرنا (B) انفرادی بلند خوانی (C) اجتماعی بلند خوانی (D) اساتذہ کی بلند خوانی



نوٹ : مندرجہ ذیل اقتباس کو غور سے پڑھ کر نیچے دیئے گئے سوالات (67 تا 71) کے جواب دیجئے۔

"اللہ! میرے اللہ میاں! اب کے تو میری آپا کا نصیبہ کھل جائے۔ میرے اللہ میں سو رکعت نفل تیری درگاہ میں پڑھوں گی۔" حمیدہ نے فجر کی نماز پڑھ کر دعا مانگی۔ صبح راحت بھائی آئے تو کبریٰ پہلے ہی سے مچھروں والی کوٹھری میں جا چھپی تھی۔ جب سیویوں اور پراٹھوں کا ناشتہ کر کے بیٹھک میں چلے گئے تو دھیرے دھیرے نئی دلہن کی طرح پیر رکھتی کبریٰ کوٹھری سے نکلی اور جھوٹے برتن اٹھائے۔

"لاؤ میں دھوؤں بی آپا!" حمیدہ نے شرارت سے کہا۔ "نہیں" وہ شرم سے جھک گئی۔

حمیدہ پھیرتی رہی، بی اماں مسکراتی رہیں اور کرب کے دوپٹے میں لپٹا ناکنتی رہیں۔ جس راستے کان کی لوئیں گئی تھیں اسی راستے پھول پتہ اور چاندی کی پازیب بھی چل دی اور پھر ہاتھوں کی دو دو چوٹیاں بھی جو منگھلے ماموں نے رنڈاپا اتارنے پر دی تھیں۔



67. "میرے اللہ میں سو رکعت نفل تیری درگاہ میں پڑھوں گی"۔ جملے میں زمانہ ہے

(A) ماضی (B) حال (C) مستقبل (D) ماضی قریب

68. "کبریٰ پہلے ہی سے مچھروں والی کوٹھری میں جا چھپی"۔ جملے میں مفعول کی نشاندہی کیجئے۔

(A) مچھروں والی کوٹھری (B) چھپی (C) کبریٰ (D) پہلے ہی سے



69. لفظ "کبریٰ" کے معنی ہیں۔

(A) سب سے چھوٹی (B) سب سے بڑی (C) سب سے بہادر (D) سب سے لائق

70. "اللہ! میرے اللہ میاں!"۔ اصطلاح میں جملہ ہے۔

(A) حکمیہ (B) بیانیہ (C) ندائیہ / فجائیہ (D) استقبہامیہ

71. "اب کے تو میری آپا کا نصیبہ کھل جائے"۔ اس جملے میں زمانے کے محاذ سے فعل کی کونسی قسم ہے؟

(A) فعل حال (B) فعل مستقبل (C) فعل ماضی (D) فعل مضارع

72. درج ذیل میں 'خط' کی علامت ہے۔

(A) (-) (B) (:) (C) (-:) (D) (:)

73. خرد تدریس کے متعلق درج ذیل میں سے صحیح کی نشاندہی کیجئے۔

- (A) خرد تدریس معلم استاد کے لئے ایک تربیتی تکنیک نہیں بلکہ تدریسی طریقہ کار ہے
- (B) خرد تدریس میں سمعی اور بصری آلات نیز (CCTV) کی مدد سے مشاہدہ عیب ہوتا ہے
- (C) خرد تدریس کے ذریعے معلم استاد تدریسی مشق کے بعد مشاہدین کے ذریعے بازسی (Feedback) لیتا ہے
- (D) خرد تدریس میں معلم استاد کو ایک ہی مہارت کا اعادہ نہیں کرنا چاہئے



74. درج بالا الفاظ میں درست املا والے لفظ کی نشاندہی کیجئے۔

(A) عکرب (B) عقرب (C) اکرب (D) اغرب



75. پڑھنا سکھانے کے لفظ واری اور جملہ واری طریقہ کار میں کیا مماثلت ہے؟  
 (A) دونوں لفظ کی بجائے جملے کی ایکائی منتخب کی جاتی ہے  
 (B) دونوں میں جملے کی بجائے لفظ کی ایکائی منتخب کی جاتی ہے  
 (C) دونوں تخلیلی طریقے ہیں جن میں کل سے جز کی جانب اقدام ہے  
 (D) دونوں میں ہی نہ تو جملہ نہ تو لفظ کو منتخب کیا جاتا ہے
76. سالانہ پلان سے کیا مراد ہے؟



- (A) پورے ماہ کے لئے بنایا گیا تعلیمی منصوبہ  
 (B) پورے ہفتے کے لئے بنایا گیا تعلیمی منصوبہ  
 (C) ہر روز کے لئے بنایا گیا تعلیمی منصوبہ  
 (D) پورے سال کے لئے بنایا گیا تعلیمی منصوبہ
77. اردو تدریس کے اصول کے متعلق صحیح کی نشاندہی کیجئے۔  
 (A) اردو زبان سیکھنے کے لئے آمادگی میں کوتاہی  
 (B) زبان پر اثر انداز ہونے والے عوامل کی نظر اندازگی  
 (C) جسمانی ساخت اور صحت کی نظر اندازگی  
 (D) اردو زبان سیکھنے کے لئے آمادگی

16 : 16 (D)

14 : 14 (C)

14 : 16 (B)

16 : 14 (A)

78. حروف شمسی : حروف قمری کی تعداد کتنی کتنی ہے؟

(D) ہندی

(C) فارسی

(B) عربی

(A) ترکی

79. 'اردو' کس زبان کا لفظ ہے؟



نوٹ : مندرجہ ذیل جزو نظم کو پڑھ کر سوالات (80 تا 84) کے جواب دیجئے۔

فرعون نے کیا تھا جو دعویٰ خدائی کا

شہاد بھی بہشت بنا کر ہوا خدا

نمرود بھی خدا ہی کہاتا تھا برملا

یہ بات ہے سمجھنے کی آگے کہوں میں کیا

یاں تک جو ہو چکا ہے سو ہے وہ بھی آدمی

یا آدمی ہی نار ہے اور آدمی ہی نور

یاں آدمی ہی پاس ہے اور آدمی ہی دور

کل آدمی کا حسن و قبح میں ہے یاں ظہور

شیطان بھی آدمی ہے جو کرتا ہے مکرو زور

اور ہادی و رہنما ہے سو ہے وہ بھی آدمی

80. درج بالا جزو بند کس ہیئت میں لکھے گئے ہیں؟



(D) مثلث

(C) مخمس

(B) مسدس

(A) مربع



81. لفظ 'یاں' کے معنی ہیں۔  
 (A) یوں (B) کہاں (C) وہاں (D) یہاں
82. "فرعون نے کیا تھا جو دعویٰ خدائی کا" - مصرے میں کون سی صنعت کا استعمال ہوا ہے؟  
 (A) تضاد (B) تشبیہ (C) حسنِ تعلیل (D) تلمیح
83. "حسن و قبح" کے معنی ہیں۔  
 (A) صداقت و جھوٹ (B) عقلمندی و جہالت (C) خوبصورتی و بدصورتی (D) اخلاقی و بد اخلاقی
84. "یاں آدمی ہی نار ہے اور آدمی ہی نور" یاں آدمی ہی پاس ہے اور آدمی ہی دور"  
 درج بالا شعر میں قافیہ کی نشاندہی کیجئے۔  
 (A) نور، دور (B) آدمی، آدمی (C) دور، پاس (D) یاں، یاں
85. کون سی منصوبہ بندی یومیہ تدریس کو ایک اساس فراہم کرتی ہے؟  
 (A) سالانہ منصوبہ بندی (B) یومیہ منصوبہ بندی  
 (C) یونٹ منصوبہ بندی (D) ان میں سے کوئی نہیں
86. وہ ضمیر جو غیر یقینی شخص یا چیز کے لئے آتی ہے، کہلاتی ہے۔  
 (A) ضمیر اشارہ (B) ضمیر موصولہ (C) ضمیر استفہامیہ (D) ضمیر تنکیر
87. لکھنا سکھانے کے کس طریقے کے تحت صرف تہجی، مرکب الفاظ اور اس کے بعد جملہ لکھنا سکھایا جاتا ہے؟  
 (A) پڑھو اور لکھو طریقہ (B) ابجدی طریقہ (C) پستالوزی طریقہ (D) مانٹیسوری طریقہ
88. اندازہً قدر کے تصور کے تحت صحیح کی نشاندہی کیجئے۔  
 (A) موضوعیت کے مقابلے میں معروضیت کو مستحسن سمجھا جاتا ہے  
 (B) معروضیت کے مقابلے میں موضوعیت کو مستحسن سمجھا جاتا ہے  
 (C) موضوعیت اور معروضیت دونوں ہی مستحسن نہیں سمجھے جاتے  
 (D) موضوعات و معروضیات کو یکجا کر دیا جاتا ہے
89. "مرزا نوشہ" میں اسم معرفہ کی کونسی قسم ہے؟  
 (A) تخلص (B) لقب (C) کنیت (D) خطاب
90. لسانیات میں 'صوتیات' کا تعلق ہے۔  
 (A) زبان کی تلفظی آوازوں کی توجیہ اور ان کے تجزیہ سے  
 (B) املا اور لفظ کی بناوٹ کی مشق سے  
 (C) علمِ نحو کے مطالعے سے  
 (D) صنعتوں کے استعمال سے



## खण्ड – III

## भाषा – II

## सिंधी

कुल 30 सुवाल आहिनि ।  
सभेई सुवाल करण जरुरी आहिनि ।



हेठि डिनल कविता पढी डिनल सुवालनि जा जवाब डियो : (61-65)

ऐ आजादी तुंहिजे खातिर छा छा न थियो !  
कूधर कुसिजी विया, सींधियुनि जो सिंदूर मिटियो,  
पर पंहिजे रत सां वीरनि तुंहिजो चित्रु चिटियो !  
अत्याचारियुनि मतवालनि ते इल्जाम मढिया,  
तुंहिजे सदिके फ़ासीअ ते केडा वीर चढिया !  
नेणनि जे ककरनि मां लुडकनि जो मींहुं वसियो,  
नौवरनियुनि ऐं बुढिडियुनि अखिडियुनि जो नूर खसियो !  
हिक डींहु वतनु आजाद थियो, ऐ आजादी,  
पर कंहिं कंहिं जो छा छा न वियो, ऐ आजादी !  
तो लाइ दुआ थो रोजु घुरां, त हुर्जी काइमु,  
'राही' तुंहिजी इज्जत महफूज हुजे दाइमु !  
ऐ आजादी तुंहिजे खातिर छा छा न थियो !



61. सही सिट आहे

- (A) चढिया केडा वीर फ़ासीअ ते तुंहिजे सदिके !  
(B) फ़ासीअ ते केडा वीर चढिया तुंहिजे सदिके !  
(C) सदिके तुंहिजे केडा वीर चढिया फ़ासीअ ते !  
(D) तुंहिजे सदिके फ़ासीअ ते केडा वीर चढिया !



62. शाइर महफूज रखण जी कामना कई आहे

- (A) मिलकियत (B) हैसियत (C) हैवानियत (D) इज्जत

63. 'बुढिडियुनि' जो अदद वाहिदु आहे

- (A) बुजुर्ग (B) बुजुर्गियाणी (C) बुढिडी (D) औरतुनि

64. कविता जो उनवान आहे

- (A) गुलामी (B) आजादी (C) दरियादिली (D) बुजदिली



65. 'कूंधर' लफ़्ज़ जी माना आहे  
(A) वीर (B) कचो (C) कांइरु (D) डिज़िणो
66. 'चतुराई' लफ़्ज़ में पछाड़ी आहे  
(A) राई (B) आई (C) तुराई (D) ई
67. 'डांदु' लफ़्ज़ जी ज़िंस बदिलायो  
(A) गांइ (B) डेल (C) रिढ (D) बुकिरी
68. 'चूसिणो आवाज़' वारो अखरु आहे  
(A) ज़ (B) ण (C) ड (D) ड़
69. 'अखलाक' इस्म जो सिफ़त थींदो  
(A) चरित्र (B) नैतिक  
(C) अखलाकी (D) गुण
70. 'लिखणु, पढ़णु खां अगु सिखणु खपे' इहो वीचार आहे  
(A) डाल्टन (B) लेडी मॉटेसरी (C) फ़ोबेल (D) मिस हेलन पार्कहर्स्ट
71. हैल्थ आफ़ीसर खे नालियुनि जी सफ़ाईअ लाइ दरख्वास्त लिखिबी  
(A) प्रधानाचार्य (B) स्वास्थ्याधिकारी  
(C) जलपूर्ति अधिकारी (D) सम्पादक
72. 'प्रभावु' लफ़्ज़ में अग़ियाड़ी आहे  
(A) प्रभा (B) भावु (C) प्र (D) आवु
73. देवनागरी लिपि वर्णमाला में 'ड' खां पोइ अखरु आहे  
(A) ढ (B) ढ (C) थ (D) ठ
74. बोलीअ खे दाइमी रूप ड़ियण लाइ इस्तेमाल कजे थो  
(A) सजावट (B) लिखावट  
(C) चित्रकारी (D) मीनाकारी
75. सज़ा, मार, ड़ंडु लाइ लफ़्ज़ कमि ईंदो  
(A) सज़ावान (B) सेखत (C) सेखराट (D) मारकुट
76. बुधण जे फ़न जो उज़्वो आहे  
(A) कन (B) वातु (C) चप (D) कलमु



77. पढ़ाईअ जी थकावट दूर करण लाइ अपनाइण खपे  
 (A) रांदि विधि (B) अध्ययन विधि  
 (C) लिखावट विधि (D) सज़ा वारी विधि
78. 'हुन खतु लिखियो' मिसाल आहे  
 (A) हर्फु ज़र (B) हर्फु जुमिलो  
 (C) ज़मान माज़ी मुतलक़ (D) ज़मान माज़ी मुतशकी
79. लफ़ज़नि जी माना जा जोड़ा मिलायो  
 1. आथतु i. बेअंत  
 2. अपार ii. गाइबु  
 3. अलूप iii. दुर्लभ  
 4. अलभु iv. दिलासो  
 (A) 1-iv 2-i 3-ii 4-iii  
 (B) 1-i 2-ii 3-iii 4-iv  
 (C) 1-iv 2-iii 3-i 4-ii  
 (D) 1-iv 2-iii 3-ii 4-i

80. पहाको पूरो करियो - "जुआ जे हारण वारे जो अधु मुंहं कारो, ऐं .....

- (A) हारण वारे जो सज़ो मुंहं कारो (B) खटण वारे जो अधु मुंहं कारो  
 (C) खटण वारे जो सज़ो मुंहं कारो (D) हारण - खटण वारे जो सज़ो मुंहं कारो

हेठि ड़िनल टुकर पढी सुवालनि जा जवाब लिखो: (सुवाल 81-85)

उहो ईश्वर जंहिं में ड़िसण खां सवाए वेसाह था रखूं ऐं रखणो थो पवे, जो समझूं था त मारे थो त सहण जी ताकत बि ड़िए थो । उहो सुर्गु जो ज़ाहिरी कंहिं खे मिलियो त कोन्हे, पर सभ कंहिं जी अखियुनि अगियां ड़ेखारी ड़िए थो । उहो ख्याल त असांजी नीज़ारी बेज़ारी, असां जूं आहूं ऐं आसूं मिडेई हणी हंधि कंदा । उहे सभु तुहिंजे करामत करे असांखे ड़ुडु ड़ियनि था । तुहिंजे करे जीवत जी कड़ाईअ में मेठाज अचे थो, प्रेम ज्ञान जा चश्मा जारी थियनि था, कुर्बानीअ जा कारनामा ऐं इश्क जा उला लाट कढनि था । ओ इन्सानी जीवत जा आधार थम्भा - उम्मेद या आशा ! शाल तूं कंहिं खे न छडीं । शाल तुहिंजो सायो सभिनी दर दरियुनि ते हुजे त दुखियुनि दिलियुनि में पारसी वाणीअ जो पड़ाडो बुधण में अचे



"ए दिल सबूर, बाश मखूर ग़म रू आकबात

ऐन शाम सुबह गरदद ऐन शब सहर शोद ।"

अर्थात ए दिल ! सबुर करि, दुख खे न चबाइ, छाकाणि त नेठि हिन शाम पुठियां सुबूह ईदो ऐं हीअं रात फिरी प्रभात थींदी ।



81. उहो ईश्वर जंहिं में ड़िसण खां सवाए विश्वास था रखूं - जुमिलो आहे  
 (A) ज़मान हाल (B) ज़मान माज़ी  
 (C) ज़मान मुस्तक़बिल (D) ज़मान माज़ी इस्तमरारी





82. 'ए दिल ! सबुर करि, दुख खे न चबाइ' हिन सिट में फ़इल आहे  
 (A) दिल (B) चबाइ (C) दुख (D) सबुर
83. 'डढ' लफ़ज़ जी माना आहे  
 (A) ड़ढो (B) दिलासो (C) ड़ुखियो (D) ड़ुबिरो
84. शाल तूं कंहिं खे न छडीं  
 (A) निराशा (B) आंसू (C) उम्मेद (D) आंहू
85. दुरुस्त जुमिलो चूडियो  
 (A) तुंहिंजे करे अचे थो जीवत जी कड़ाईअ में मेठाज  
 (B) मेठाज तुंहिंजे करे जीवत जी कड़ाईअ में अचे थो  
 (C) जीवत जी कड़ाईअ में मेठाज तुंहिंजे करे अचे थो  
 (D) तुंहिंजे करे जीवत जी कड़ाईअ में मेठाज अचे थो
86. "शिक्षा मनोविज्ञान, मनोविज्ञान जी उहा शाख आहे, जेका सिखण ऐं सेखारण जी विधिअ जो अध्ययन कंदी आहे ।" चयो आहे  
 (A) जेम्स ड़ीवर (B) सैन्ट्रोक  
 (C) स्किनर (D) रॉबर्ट
87. खबरदार ! बीहु त सहीं ! मिसालु आहे  
 (A) हर्फु ज़र (B) हर्फु जुमिलो (C) ज़र्फ (D) हर्फु निदा
88. पहाके जो सिलसिलो ठहियो  
 i. खे कन  
 ii. वेई सिडनि  
 iii. आई  
 iv. बि कपाए  
 (A) iv, iii, i, ii (B) ii, iii, iv, i (C) i, ii, iii, iv (D) ii, i, iv, iii
89. बा़रनि में ज़िबानी फ़नु वधाइण लाइ कारगर तरीको थींदो  
 (A) भाषणु (B) लिखणु (C) ड़ुंडु (D) मार
90. 'जदीद' लफ़ज़ जी माना आहे  
 (A) क़दीम (B) पुराणो (C) अवाइली (D) नओं





## ਖੰਡ – III

## ਭਾਸ਼ਾ – II

## ਪੰਜਾਬੀ (ਪੰਜਾਬੀ)

ਇਸ ਖੰਡ ਵਿੱਚ ਕੁੱਲ 30 ਪ੍ਰਸ਼ਨ ਹਨ।

ਸਾਰੇ ਪ੍ਰਸ਼ਨ ਕਰਨੇ ਜ਼ਰੂਰੀ ਹਨ।

61. ਉਹ ਕਿਹੜਾ ਅਲੰਕਾਰ ਹੈ, ਜਿਸ ਵਿੱਚ ਪਹਿਲਾਂ ਇੱਕ ਗੱਲ ਕਹਿ ਕੇ ਫਿਰ ਦੂਜੀ ਗੱਲ ਉਸਦੇ ਉਦਾਹਰਨ ਦੇ ਰੂਪ ਵਿੱਚ ਆਖੀ ਜਾਂਦੀ ਹੈ :

- (A) ਉਪਮਾ ਅਲੰਕਾਰ (B) ਦ੍ਰਿਸ਼ਟਾਂਤ ਅਲੰਕਾਰ  
(C) ਅਤਿਕਥਨੀ ਅਲੰਕਾਰ (D) ਰੂਪਕ ਅਲੰਕਾਰ

62. ਵਾਰਤਕ ਸਿੱਖਿਆ ਦੀ ਕਿਹੜੀ ਵਿਧੀ ਇਹ ਕਹਿੰਦੀ ਹੈ ਕਿ ਦੁਨੀਆਂ ਦਾ ਸੰਪੂਰਨ ਗਿਆਨ ਬੱਚੇ ਦੇ ਅੰਦਰ ਨਿਹਿਤ ਹੈ, ਪਰੰਤੂ ਜਨਮ-ਮਰਨ ਦੀ ਪ੍ਰਕਿਰਿਆ ਕਾਰਨ ਇਹ ਸਿਮਟ ਗਿਆ ਹੈ :

- (A) ਵਿਆਖਿਆ ਵਿਧੀ (B) ਅਰਥ ਬੋਧ ਵਿਧੀ  
(C) ਵਿਸ਼ਲੇਸ਼ਣ ਵਿਧੀ (D) ਪ੍ਰਸ਼ਨ-ਉੱਤਰ ਸਿੱਖਿਆ ਵਿਧੀ

63. ਸਫ਼ਰਨਾਮਾ ਸ਼ਬਦ 'ਸਫ਼ਰ' ਅਤੇ 'ਨਾਮਾ' ਦੇ ਸ਼ਬਦਾਂ ਦੇ ਮੇਲ ਤੋਂ ਬਣਿਆ ਹੈ। ਇਹ ਦੋਵੇਂ ਸ਼ਬਦ 'ਸਫ਼ਰ' ਅਤੇ 'ਨਾਮਾ' ਕਿਹੜੀ-ਕਿਹੜੀ ਭਾਸ਼ਾ ਦੇ ਹਨ :

- (A) ਪੰਜਾਬੀ, ਉਰਦੂ (B) ਅਰਬੀ, ਫ਼ਾਰਸੀ (C) ਪੰਜਾਬੀ, ਹਿੰਦੀ (D) ਫ਼ਾਰਸੀ, ਪੰਜਾਬੀ

64. ਸੂਖਮ ਪੜ੍ਹਾਈ ਦੇ ਮਹੱਤਵਪੂਰਨ ਢੰਗ ਉੱਚੀ ਪੜ੍ਹਨਾ ਦਾ ਵੱਡਾ ਐਂਗੁਣ ਹੈ

- (A) ਚੰਗੇ ਬੁਲਾਰੇ ਬਣਨ ਵਿੱਚ ਸਹਾਇਕ ਹੈ। (B) ਉਚਾਰਨ ਸੁਧਾਰਨ ਵਿੱਚ ਸਹਾਇਕ ਹੈ।  
(C) ਲਾਇਬਰੇਰੀ ਵਿੱਚ ਪੜ੍ਹਨ ਵੇਲੇ ਸਹਾਇਕ ਹੈ। (D) ਲੇਕਚਰਜ ਵਿੱਚ ਸਹਾਇਕ ਹੈ।

65. ਅਗਲਾ, ਉੱਚਾ ਤੇ ਦੀਰਘ ਸਵਰ ਹੈ:

- (A) ਊ (B) ਐ (C) ਈ (D) ਓ

66. ਵਾਰ ਦੇ ਅੰਤ ਵਿੱਚ ਆਉਂਦਾ ਹੈ:

- (A) ਮੰਗਲਾਚਰਣ (B) ਸੰਖਰਸ਼ (C) ਸਮਾਧਾਨ (D) ਮਹਾਤਮ

ਹੇਠ ਲਿਖੇ ਪੈਰ੍ਹੇ ਨੂੰ ਪੜ੍ਹ ਕੇ, ਸਵਾਲ ਨੰਬਰ 67 ਤੋਂ 71 ਤੱਕ ਦੇ ਉੱਤਰ ਦਿਉ :

ਅਸਲ ਵਿੱਚ ਕਿਰਤੀ ਸੁਭਾਅ ਤੋਂ ਫ਼ਕੀਰ ਵੀ ਹੁੰਦਾ ਹੈ। ਸੁਚੱਜਾ ਕਿਰਤੀ ਕਦੇ ਭੁੱਖਾ ਨਹੀਂ ਮਰਦਾ। ਉਹ ਦੁੱਖਾਂ ਤਕਲੀਫ਼ਾਂ ਤੋਂ ਨਹੀਂ ਘਬਰਾਉਂਦਾ। ਉਸਨੂੰ ਆਪਣੀ ਮਿਹਨਤ ਤੇ ਭਰੋਸਾ ਹੁੰਦਾ ਹੈ। ਉਹ ਮਿਹਨਤ ਕਰਕੇ ਖੁਸ਼ੀਆਂ ਮਾਣਦਾ ਹੈ। ਮਿਹਨਤ ਦੇ ਨਾਲ-ਨਾਲ ਸੰਤੋਖ ਉਸ ਦਾ ਲੱਛਣ ਹੁੰਦਾ ਹੈ। ਉਹ ਨਿਰਮਾਣ ਹੋ ਕੇ ਕੰਮ ਵੱਲ ਹੀ ਰੁੱਝਿਆ ਰਹਿੰਦਾ ਹੈ। ਉਹ ਮਿਹਨਤ ਦੀ ਕਮਾਈ ਨਾਲ ਆਪਣੀਆਂ ਲੋੜਾਂ ਵੀ ਪੂਰੀਆਂ ਕਰਦਾ ਹੈ ਤੇ ਮਿਹਨਤ ਕਰਨ ਕਰਕੇ ਉਸਦਾ ਸਰੀਰ ਵੀ ਅਰੋਗ ਤੇ ਨਰੋਆ ਰਹਿੰਦਾ ਹੈ। ਸੱਚਾ ਤੇ ਸੁੱਚਾ ਕਿਰਤੀ ਇਰਾਦੇ ਦਾ ਬੜਾ ਪੱਕਾ ਹੁੰਦਾ ਹੈ।

67. 'ਫ਼ਕੀਰ' ਸ਼ਬਦ ਦਾ ਲਿੰਗ ਬਦਲੇ :

- (A) ਫ਼ਕੀਰਾਂ (B) ਫ਼ਕਰ (C) ਫ਼ਕੀਰਨੀ (D) ਬੋਗਮ



68. 'ਸੁਚੱਜਾ' ਸ਼ਬਦ ਦਾ ਵਿਰੋਧੀ ਸ਼ਬਦ ਚੁਣੋ :

- (A) ਤਮੀਜ਼ ਵਾਲਾ (B) ਸੁਜਾਨ (C) ਕੁਚੱਜਾ (D) ਸੁਚੱਜਤਾ

69. ਹੇਠ ਲਿਖੇ ਵਾਕ ਵਿੱਚ ਆਏ ਬਹੁਅਰਥਕ ਸ਼ਬਦ 'ਪੱਕਾ' ਦਾ ਸਹੀ ਅਰਥ ਹੈ :



'ਸੱਚਾ ਤੇ ਸੁੱਚਾ ਕਿਰਤੀ ਆਪਣੇ ਇਰਾਦੇ ਦਾ ਬੜਾ ਪੱਕਾ ਹੁੰਦਾ ਹੈ।'

- (A) ਨਾ ਉਤਰਨ ਵਾਲਾ (B) ਦੁਖ-ਸੁਖ ਦਾ ਸਹਾਇਕ  
(C) ਪੂਰਾ ਪਤਾ (D) ਦ੍ਰਿੜ

70. 'ਸੰਤੋਖ' ਦਾ ਸਮਾਨਾਰਥਕ ਸ਼ਬਦ ਦੱਸੋ :

- (A) ਸਬਰ (B) ਭੁੱਖ (C) ਚੈਨ (D) ਅਰਾਮ

71. ਉਹ ਮਿਹਨਤ ਕਰਕੇ ਖੁਸ਼ੀਆਂ ਮਾਣਦਾ ਹੈ।

ਉਪਰੋਕਤ ਵਾਕ ਨੂੰ ਭਵਿੱਖਤ ਕਾਲ ਵਿੱਚ ਬਦਲੋ :

- (A) ਉਹ ਮਿਹਨਤ ਕਰਕੇ ਖੁਸ਼ੀਆਂ ਮਾਣਦਾ ਸੀ।  
(B) ਉਹ ਮਿਹਨਤ ਕਰਕੇ ਖੁਸ਼ੀਆਂ ਮਾਣੇਗੇ।  
(C) ਉਹ ਮਿਹਨਤੀ ਹੈ, ਇਸ ਲਈ ਖੁਸ਼ੀਆਂ ਮਾਣਦਾ ਹੈ।  
(D) ਉਹ ਮਿਹਨਤੀ ਸੀ, ਇਸ ਲਈ ਖੁਸ਼ੀਆਂ ਮਾਣਦਾ ਸੀ।

72. ਲਿਖਤ ਰਚਨਾ ਦੀ ਸਿੱਖਿਆ ਵਿੱਚ ਸ਼ਬਦ ਤੇ ਵਾਕ ਰਚਨਾ ਸਿਖਾਉਣ ਦੀਆਂ ਵਿਧੀਆਂ ਵਿੱਚ ਸ਼ਾਮਿਲ ਨਹੀਂ ਹੈ :



- (A) ਲਿਖੇ ਅੱਖਰ ਉੱਤੇ ਕਲਮ ਚਲਾਉਣਾ (B) ਅਨੁਲਿਪੀ  
(C) ਪ੍ਰਤੀਲਿਪੀ (D) ਬੋਲ ਲਿਖਤ

ਹੇਠ ਲਿਖੇ ਕਾਵਿ ਬੰਦ ਨੂੰ ਪੜ੍ਹ ਕੇ ਸਵਾਲ ਨੰਬਰ 73 ਤੋਂ 76 ਤੱਕ ਦੇ ਉੱਤਰ ਦਿਉ :

ਆਪਣੀ ਜਾਚੇ ਉਹ ਤਾਂ ਵੱਡੇ ਘਰ ਜਾਂਦਾ ਹੈ।



ਵਿੱਚ ਸਮੁੰਦਰ ਜਾ ਕੇ ਦਰਿਆ ਮਰ ਜਾਂਦਾ ਹੈ।

ਗਰਦਨ ਸਿੱਧੀ ਰੱਖਣ ਦਾ ਮੁੱਲ ਤਾਰ ਰਹੇ ਹਾਂ,

ਬੇਸ਼ਰਮਾਂ ਦਾ ਨੀਵੀਂ ਪਾ ਕੇ ਸਰ ਜਾਂਦਾ ਹੈ।

ਇਹ ਜੇ ਆਤਿਸ਼ਬਾਜ਼ੀ ਸਾਨੂੰ ਵੇਚ ਰਿਹਾ ਏ,

ਆਪਣੀ ਚੀਚੀ ਝੁਲਸ ਜਾਣ ਤੇ ਡਰ ਜਾਂਦਾ ਹੈ।

'ਅੱਤ' ਨੂੰ ਅੰਤ ਬਣਾਏ ਆਖਰ ਕਹਿਰ ਖੁਦਾਈ,

ਜਬਰ ਜ਼ਰਦਿਆਂ ਸਬਰ ਪਿਆਲਾ ਭਰ ਜਾਂਦਾ ਹੈ।

ਮਾਂ ਬੋਲੀ, ਮਾਂ ਜਣਨੀ, ਧਰਤੀ ਮਾਤਾ ਕੋਲੋਂ,

ਟੁੱਟ ਕੇ ਬੰਦਾ, ਮਰਦਾ-ਮਰਦਾ ਮਰ ਜਾਂਦਾ ਹੈ।

ਬਹੁਤੀ ਵਾਰੀ ਜਾਗਦਿਆਂ ਨਹੀਂ ਹਿੰਮਤ ਪੈਂਦੀ,



ਸੁਪਨੇ ਅੰਦਰ ਜੇ ਕੁਝ ਬੰਦਾ ਕਰ ਜਾਂਦਾ ਹੈ।

73. 'ਗੁਲਾਮੀ ਦਾ ਜੂਲਾ ਲਾਹੁਣ ਲਈ ਤਤਪਰ ਹੋਣਾ।'



ਉਪਰੋਕਤ ਕਥਨ ਲਈ ਵਰਤਿਆ ਜਾਣ ਵਾਲਾ ਮੁਹਾਵਰਾ ਹੈ :

- (A) ਸਬਰ ਦਾ ਪਿਆਲਾ ਭਰ ਜਾਣਾ (B) ਸਬਰ ਕਰਨਾ  
(C) ਸਬਰ ਦਾ ਘੁੱਟ ਭਰਨਾ (D) ਹੋਸ਼ ਗਵਾਉਣਾ



74. ਆਪਣੀ ਜਾਚੇ ਉਹ ਤਾਂ ਵੱਡੇ ਘਰ ਜਾਂਦਾ ਹੈ।  
ਵਿੱਚ ਸਮੁੰਦਰ ਜਾ ਕੇ ਦਰਿਆ ਮਰ ਜਾਂਦਾ ਹੈ।  
ਉਪਰੋਕਤ ਤੁਕਾਂ ਤੋਂ ਸਾਨੂੰ ਕੀ ਸਿੱਖਿਆ ਮਿਲਦੀ ਹੈ : 
- (A) ਚਾਦਰ ਵੇਖ ਕੇ ਪੈਰ ਪਸਾਰਣੇ। (B) ਵੱਡਿਆਂ ਨਾਲ ਸੰਬੰਧ ਜੋੜਨ ਦਾ ਨੁਕਸਾਨ।  
(C) ਵੱਡਿਆਂ ਨਾਲ ਸੰਬੰਧ ਜੋੜਨ ਦਾ ਫਾਇਦਾ (D) ਦਰਿਆ ਦਾ ਮਰਨਾ।
75. ਉਪਰੋਕਤ ਕਾਵਿ ਬੰਦ ਦੀ ਕਾਵਿ ਵੰਨਗੀ ਹੈ :  
(A) ਰੁਬਾਈ (B) ਕਵਿਤਾ (C) ਗ਼ਜ਼ਲ (D) ਗੀਤ
76. ਮਾਂ ਬੋਲੀ, ਮਾਂ ਜਣਨੀ, ਧਰਤੀ ਮਾਤਾ ਕੋਲੋਂ,  
ਟੁੱਟ ਕੇ ਬੰਦਾ, ਮਰਦਾ-ਮਰਦਾ ਮਰ ਜਾਂਦਾ ਹੈ।  
ਉਪਰੋਕਤ ਕਾਵਿ ਤੁਕ ਵਿੱਚ ਕਿਹੜਾ ਅਲੰਕਾਰ ਵਰਤਿਆ ਗਿਆ ਹੈ।  
(A) ਅਤਿਕਥਨੀ (B) ਰੂਪਕ (C) ਦ੍ਰਿਸ਼ਟਾਂਤ (D) ਅਨੁਪ੍ਰਾਸ
77. ਕਹਾਣੀ ਪੜ੍ਹਾਉਣ ਦੀ ਕਿਸ ਵਿਧੀ ਵਿੱਚ ਕਹਾਣੀ ਦੇ ਗੁਣ ਅਤੇ ਦੋਸ਼ਾਂ ਨੂੰ ਪਰਖਿਆ ਜਾਂਦਾ ਹੈ : 
- (A) ਸਮੀਖਿਆ ਵਿਧੀ (B) ਵਿਆਖਿਆ ਪ੍ਰਣਾਲੀ  
(C) ਅਰਥ-ਕਥਨ ਪ੍ਰਣਾਲੀ (D) ਵਿਸ਼ਲੇਸ਼ਣ ਵਿਧੀ
78. ਵਿਅੰਜਨ ਧੁਨੀਆਂ ਦੇ ਵਰਗੀਕਰਨ ਦੇ ਆਧਾਰ ਹਨ :  
(A) ਉਚਾਰਨ ਧੁਨੀ ਤੇ ਉਚਾਰਨ ਯੰਤਰ (B) ਸਾਹ ਤੇ ਗੁੱਛੇ  
(C) ਸਾਹ ਤੇ ਕਾਂਬਾ (D) ਉਚਾਰਨ ਸਥਾਨ ਤੇ ਉਚਾਰਨ ਢੰਗ
79. ਸੁਣਨ ਕੋਸ਼ਲ ਦੇ ਅਭਿਆਸ ਵਿੱਚ ਸ਼ਾਮਿਲ ਕੀਤਾ ਜਾਂਦਾ ਹੈ :  
(A) ਸੰਖੇਪ ਰਚਨਾ (B) ਰੇਡੀਓ ਪ੍ਰੋਗਰਾਮ (C) ਕਹਾਣੀ ਰਚਨਾ (D) ਭ੍ਰਮਣ
80. ਮਾਲਵੇ ਦੀ ਕਵੀਸ਼ਰੀ ਵਿੱਚ ਕਿਹੜੇ-ਕਿਹੜੇ ਛੰਦਾਂ ਦੀ ਚੜਤ ਰਹੀ ਹੈ:  
(A) ਦੇਹਰਾ, ਕਬਿੱਤ, ਕੋਰੜਾ (B) ਚੌਪਈ, ਦਵੱਈਆ, ਬੈਂਤ  
(C) ਦਵੱਈਆ, ਬੈਂਤ, ਦੇਹਰਾ (D) ਬੈਂਤ, ਕਬਿੱਤ, ਚੌਪਈ
81. 'ਪੰਜਾਬੀ ਦਾ ਸਪਤਾਹਿਕ ਅਖ਼ਬਾਰ ਜਲੰਧਰ ਤੋਂ ਛਪਦਾ ਹੈ।' ਵਾਕ ਵਿੱਚੋਂ ਉਦੇਸ਼ ਚੁਣੋ : 
- (A) ਪੰਜਾਬੀ (B) ਸਪਤਾਹਿਕ (C) ਅਖ਼ਬਾਰ (D) ਜਲੰਧਰ
82. ਪ੍ਰਯੋਗਿਕੀ ਦੇ ਆਧਾਰ 'ਤੇ (Based on technology) ਦੇਖਣ-ਸੁਣਨ ਸਮੱਗਰੀ ਵਿੱਚੋਂ ਕਠੋਰ ਯੰਤਰ ਹਨ :  
(A) ਰੇਡੀਓ, ਕੰਪਿਊਟਰ (B) ਸਲਾਈਡ ਪ੍ਰੋਜੈਕਟਰ, ਓਵਰਹੈਡ ਪ੍ਰੋਜੈਕਟਰ  
(C) ਕੈਸਟਾਂ, ਸਲਾਈਡਾਂ (D) ਐਪੀਡਾਇਆ ਸਕ੍ਰੇਪ, ਕੈਸਟਾਂ
83. "ਟੁੱਟਦੇ ਭੱਜਦੇ ਮਾਨਵੀ ਰਿਸ਼ਤਿਆਂ ਦੀ ਲੰਬੀ ਅਤੇ ਕਲਪਨਾਮਈ ਕਹਾਣੀ ਨੂੰ ਨਾਵਲ ਕਿਹਾ ਜਾਂਦਾ ਹੈ।" ਇਹ ਕਥਨ ਕਿਸ ਵਿਦਵਾਨ ਦਾ ਹੈ :  
(A) ਡਾ. ਜਸਵਿੰਦਰ ਸਿੰਘ (B) ਡਾ. ਗੁਰਮੁਖ ਸਿੰਘ  
(C) ਗੁਰਦਿਆਲ ਸਿੰਘ (D) ਡਾ. ਗੁਰਤਰਨ ਸਿੰਘ



84. ਮੁਲਾਂਕਣ ਦੀ ਵਿਸ਼ੇਸ਼ਤਾ ਹੈ :
- (A) ਮੁਲਾਂਕਣ ਇੱਕ ਨਿਰੰਤਰ ਤੇ ਸੀਮਤ ਪ੍ਰਕਿਰਿਆ ਹੈ।  
 (B) ਸਿੱਖਿਆ ਮੁਲਾਂਕਣ ਕਠੋਰ ਹੁੰਦਾ ਹੈ।  
 (C) ਮੁਲਾਂਕਣ ਸਿੱਖਿਆ ਪ੍ਰਣਾਲੀ ਦੇ ਵਿਸ਼ੇਸ਼ ਹਿੱਸੇ ਨੂੰ ਆਪਣੇ ਘੇਰੇ ਵਿੱਚ ਲੈਂਦਾ ਹੈ।  
 (D) ਸਿੱਖਿਆ ਮੁਲਾਂਕਣ ਵਿਅਕਤੀਗਤ ਹੁੰਦਾ ਹੈ।
85. ਅੰਨ੍ਹੀ ਕੁੱਤੀ \_\_\_\_\_। ਅਖਾਣ ਨੂੰ ਪੂਰਾ ਕਰੋ: 
- (A) ਮਸਰਾਂ ਦੀ ਦਾਲ  
 (B) ਭੀੜਾ ਭਾਂਡਾ  
 (C) ਜਲੇਬੀਆਂ ਦੀ ਰਾਖੀ  
 (D) ਸਿੱਜੜ ਮਾਰੇ
86. ਪੰਜਾਬੀ ਭਾਸ਼ਾ ਦੇ ਉਚਾਰਨ ਉੱਪਰ ਅੰਗਰੇਜ਼ੀ, ਉਰਦੂ, ਫ਼ਾਰਸੀ ਤੇ ਹੋਰ ਵਿਦੇਸ਼ੀ ਭਾਸ਼ਾਵਾਂ ਦਾ ਪ੍ਰਭਾਵ ਸਪੱਸ਼ਟ ਦਿਖਾਈ ਦਿੰਦਾ ਹੈ। ਇਸ ਲਈ ਕਿਹੜਾ ਕਾਰਨ ਜ਼ਿੰਮੇਵਾਰ ਹੈ ?
- (A) ਮਨੋਵਿਗਿਆਨਕ ਕਾਰਨ  
 (B) ਸਰੀਰਕ ਅਤੇ ਵਿਅਕਤੀਗਤ ਕਾਰਨ  
 (C) ਭੂਗੋਲਿਕ ਕਾਰਨ  
 (D) ਛਾਪੇਖਾਨੇ ਦੇ ਪ੍ਰਭਾਵ ਕਾਰਨ
87. ਕਿਹੜੇ ਦੋ ਰਸਾਂ ਦਰਮਿਆਨ ਵਿਦਵਾਨਾਂ ਨੇ ਬਹੁਤ ਹੀ ਸੂਖਮ ਫ਼ਰਕ ਦੱਸਿਆ ਹੈ: 
- (A) ਕਰੁਣਾ ਰਸ ਤੇ ਬੀਰ ਰਸ  
 (B) ਸਾਂਤ ਰਸ ਤੇ ਅਦਭੁਤ ਰਸ  
 (C) ਬੀਰ ਰਸ ਤੇ ਰੰਦਰ ਰਸ  
 (D) ਭਿਆਨਕ ਰਸ ਤੇ ਅਦਭੁਤ ਰਸ
88. 'ਨੱਕ ਵਿੱਚੋਂ ਨੂਹੇਂ ਡੇਗਣੇ' ਮੁਹਾਵਰੇ ਦਾ ਢੁੱਕਵਾਂ ਅਰਥ ਹੈ :
- (A) ਆਪਣੇ ਆਪ ਨੂੰ ਵੱਡਾ ਤੇ ਸੁੰਦਰ ਸਮਝ ਕੇ ਦੂਜਿਆਂ ਤੋਂ ਨਫ਼ਰਤ ਕਰਨੀ।  
 (B) ਲੜਾਈ ਜਾਂ ਬੇਇੱਜ਼ਤੀ ਕਰਨੀ।  
 (C) ਭੈੜੀਆਂ ਆਦਤਾਂ ਵਾਲੇ ਕੋਝੇ ਤੇ ਹੰਕਾਰੀ ਬੰਦੇ ਲਈ ਵਰਤਿਆ ਜਾਂਦਾ ਹੈ।  
 (D) ਸ਼ਰਾਬ ਪੀ ਕੇ ਜਾਂ ਕੋਈ ਹੋਰ ਨਸ਼ਾ ਕਰਕੇ ਰੋਹਬ ਝਾੜਣਾ।
89. ਦੇਖਣ-ਸੁਣਨ ਸਾਧਨਾਂ ਦੇ ਪ੍ਰਯੋਗ ਦੇ ਮਹੱਤਵ ਵਿੱਚ ਸ਼ਾਮਿਲ ਨਹੀਂ ਹੈ :
- (A) ਕਿਰਿਆ ਦੇ ਸਿਧਾਂਤ ਦਾ ਪਾਲਣ ਹੁੰਦਾ ਹੈ।  
 (B) ਕਲਪਨਾ ਸ਼ਕਤੀ ਦੀ ਘਾਟ ਹੁੰਦੀ ਹੈ।  
 (C) ਸਮੇਂ ਤੇ ਸ਼ਕਤੀ ਦੀ ਬੱਚਤ ਹੁੰਦੀ ਹੈ।  
 (D) ਸਿੱਖਣ ਦੀ ਗਤੀ ਵਿੱਚ ਤੇਜ਼ੀ ਆਉਂਦੀ ਹੈ।
90. "ਛੋਟੇ ਬੱਚੇ ਬਾਲ ਗੀਤ ਬਹੁਤ ਪਸੰਦ ਕਰਦੇ ਹਨ। ਵਾਰਤਕ ਜਾਂ ਹੋਰ ਸਾਹਿਤ-ਅੰਗ ਪੜ੍ਹਾਉਣ ਤੋਂ ਪਹਿਲਾਂ ਉਹਨਾਂ ਨੂੰ ਬਾਲ ਗੀਤ ਪੜ੍ਹਾਏ ਜਾਣ।"  
 ਉਪਰੋਕਤ ਉਦਾਹਰਨ ਭਾਸ਼ਾ ਸਿੱਖਿਆ ਦੇ ਅਧਿਆਪਨ ਦੇ ਕਿਸ ਸੂਤਰ ਨਾਲ ਸੰਬੰਧਿਤ ਹੈ ?
- (A) ਜਾਣ ਤੋਂ ਅਨਜਾਣ ਵੱਲ  
 (B) ਪੂਰਨ ਤੋਂ ਅੰਸ਼ ਵੱਲ  
 (C) ਮੂਰਤ ਤੋਂ ਅਮੂਰਤ ਵੱਲ  
 (D) ਮਨੋਵਿਗਿਆਨਕ ਤੋਂ ਤਾਰਕਿਕ ਵੱਲ







ખંડ – III

ભાષા – II

ગુજરાતી (ગુજરાતી)

આ ખંડમાં કુલ 30 પ્રશ્નો છે

દરેક પ્રશ્નનો જવાબ આપવો ફરજિયાત છે

61. એક શિક્ષક તરીકે તમારે વર્ગમાં 'વિશેષણ' નો મુદ્દો શીખવવાનો છે તો તમે કઈ શિક્ષણ પદ્ધતિનો ઉપયોગ કરશો.  
 (A) વ્યાખ્યાન પદ્ધતિ (B) નિગમન પદ્ધતિ (C) ગીત અભિનય (D) પ્રોજેક્ટ પદ્ધતિ
62. નીચેનામાં કયો હેતુ લેખિત અભિકિતનો છે ?  
 (A) વિદ્યાર્થી શુદ્ધ અને સુવાચ્ય અક્ષરોમાં લખે (B) વિદ્યાર્થી શુદ્ધ ઉપ્યારણ કરે  
 (C) વિદ્યાર્થી સારા માર્કસ લાવે (D) વિદ્યાર્થી શુદ્ધ શ્રવણ કરે
63. આપેલાં વાક્યમાંથી વિશેષણ શોધો :  
 'ભલો મહાદેવ રડતો ગયો'   
 (A) ભલો (B) મહાદેવ (C) રડતો (D) ગયો
64. નીચેનામાંથી શુદ્ધ વાક્યરચના કઈ છે ?  
 (A) શુદ્ધ ભેંસનું દૂધ મળે છે (B) શહેરમાં માંદાં ઢોરનું સરકારી દુવાખાનું હોય જ  
 (C) મેં મગફળી અને ગોળ ખાંધી (D) કોકિલા, રમણ અને અર્જુન ગયો
65. નીચેનામાંથી કયું કૌશલ્ય બાળક સૌથી છેલ્લે શીખે છે ?  
 (A) કથન (B) શ્રવણ (C) વાચન (D) લેખન
66. નીચેનામાંથી કયું શૈક્ષણિક સાધન 'દૃશ્ય-શ્રાવ્ય' સાધન છે ?  
 (A) ટેપરેકર્ડર (B) ચલચિત્ર (C) ટેલિફોન (D) રેડિયો
67. વાક્યોને એકબીજા સાથે જોડવાની સાંકળવાની કડીરૂપ કામગીરી કરનારા ભાષાઘટકોને શું કહેવામાં આવે છે ?   
 (A) નિપાત (B) સંયોજકા (C) વિભક્તિ (D) સર્વનામ
68. વાક્યમાં જે પદ વચન, વિભક્તિ, લિંગ કે કાળ બદલાતા ફેરફાર પામતું નથી તે પદને શું કહે છે ?  
 (A) સમાસ (B) વાક્ય (C) અવ્યય (D) રૂઢિપ્રયોગ
69. માતૃભાષાના પાઠ્યપુસ્તક સંદર્ભે નીચેનામાંથી કયું વિધાન સાચું છે ?  
 (A) મુખપૃષ્ઠ જાડું અને વજનદાર હોવું  
 (B) કાગળ ચળકાટવાળા હોવાં  
 (C) વિદ્યાર્થીની વયકક્ષા અનુસાર વિષયવસ્તુની પસંદગી કરવી  
 (D) અક્ષરો ઝીણા-ઝીણા હોવા
70. નીચેનામાંથી કઈ શિક્ષણ પદ્ધતિમાં દરેક વિદ્યાર્થીને પોતાની શક્તિ અને રુચિ પ્રમાણે કાર્ય કરવાની તક મળે છે ?   
 (A) વાર્તા પદ્ધતિ (B) સ્વાધ્યાય પદ્ધતિ (C) અવલોકન (D) પ્રોજેક્ટ પદ્ધતિ



71. વિદ્યાર્થીએ શાળામાં વર્ષના અંતે કેટલી સિદ્ધિ હાંસલ કરી છે તે જાણવા માટે કયા મૂલ્યાંકન સાધનનો ઉપયોગ કરવામાં આવે છે ?  
 (A) રોજનીશી (B) સ્વમૂલ્યાંકન (C) મુલાકાત (D) વિકાસપત્રિકા

72. નીચેનામાંથી 'પૃથ્વી' છંદનું બંધારણ કયું છે ?



- (A) મભનતતગાગા (B) નસમરસલગા (C) યમનસભલગા (D) જસજસયલગા  
 73. નીચેનામાંથી કયો ગુણ શિક્ષકને અપ્રિય બનાવે છે ?  
 (A) સામાજિકતા (B) પક્ષપાત (C) નેતાગીરી (D) આનંદી સ્વભાવ

74. સતત મૂલ્યાંકનથી વિદ્યાર્થીને શું ફાયદો થશે ?

- (A) વિદ્યાર્થી નિયમિત અભ્યાસ કરશે (B) વિદ્યાર્થીમાં ભય પેદા થશે  
 (C) વિદ્યાર્થીની માનસિકતા ઘટે (D) વિદ્યાર્થીને ખુશ કરી શકાય  
 નીચે આપેલા પદ્યાંશને આધારે પ્રશ્ન ક્રમાંક 75 થી 78 સુધીના જવાબ આપો.

સ્વર્ગની એકેક દેવીની ઝલકમાં દીકરી:  
 છે સુખડ-ચંદન ને કુમકુમનાં તિલકમાં દીકરી  
 સ્નેહનું ઝરણું ફૂટે એનું જ આ પરિણામ છે,  
 કોતરે છે કોઈ વરસોથી ખડકમાં દીકરી.  
 લાજ-મર્યાદા, શરમ, ગૌરીવ્રતોની હારમાં,  
 ઊછરે છે રોજ કાયમથી ફડકમાં દીકરી.  
 જે શિરે હું હાથ ફેરવતો, હવે એ હાથ દે,  
 વિસ્તરે છે એમ સમજણના ફલકમાં દીકરી.  
 સૂર, શરણાઈ, સગાંસંબંધીઓની ભીડમાં,  
 રોજ ભીની થાય છે ભીની પલકમાં દીકરી.



75. 'સ્નેહનું ઝરણું ફૂટે એનું જ આ પરિણામ છે' માં નિપાત શોધો  
 (A) જ (B) નું (C) એનું (D) છે  
 76. આ કાવ્યને કયું શીર્ષક વધુ યોગ્ય ગણાય ?  
 (A) સ્વર્ગ (B) સ્નેહ (C) પલક (D) દીકરી  
 77. દીકરી સ્વર્ગમાં કયા સ્વરૂપે દેખાય છે ?  
 (A) દેવોની ઝલકમાં (B) પરીની ઝલકમાં (C) દેવીઓની ઝલકમાં (D) અપ્સરાની ઝલકમાં  
 78. દીકરીની સમજણ વિસ્તરી છે તેવું કયા કારણે કહી શકાય ?  
 (A) પિતાને સહારો આપે છે તેથી (B) પિતાને ખર્ચ કરાવે છે તેથી  
 (C) સાસરે જાય છે તેથી (D) ભણવા જાય છે તેથી



79. નીચેનામાંથી ઉત્પ્રેક્ષા અલંકારનું ઉદાહરણ કયું છે ?

- (A) બપોર એક મોટું શિકારી ફૂતરું છે. (B) કમળ થકી કોમળુ રે બહેની ! અંગ છે એનું.  
 (C) વિરાટ જાણે ખુલ્લી હથેળી, ક્ષિતિજે ઢળતી. (D) રમણીનું મુખ ચંદ્ર જેવું સુંદર છે.



નીચે આપેલા ગદ્યાંશને આધારે પ્રશ્ન ક્રમાંક 80 થી 82 ના જવાબ આપો.

વિદ્યાર્થીનું પ્રથમ કર્તવ્ય પોતાના મગજને સ્વતંત્ર રાખવાનું છે. પરિપૂર્ણ સ્વતંત્રતાનો સૌથી વધુ અધિકાર વિદ્યાર્થીનો છે. શ્રદ્ધા વિના વિદ્યા સંભવ નથી. જ્ઞાનનો આરંભ શ્રદ્ધાથી થાય છે, પરંતુ પરિસમાપ્તિ સ્વચિંતનથી થાય છે. વિદ્યાર્થીનું બીજું કર્તવ્ય જાત પર કાબુ રાખવાનું છે. જો વિદ્યાર્થી સત્ય સંકલ્પ કરતો થઈ જાય તો વિશ્વની કોઈપણ તાકાત તેને અટકાવી શકે નહિ. ત્રીજું કર્તવ્ય સેવાભાવનું છે. સેવા વિના જ્ઞાન નથી. મહાભારતના યજ્ઞપર્વમાં 'વૃદ્ધોની સેવા કરવાથી જ્ઞાન પ્રાપ્ત થાય છે.' તે પ્રકારની કથા છે. વિદ્યાર્થીનું ચોથું કર્તવ્ય સાવધાન રહેવું તે છે. દુનિયાની તમામ બાબતોનું તટસ્થ બુદ્ધિથી અવલોકન કરવું જોઈએ. બુદ્ધિ સંકુચિત ન જોઈએ અને દિલ તથા દિમાગ વિશાળ કરવા જોઈએ.

80. વિદ્યાર્થીનું બીજું કર્તવ્ય કયું છે ?  
 (A) સેવાભાવનું (B) જાત પર કાબુ રાખવાનું  
 (C) સાવધાન રહેવાનું (D) સ્વતંત્ર રહેવાનું
81. શ્રદ્ધા વિના શું સંભવ નથી ?  
 (A) સત્ય (B) કર્તવ્ય (C) વિદ્યા (D) લક્ષ્મી
82. 'સંકલ્પ' શબ્દનો સાચો સંધિ વિગ્રહ કયો છે ?  
 (A) સન્ + કલ્પ (B) સમ્ + અલ્પ (C) સ્ + કલ્પ (D) સમ્ + કલ્પ
83. 'તે આજે ધીમે ધીમે દોડી' – ક્રિયા વિશેષણનો પ્રકાર જણાવો.  
 (A) સમયવાચક (B) રીતવાચક (C) ક્રમવાચક (D) પ્રમાણવાચક
84. ત્રિપરિમાણદર્શક કોઠામાં નીચેનામાંથી કોનો સમાવેશ થતો નથી ?  
 (A) પ્રશ્નોના પ્રકાર (B) હેતુ (C) વિષયવસ્તુ (D) સ્વાધ્યાય
85. નીચેનામાંથી કયું લક્ષણ સારા હસ્તાક્ષરનું નથી ?  
 (A) અક્ષરોનું કદ (B) બે અક્ષરો વચ્ચેનું અંતર  
 (C) છેકછાક વાળા અક્ષર (D) સ્વચ્છ લખાણ
86. નીચેનામાંથી બાળકને મૂકવાયનથી કયો લાભ થાય છે ?  
 (A) એકાગ્રતા વધે છે (B) શ્રોતાને કૃતિનો આસ્વાદ કરાવે છે  
 (C) સુશ્રાવ્ય અવાજ (D) ક્ષોભ રહિત અવાજ સાથે વાચન
87. નીચેનામાંથી કર્મણિ વાક્યરચના શોધો.  
 (A) મારાથી ભૂખ્યાને મદદ કરાશે. (B) હું ભૂખ્યાને મદદ કરીશ.  
 (C) આપણે ભૂખ્યાને મદદ કરીશું. (D) તેમનાથી ભૂખ્યાને મદદ થશે.
88. 'ખાલીજગ્યા પૂરો' પ્રકારનો પ્રશ્ન નીચેનામાંથી કયા પ્રકારના પ્રશ્નોમાં સમાવેશ થાય છે ?  
 (A) અનાત્મલક્ષી (B) ટૂંકા ઉત્તર (C) નિબંધ પ્રકાર (D) એકપણ નહીં
89. નીચેનામાંથી તત્સમ શબ્દ શોધો.  
 (A) પથરો (B) અતિથિ (C) કાન (D) કેળ
90. એકમ આયોજન બાબતે નીચેનામાંથી કઈ બાબત સાચી છે ?  
 (A) અંતિમ તાસમાં સમગ્રલક્ષી મૂલ્યાંકન શક્ય છે (B) અનુબંધનો અવકાશ નહિવત  
 (C) નિદાનની શક્યતા નથી (D) આત્મીયતા કેળવાતી નથી



**SECTION – IV/ खण्ड – IV**

In this Section, there are 2 sub-sections i.e. **IV(a) Mathematics and Science** and **IV(b) Social Studies**. Both the sub-sections consist of 60 Multiple Choice Questions each. The candidate has to choose either **IV(a) Mathematics and Science** OR **IV(b) Social Studies** as selected in the Online Application Form and answer all the 60 questions.

इस खण्ड में दो उपखण्ड अर्थात् **IV(a) गणित एवं विज्ञान** एवं **IV(b) सामाजिक अध्ययन** हैं। दोनों उपखण्डों के प्रत्येक में 60 बहुविकल्पीय प्रश्न हैं।

अभ्यर्थी को **IV(a) गणित एवं विज्ञान** अथवा **IV(b) सामाजिक अध्ययन**, जिनका चयन ऑनलाइन आवेदन-पत्र में किया है, में से किसी एक उपखण्ड को चुनना है एवं सभी 60 प्रश्नों का उत्तर देना है।

**SECTION – IV(a)/ खण्ड – IV(a)****MATHEMATICS AND SCIENCE/ गणित एवं विज्ञान**

There are 60 questions in all in this section. The candidates who have selected this subject must answer all the questions.

इस खण्ड में कुल 60 प्रश्न हैं। जिन अभ्यर्थियों ने इस विषय का चयन किया है उन्हें सभी प्रश्न करना अनिवार्य है।

91. John buys an old fridge and after getting it repaired for Rs. 1,500 and selling it for Rs. 8,100, he gets a loss of 10%. Then for how much did he buy the fridge ?

- (A) Rs. 7,500 (B) Rs. 9,000  
(C) Rs. 10,500 (D) Rs. 8,250

 जॉन ने एक पुराना फ्रिज खरीदा और उसे 1,500 रुपये में मरम्मत कराकर 8,100 रुपये में बेचने पर उसे 10% की हानि हुई, तो उसने फ्रिज कितने में खरीदा था ?

- (A) 7,500 रुपये (B) 9,000 रुपये  
(C) 10,500 रुपये (D) 8,250 रुपये

92. The nature of mathematics is

- (A) It is logical (B) It is hard  
(C) It is metaphorical (D) This is not for average students

गणित की प्रकृति है

- (A) यह तार्किक है (B) यह कठिन है  
(C) यह अलंकारिक है (D) यह औसत विद्यार्थियों के लिए नहीं है





93. The given pie chart shows the savings and expenditure on various items of a family in a month. If the monthly savings of family is Rs. 3,000, then the expenditure of food will be

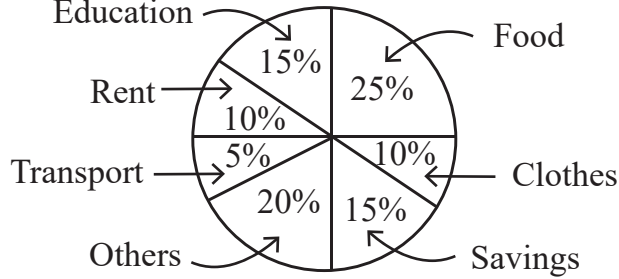

- (A) Rs. 2,500 (B) Rs. 3,000 (C) Rs. 5,000 (D) Rs. 20,000



दिया गया पाई चार्ट एक परिवार के एक माह में बचत तथा विभिन्न मदों पर व्यय दर्शाता है। यदि परिवार की मासिक बचत 3,000 रुपये हो तो भोजन पर व्यय होगा

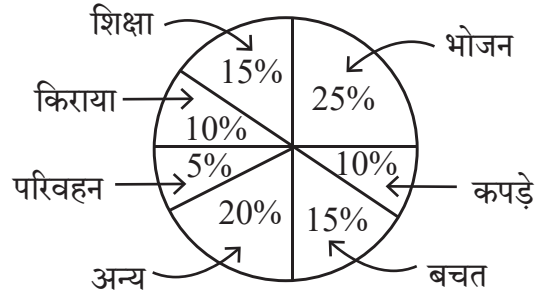

- (A) 2,500 रुपये (B) 3,000 रुपये (C) 5,000 रुपये (D) 20,000 रुपये

94. The “blueprint” in assessment in mathematics teaching is

- (A) Foundation stone of school  
 (B) Foundation stone of question paper preparation  
 (C) Foundation stone of teaching  
 (D) Foundation stone of students

गणित शिक्षण में मूल्यांकन में “ब्लूप्रिंट” है

- (A) विद्यालय की आधारशिला  
 (B) प्रश्न पत्र निर्माण की आधारशिला  
 (C) शिक्षण की आधारशिला  
 (D) छात्रों की आधारशिला

95. 20% of  $\frac{1}{2}$  + 30% of  $\frac{1}{3}$  is equal to

- (A) 50% of  $\frac{5}{6}$  (B) 40% of  $\frac{1}{4}$  (C) 50% of  $\frac{1}{5}$  (D) 50% of  $\frac{2}{5}$



$\frac{1}{2}$  का 20% +  $\frac{1}{3}$  का 30% बराबर है

- (A)  $\frac{5}{6}$  का 50% (B)  $\frac{1}{4}$  का 40% (C)  $\frac{1}{5}$  का 50% (D)  $\frac{2}{5}$  का 50%



96. While introducing the concept of multiplication a teacher of class II started with a word problem like “There are 3 members in a family and if each member needs 4 roties for lunch, how many roties are required in total ?” What is the main purpose of such word problems for introducing the concept ?

- (A) To enhance the communication skills of children  
 (B) To develop the ability to relate real situations to mathematical problems  
 (C) To integrate mathematics and language classes  
 (D) To focus only on developing mathematical language in students

गुणन की अवधारणा का परिचय देते हुए कक्षा II का एक अध्यापक एक शाब्दिक समस्या से आरम्भ करता है कि “एक परिवार में 3 सदस्य हैं और प्रत्येक सदस्य को दोपहर भोजन में 4 रोटी की आवश्यकता है, तो कुल कितनी रोटियों की आवश्यकता होगी ?” अवधारणा के परिचय के लिए इस प्रकार की शाब्दिक समस्याओं का क्या मुख्य उद्देश्य है ?

- (A) बच्चों के संचारण कौशल में वृद्धि करना  
 (B) वास्तविक परिस्थितियों का गणितीय समस्याओं से संयोजन करने की सामर्थ्य को विकसित करना  
 (C) गणित और भाषा की कक्षाओं का समाकलन करना  
 (D) छात्रों में केवल गणितीय भाषा को विकसित करने पर ध्यान केन्द्रित करना

97. The main purpose of ‘Work book’ is to

- (A) Provide opportunities for practice (B) Evaluation  
 (C) Make student busy (D) Reduce teacher’s burden

‘कार्यपुस्तिका’ का मुख्य उद्देश्य है

- (A) अभ्यास के अवसर देना (B) मूल्यांकन  
 (C) छात्रों को व्यस्त रखना (D) शिक्षकों का बोझ कम करना

98. In how much time will the interest on Rs. 1,000 be Rs. 440 at the rate of 20% annual compound interest ?

- (A) 1 year (B) 2 year  
 (C) 3 year (D) 2 year 6 month

कितने समय में 20% वार्षिक चक्रवृद्धि ब्याज की दर से 1,000 रुपये का ब्याज 440 रुपये होगा ?

- (A) 1 वर्ष (B) 2 वर्ष  
 (C) 3 वर्ष (D) 2 वर्ष 6 माह

99. The probability of getting a prime number on its upper face, in one toss of a dice will be

- (A)  $\frac{1}{2}$  (B)  $\frac{2}{3}$  (C)  $\frac{1}{3}$  (D)  $\frac{5}{6}$

एक पासे के एक उछाल में उसके ऊपरी फलक पर एक अभाज्य संख्या प्राप्त होने की प्रायिकता होगी

- (A)  $\frac{1}{2}$  (B)  $\frac{2}{3}$  (C)  $\frac{1}{3}$  (D)  $\frac{5}{6}$



100. How long should the process of remedial teaching continue ?

- (A) Until the student is interested
- (B) As long as you have time in school
- (C) Until another teacher comes to class
- (D) Until the lackness of students is not removed



उपचारात्मक शिक्षण की प्रक्रिया कब तक चलती रहनी चाहिए ?

- (A) जब तक छात्र रुचि ना लें
- (B) जब तक विद्यालय में समय मिले
- (C) जब तक अन्य अध्यापक कक्षा में नहीं आए
- (D) जब तक छात्रों की कमी दूर ना हो

101. Arrangement in ascending order of  $\frac{3}{7}, \frac{2}{9}, \frac{5}{11}, \frac{1}{4}$  is



(A)  $\frac{5}{11}, \frac{3}{7}, \frac{1}{4}, \frac{2}{9}$

(B)  $\frac{2}{9}, \frac{1}{4}, \frac{3}{7}, \frac{5}{11}$

(C)  $\frac{3}{7}, \frac{5}{11}, \frac{1}{4}, \frac{2}{9}$

(D)  $\frac{2}{9}, \frac{1}{4}, \frac{5}{11}, \frac{3}{7}$

$\frac{3}{7}, \frac{2}{9}, \frac{5}{11}, \frac{1}{4}$  का आरोही क्रम विन्यास है

(A)  $\frac{5}{11}, \frac{3}{7}, \frac{1}{4}, \frac{2}{9}$

(B)  $\frac{2}{9}, \frac{1}{4}, \frac{3}{7}, \frac{5}{11}$

(C)  $\frac{3}{7}, \frac{5}{11}, \frac{1}{4}, \frac{2}{9}$

(D)  $\frac{2}{9}, \frac{1}{4}, \frac{5}{11}, \frac{3}{7}$

102. Which statement is not correct for remedial teaching measures in mathematics ?

- (A) Remedies of shortcomings should be done immediately
- (B) The weak students should be asked to sit on back seats
- (C) The students should be given individual counselling
- (D) The concepts should be made clear by using teaching aids



गणित में उपचारात्मक शिक्षण उपायों के लिए कौन-सा कथन सही नहीं है ?

- (A) कमियों का निराकरण शीघ्र किया जाए
- (B) कमजोर विद्यार्थियों को पीछे की सीट पर बैठने के लिए कहना चाहिए
- (C) छात्रों को व्यक्तिगत परामर्श दिया जाना चाहिए
- (D) शिक्षण सहायक सामग्री का उपयोग करके अवधारणाओं को स्पष्ट किया जाना चाहिए



103. In given figure  $PQ \perp PS$ ,  $PQ \parallel SR$ ,  $\angle SQR = 28^\circ$  and  $\angle QRT = 65^\circ$ , then the value of  $x$  is

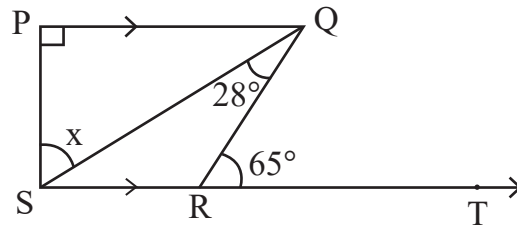

- (A)  $37^\circ$  (B)  $93^\circ$   
(C)  $53^\circ$  (D)  $56^\circ$



दी गई आकृति में  $PQ \perp PS$ ,  $PQ \parallel SR$ ,  $\angle SQR = 28^\circ$  तथा  $\angle QRT = 65^\circ$  तो  $x$  का मान है

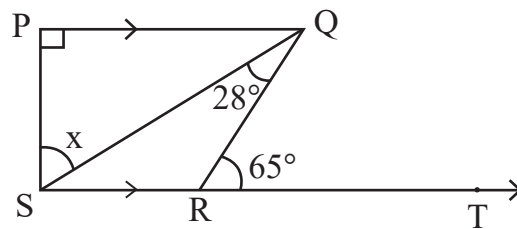

- (A)  $37^\circ$  (B)  $93^\circ$   
(C)  $53^\circ$  (D)  $56^\circ$

104. In how much time will a sum of money doubles at 15% annual simple interest rate ?

- (A) 13 years 4 months  
(B) 13 years 3 months  
(C) 6 years 8 months  
(D) 6 years 9 months



कितने समय में कोई धन का कुल राशि योग 15% वार्षिक साधारण ब्याज की दर से दुगुना हो जाएगा ?

- (A) 13 वर्ष 4 माह  
(B) 13 वर्ष 3 माह  
(C) 6 वर्ष 8 माह  
(D) 6 वर्ष 9 माह



105. Using the given Bar diagram answer that which domestic animal is the most popular after cows

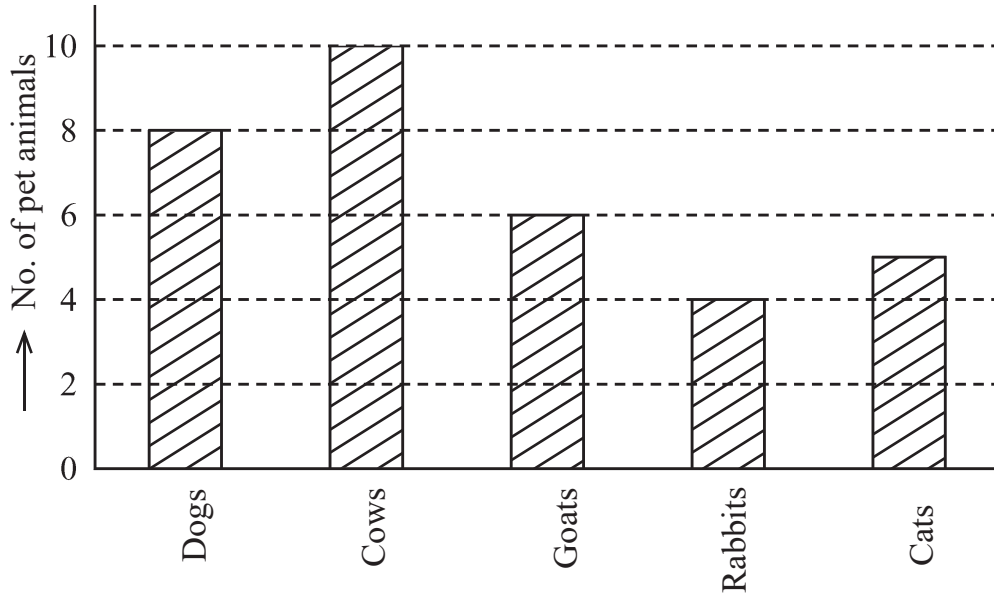

- (A) Cats (B) Rabbits (C) Goats (D) Dogs

दिये गये दंड आरेख का उपयोग करके उत्तर दीजिए कि गाय के बाद कौन-सा पालतु जानवर सर्वाधिक लोकप्रिय है

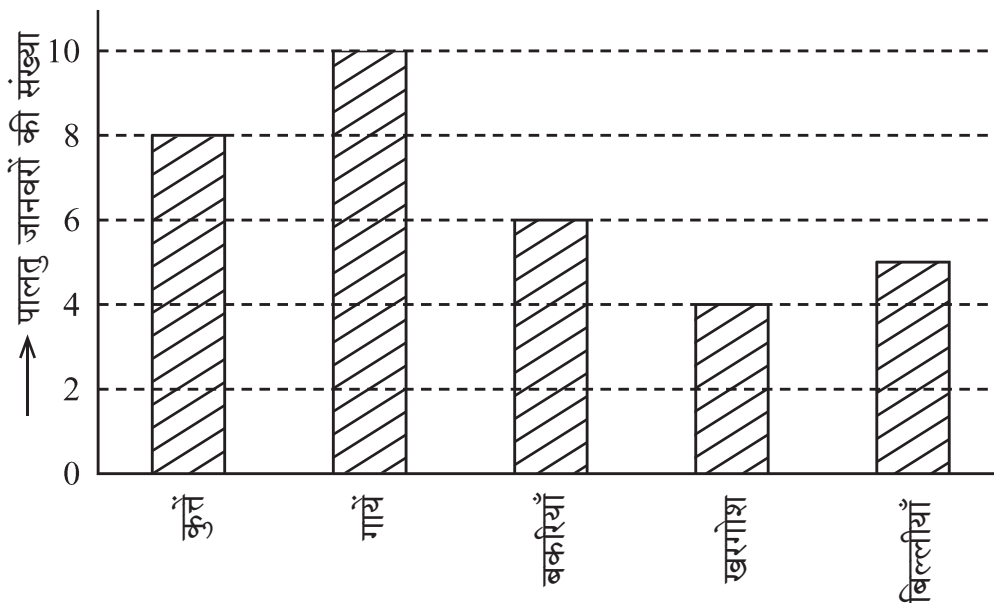

- (A) बिल्लीयाँ (B) खरगोश (C) बकरियाँ (D) कुत्ते



106. The side of the cube made by melting cubes of sides 3 cm, 4 cm, 5 cm will be  
 (A) 12 cm (B) 6 cm (C) 216 cm (D) 50 cm



3 सेमी, 4 सेमी, 5 सेमी घनों को पिघला कर बनाए गए घन की भुजा होगी

- (A) 12 सेमी (B) 6 सेमी (C) 216 सेमी (D) 50 सेमी
107. If a student get same 52 marks out of 100 awarded by different examiners in a test of mathematics, this shows which characteristics of evaluation ?

(A) Validity (B) Reliability (C) Practicability (D) Objectivity

यदि एक विद्यार्थी अलग-अलग परीक्षकों से गणित के परीक्षण में 100 में से 52 अंक प्राप्त करता है, यह परीक्षण की कौन-सी विशेषता दर्शाता है ?

(A) वैधता (B) विश्वसनीयता (C) साध्यता (D) वस्तुनिष्ठता

108. The smallest number that can be expressed as a sum of two cubes in two different ways in the followings

(A) 1729 (B) 1728 (C) 1331 (D) 1332



निम्न में से सबसे छोटी संख्या जिसे दो घनों के योग के रूप में दो भिन्न प्रकारों से व्यक्त किया जा सकता है

(A) 1729 (B) 1728 (C) 1331 (D) 1332

109. The probability of a certain event will be

(A) 1 (B) 0 (C)  $\frac{1}{2}$  (D)  $\frac{1}{3}$

निश्चित घटना की प्रायिकता होगी

(A) 1 (B) 0 (C)  $\frac{1}{2}$  (D)  $\frac{1}{3}$

110. If each exterior angle of a regular polygon is  $\frac{2}{7}$  of its interior angle, then its number of sides will be

(A) 10 (B) 12 (C) 8 (D) 9



किसी समबहुभुज का प्रत्येक बहिष्कोण, उसके अन्तःकोण का  $\frac{2}{7}$  भाग है, तो उसकी भुजाओं की संख्या होगी

(A) 10 (B) 12 (C) 8 (D) 9

111. Solution of  $2(0.\overline{8})$  is

(A)  $0.\overline{16}$  (B)  $0.\overline{17}$  (C)  $1.\overline{6}$  (D)  $1.\overline{7}$

$2(0.\overline{8})$  का हल है

(A)  $0.\overline{16}$  (B)  $0.\overline{17}$  (C)  $1.\overline{6}$  (D)  $1.\overline{7}$



112. "Fact is an empirically verifiable observation". This statement is given by

- (A) Good and Hatt (B) John Dewey  
(C) Yong (D) Herbert

"तथ्य एक अनुभवाश्रित सत्यापनीय प्रेक्षणही है ।" यह कथन दिया

- (A) गुड एंड हेट (B) जॉन डीवी  
(C) यंग (D) हरबर्ट



113. In given figure  $PQ \parallel SR$  and  $PS \perp PQ$ . If  $PQ = 11$  cm,  $PS = 8$  cm and  $QR = 10$  cm then area of figure PQRS will be

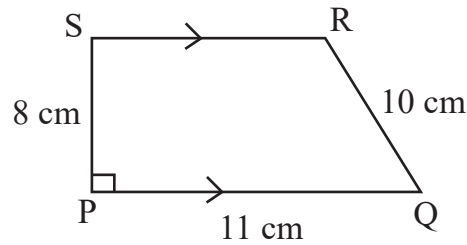

- (A)  $32 \text{ cm}^2$  (B)  $64 \text{ cm}^2$  (C)  $72 \text{ cm}^2$  (D)  $44 \text{ cm}^2$

दी गई आकृति में  $PQ \parallel SR$  तथा  $PS \perp PQ$  है । यदि  $PQ = 11$  सेमी,  $PS = 8$  सेमी तथा  $QR = 10$  सेमी हो तो आकृति PQRS का क्षेत्रफल होगा

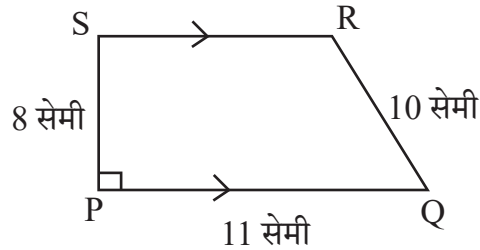

- (A)  $32 \text{ सेमी}^2$  (B)  $64 \text{ सेमी}^2$  (C)  $72 \text{ सेमी}^2$  (D)  $44 \text{ सेमी}^2$

114. Square root of  $7 + 4\sqrt{3}$  is

- (A)  $2 + \sqrt{3}$  (B)  $2 - \sqrt{3}$  (C)  $4 + 2\sqrt{3}$  (D)  $61 + 28\sqrt{3}$

$7 + 4\sqrt{3}$  का वर्गमूल है

- (A)  $2 + \sqrt{3}$  (B)  $2 - \sqrt{3}$  (C)  $4 + 2\sqrt{3}$  (D)  $61 + 28\sqrt{3}$

115. To overcome the boredom of maths teaching in lower classes, the teaching method is used

- (A) Inductive method (B) Synthetic method  
(C) Games and recreative method (D) Analytic method

छोटी कक्षाओं में गणित की नीरसता को दूर करने के लिए उपयुक्त शिक्षण विधि है

- (A) आगमन विधि (B) संश्लेषण विधि  
(C) खेल एवं मनोरंजन विधि (D) विश्लेषण विधि





116. How many lines of symmetry are there for a square ?  
 (A) 2 (B) 8 (C) 4 (D) 6

एक वर्ग के लिए कितनी सममिति रेखाएँ होंगी ?

- (A) 2 (B) 8 (C) 4 (D) 6

117. What is the value of  $(\sqrt{64})^{\frac{2}{3}} + (\sqrt[3]{64})^{\frac{3}{2}} + (\sqrt[5]{32})^0$  ? 

- (A) 14 (B) 194 (C) 193 (D) 13

$(\sqrt{64})^{\frac{2}{3}} + (\sqrt[3]{64})^{\frac{3}{2}} + (\sqrt[5]{32})^0$  का क्या मान है ?

- (A) 14 (B) 194 (C) 193 (D) 13

118. What is the main root of 'tree of knowledge' ?

- (A) Botany (B) Zoology (C) Mathematics (D) Geology

'ज्ञान के वृक्ष' की मुख्य जड़ क्या है ?

- (A) वनस्पति विज्ञान (B) प्राणि विज्ञान (C) गणित (D) भूविज्ञान

119. The curved surface area of the largest cylinder that can be made by cutting from a cube of side 8 cm will be

- (A)  $32\pi \text{ cm}^2$  (B)  $64\pi \text{ cm}^2$  (C)  $128\pi \text{ cm}^2$  (D)  $16\pi \text{ cm}^2$

किसी 8 सेमी भुजा वाले घन से काटकर बनाएँ जा सकने वाले बड़े से बड़े बेलन के वक्रपृष्ठ का क्षेत्रफल होगा

- (A)  $32\pi \text{ सेमी}^2$  (B)  $64\pi \text{ सेमी}^2$  (C)  $128\pi \text{ सेमी}^2$  (D)  $16\pi \text{ सेमी}^2$

120.  $x^3 + y^3$  is equal to

- (A)  $(x + y)(x^2 + xy + y^2)$  (B)  $(x - y)(x^2 + xy + y^2)$   
 (C)  $(x + y)(x^2 - xy + y^2)$  (D)  $(x + y)(x^2 + xy - y^2)$



$x^3 + y^3$  के बराबर है

- (A)  $(x + y)(x^2 + xy + y^2)$  (B)  $(x - y)(x^2 + xy + y^2)$   
 (C)  $(x + y)(x^2 - xy + y^2)$  (D)  $(x + y)(x^2 + xy - y^2)$

121. Natural disaster by which many people are affected on 26 January 2001 in Bhuj city of Gujarat is 

- (A) Volcano (B) Earth quake (C) Flood (D) Lightning

गुजरात के भुज शहर में 26 जनवरी 2001 को घटित प्राकृतिक त्रासदी जिससे अनेक व्यक्ति प्रभावित हुए

- (A) ज्वालामुखी (B) भूकम्प (C) बाढ़ (D) तड़ित



122. Reason are not for ground water crisis

- (A) Pollution of water-sources (B) Over exploitation of ground-water  
(C) Rain-water harvesting (D) Neglecting of traditional sources

भू-जल संकट का कारण नहीं है

- (A) जल-स्रोतों का प्रदूषण (B) भू-जल का अतिदोहन  
(C) वर्षा-जल संचयन (D) पारम्परिक स्रोतों की उपेक्षा

123. Presence of pneumatophore in root is an adaptation of

- (A) Xerophyte (B) Halophyte (C) Hydrophyte (D) Mesophyte

जड़ों में न्यूमेटॉफोर का पाया जाना, अनुकूलन है

- (A) मरुद्भिद (B) लवणमृदोद्भिद (C) जलोद्भिद (D) समेद्भिद

124. Two statements are given below

- i. When a plastic straw is rubbed with polythene it becomes negatively charged.  
ii. When a glass rod is rubbed with silk, it becomes negatively charged.

Then the false statements is/are

- (A) Only (i) (B) Only (ii)  
(C) (i) and (ii) both (D) None of the above



निम्नानुसार दो कथन दिए गये हैं

- i. प्लास्टिक स्ट्रॉ को पॉलिथीन से रगड़ने पर वह ऋणावेशित हो जाती है ।  
ii. काँच की छड़ को रेशम से रगड़ने पर वह ऋणावेशित हो जाती है ।

तो गलत कथन है/हैं

- (A) केवल (i) (B) केवल (ii)  
(C) (i) व (ii) दोनों (D) उपरोक्त में से कोई नहीं

125. Hormone that acts on the Uterine muscles during parturition

- (A) Prolactine (B) Thyroxine (C) Testosterone (D) Oxytocin

प्रसव के दौरान गर्भाशय पेशीयों पर कार्य करने वाला हॉर्मोन है

- (A) प्रोलैक्टिन (B) थायरॉक्सिन (C) टेस्टोस्टेराॉन (D) ऑक्सीटोसिन

126. Mass of 0.1 mole  $N_2$  is

- (A) 1.4 g (B) 0.14 g (C) 2.8 g (D) 0.014 g

0.1 मोल  $N_2$  का द्रव्यमान है

- (A) 1.4 g (B) 0.14 g (C) 2.8 g (D) 0.014 g



127. Which of the following greenhouse gas does not contribute in global warming ?  
 (A) Carbondioxide (B) Methane  
 (C) Nitrousoxide (D) Nitrogen

निम्नलिखित में से कौन-सी ग्रीनहाउस गैस वैश्विक ऊष्मीकरण में योगदान नहीं देती है ?

- (A) कार्बनडाइऑक्साइड (B) मीथेन  
 (C) नाइट्रसऑक्साइड (D) नाइट्रोजन



128. Which Vitamin is essential for blood clotting ?

- (A) Vitamin A (B) Vitamin D (C) Vitamin E (D) Vitamin K

रुधिर का थक्का जमाने में आवश्यक विटामिन कौन-सा है ?

- (A) विटामिन A (B) विटामिन D (C) विटामिन E (D) विटामिन K

129. He was the first scientist who observed that when current flows in a conductor wire, there is a deflection in the magnetic needle placed near it. His name is

- (A) Michael Faraday (B) Andre Marie Ampere  
 (C) Hans Christian Orsted (D) Heinrich Friedric Emil Lenz



वे ऐसे पहले वैज्ञानिक थे, जिन्होंने यह देखा कि जब किसी चालक तार में धारा प्रवाहित होती है तो उसके पास रखी चुम्बकीय सुई में विक्षेप होता है। उनका नाम है

- (A) माइकल फैराडे (B) आन्द्रे मेरी एम्पीयर  
 (C) हैंस क्रिश्चियन ऑस्टेड (D) हेनरिक फ्रेड्रिक एमिल लेंज

130. Mode of reproduction in plasmodium is

- (A) Binary fission (B) Multiple fission  
 (C) Regeneration (D) Budding

प्लैज्मोडियम में जनन की विधि है

- (A) द्विखंडन (B) बहुखंडन  
 (C) पुनरुद्भवन (D) मुकुलन

131. “ Project is a whole-hearted purposeful activity proceeding in a social environment.”

Which pedagogue gave this statement ?

- (A) John Dewey (B) Sigmund Freud  
 (C) Jean Piaget (D) William Heard Kilpatrick



“प्रोजेक्ट (परियोजना) वह सप्रयोजन गतिविधि है, जो पूर्ण-मनोयोग के साथ सामाजिक वातावरण में की जाये।”

यह कथन किस शिक्षाशास्त्री ने दिया ?

- (A) जॉन डेवी (B) सिगमंड फ्रूयड  
 (C) जीन पियाजे (D) विलियम हर्ड किलपैट्रिक



132. Which waste is the best treated by recycling ?

- (A) Domestic Waste (B) Agricultural Waste  
(C) Metallic Waste (D) Medicinal Waste

कौन-से अपशिष्ट का पुनर्चक्रण द्वारा उपचारित करना सबसे उत्तम है ?

- (A) घरेलू अपशिष्ट (B) कृषिय अपशिष्ट  
(C) धात्विक अपशिष्ट (D) चिकित्सकीय अपशिष्ट

133. Cell organelles, which differentiate plant cell from animal cell

- (A) Plastids (B) Vacuoles (C) Mitochondria (D) Golgi Apparatus



पादप कोशिका को जंतु कोशिका से अलग करने वाला कोशिका अंगक है

- (A) प्लैस्टिड (B) रसधानियाँ (C) माइटोकॉन्ड्रिया (D) गॉल्जी उपकरण

134. The correct distance – time graphs showing the motion of an object moving with a constant speed in linear motion are

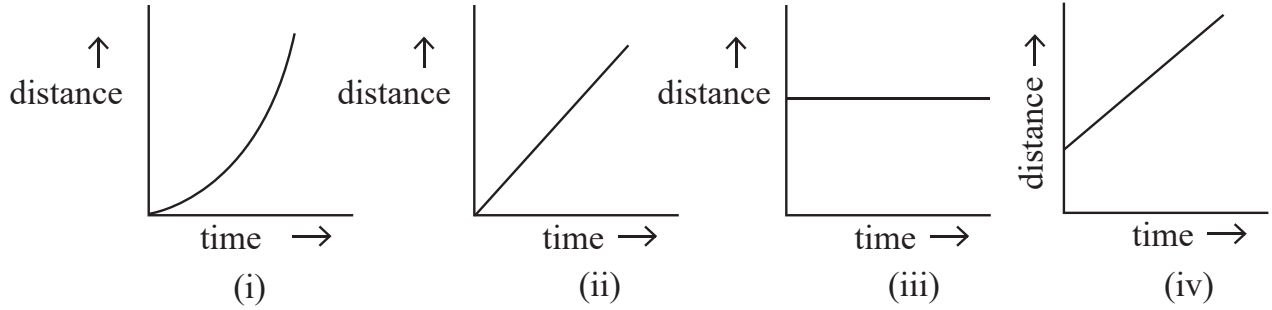

- (A) (i) and (iii) both (B) (ii) and (iv) both  
(C) (i) and (ii) both (D) (iii) and (iv) both



रेखीय गति में नियत चाल से गतिशील किसी वस्तु की गति को दर्शाने वाले सही दूरी-समय ग्राफ हैं

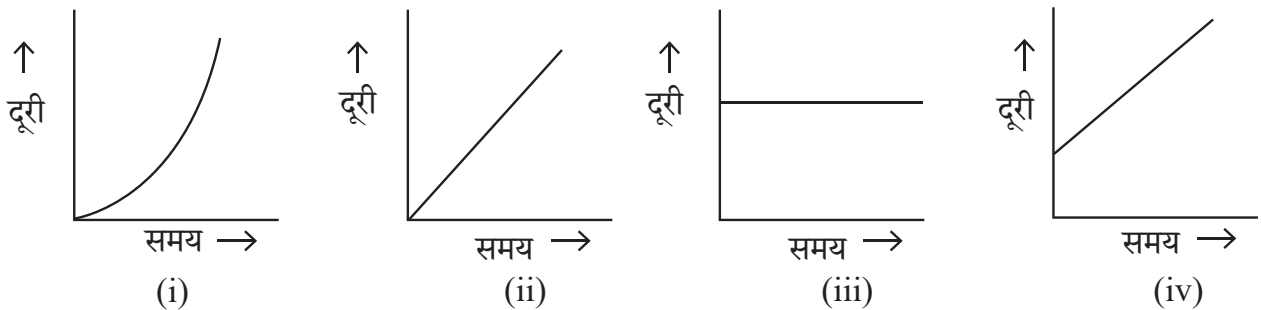

- (A) (i) व (iii) दोनों (B) (ii) व (iv) दोनों  
(C) (i) व (ii) दोनों (D) (iii) व (iv) दोनों

B



135. The variety of wheat, resistance to Hillbunt disease is

- (A) Pusa Shubhra (B) IRRI  
(C) Pusa Sadabahar (D) Himgiri

गेहूँ में हिलबंट रोग के प्रति प्रतिरोधक किस्म है

- (A) पूसा शुभ्रा (B) आई आर आर आई  
(C) पूसा सदाबहार (D) हिमगिरी

136. 'Student is able to differentiate in between acid and base.' This statement shows which learning objective ?

- (A) Analysis (B) Knowledge (C) Application (D) Skill

'विद्यार्थी अम्ल व क्षार के मध्य अन्तर कर सकेगा।' यह कथन कौन-से अधिगम उद्देश्य को प्रदर्शित करता है ?

- (A) विश्लेषण (B) ज्ञान (C) ज्ञानोपयोग (D) कौशल

137. A car travels at a speed of 18 km/h for 10 minutes, subsequently it travels at a speed of 36 km/h for 15 minutes, then the total distance covered by this car will be

- (A) 3 km (B) 9 km  
(C) 12 km (D) 27 km

एक कार 18 km/h की चाल से 10 मिनट चलती है, इसके पश्चात् वह 36 km/h की चाल से 15 मिनट चलती है, तो इस कार द्वारा तय की गई कुल दूरी होगी

- (A) 3 km (B) 9 km  
(C) 12 km (D) 27 km

138. The appropriate method to separate mixture of two soluble liquids is

- (A) Distillation (B) Sublimation  
(C) Evaporation (D) Separating Funnel

दो घुलनशील द्रवों के मिश्रण को पृथक् करने की उपयुक्त विधि है

- (A) आसवन (B) उर्ध्वपातन  
(C) वाष्पीकरण (D) पृथक्कारी कीप

139. Black deer is the main wild animal of which wild life sanctuary ?

- (A) Sariska (B) Talchhappar  
(C) Kailadevi (D) Sitamata



काला हिरण कौन-से वन्य जीव अभयारण्य का प्रमुख वन्य जीव है ?

- (A) सरिस्का (B) तालछापर  
(C) कैलादेवी (D) सीतामाता



140. Match the column X with the column Y :

**Column X**

- p. Time to prefer wearing dark coloured clothes  
q. Time of blowing of the sea breeze  
r. Time to prefer wearing light coloured clothes  
s. Time of blowing of the land breeze



**Column Y**

- i. night time  
ii. winters  
iii. day time  
iv. summers

The correct answer is

- (A) p – i, q – ii, r – iii, s – iv  
(B) p – ii, q – iii, r – i, s – iv  
(C) p – ii, q – iii, r – iv, s – i  
(D) p – iv, q – i, r – ii, s – iii

कॉलम X का कॉलम Y से मिलान कीजिए ।

**कॉलम X**

- p. गहरे रंग के कपड़ों को पहनने को वरीयता देने का समय  
q. समुद्र समीर के बहने का समय  
r. हल्के रंग के कपड़ों को पहनने को वरीयता देने का समय  
s. थल समीर के बहने का समय

**कॉलम Y**

- i. रात्रि का समय  
ii. सर्दियां  
iii. दिन का समय  
iv. गर्मियां

सही उत्तर है

- (A) p – i, q – ii, r – iii, s – iv  
(B) p – ii, q – iii, r – i, s – iv  
(C) p – ii, q – iii, r – iv, s – i  
(D) p – iv, q – i, r – ii, s – iii

141. Merits of essay type examination is

- (A) Freedom of thoughts  
(C) Lack of remedial use

- (B) Absence of reliability and validity  
(D) Limited representation



निबन्धात्मक परीक्षा का गुण है

- (A) विचारों की स्वतंत्रता  
(C) उपचारात्मक उपयोग का अभाव

- (B) विश्वसनीयता एवं वैधता का अभाव  
(D) सीमित प्रतिनिधित्व

142. Example of amphoteric oxide is

- (A)  $\text{Na}_2\text{O}$  (B)  $\text{CO}_2$  (C)  $\text{Al}_2\text{O}_3$  (D)  $\text{CaO}$

उभयधर्मी ऑक्साइड का उदाहरण है

- (A)  $\text{Na}_2\text{O}$  (B)  $\text{CO}_2$  (C)  $\text{Al}_2\text{O}_3$  (D)  $\text{CaO}$



143. During respiration which molecule is formed in the first step of break down of glucose.



- (A) Ethanol (B) Pyruvate (C) Lactic acid (D) Carbon dioxide

श्वसन के दौरान ग्लूकोस के विखंडन के प्रथम चरण में बनने वाला अणु है

- (A) इथेनॉल (B) पायरुवेट (C) लैक्टिक अम्ल (D) कार्बन-डाइऑक्साइड

144. Two plane mirrors X and Y are placed perpendicular to each other. A ray of light is incident on mirror X at an angle of  $30^\circ$ , as shown in figure below. Then the angle of reflected ray for mirror Y with the incident ray for the same mirror Y will be

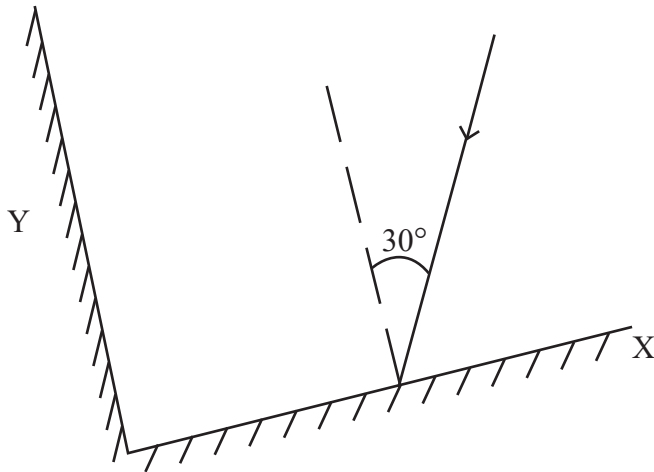

- (A)  $30^\circ$  (B)  $60^\circ$  (C)  $90^\circ$  (D)  $120^\circ$

दो समतल दर्पण X व Y एक-दूसरे के लम्बवत रखे हैं। प्रकाश की एक किरण दर्पण X पर  $30^\circ$  के कोण पर आपतित है, जैसा कि नीचे चित्र में दर्शाया गया है। तो दूसरे दर्पण Y से परावर्तित होने वाली किरण का उसी दर्पण Y पर आपतित किरण से कोण होगा

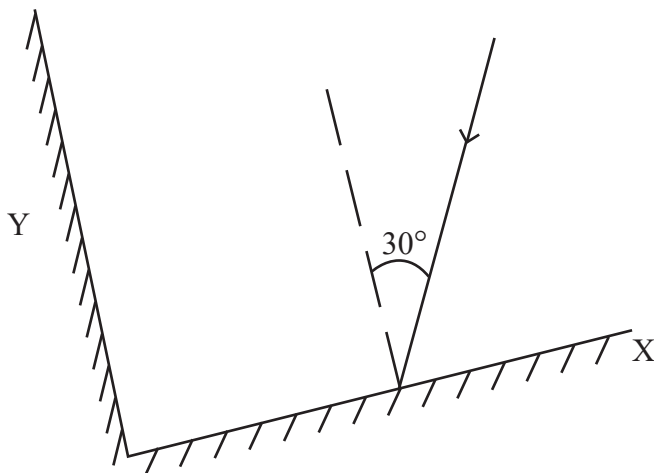

- (A)  $30^\circ$  (B)  $60^\circ$  (C)  $90^\circ$  (D)  $120^\circ$



145. An example of fungus used in making antibiotics

- (A) Mucor (B) Rhizopus (C) Penicillium (D) Puccinia

कवक का उदाहरण जिसका उपयोग प्रतिजैविक के निर्माण में होता है

- (A) म्यूकर (B) राइजोपस (C) पेनिसिलियम (D) पक्सिनिया

146. Chemical equation of 'Chlor-alkali' process is



- (A)  $\text{Ca(OH)}_2 + \text{Cl}_2 \rightarrow \text{CaOCl}_2 + \text{H}_2\text{O}$   
 (B)  $\text{NaCl} + \text{H}_2\text{O} + \text{CO}_2 + \text{NH}_3 \rightarrow \text{NH}_4\text{Cl} + \text{NaHCO}_3$   
 (C)  $\text{Na}_2\text{CO}_3 + 2\text{HCl} \rightarrow 2\text{NaCl} + \text{H}_2\text{O} + \text{CO}_2$   
 (D)  $2\text{NaCl} + 2\text{H}_2\text{O} \rightarrow 2\text{NaOH} + \text{Cl}_2 + \text{H}_2$



'क्लोर-क्षार' प्रक्रिया की रासायनिक समीकरण है

- (A)  $\text{Ca(OH)}_2 + \text{Cl}_2 \rightarrow \text{CaOCl}_2 + \text{H}_2\text{O}$   
 (B)  $\text{NaCl} + \text{H}_2\text{O} + \text{CO}_2 + \text{NH}_3 \rightarrow \text{NH}_4\text{Cl} + \text{NaHCO}_3$   
 (C)  $\text{Na}_2\text{CO}_3 + 2\text{HCl} \rightarrow 2\text{NaCl} + \text{H}_2\text{O} + \text{CO}_2$   
 (D)  $2\text{NaCl} + 2\text{H}_2\text{O} \rightarrow 2\text{NaOH} + \text{Cl}_2 + \text{H}_2$

147. If the time period of vibrations of the wings of a mosquito is 0.005 seconds, then the frequency of vibrations of its wings will be

- (A) 200 Hz (B) 2000 Hz (C) 500 Hz (D) 5000 Hz

एक मच्छर के पंखों के कम्पन का आवर्तकाल 0.005 सेकण्ड है, तो उसके पंखों के कम्पन की आवृत्ति होगी

- (A) 200 Hz (B) 2000 Hz (C) 500 Hz (D) 5000 Hz

148. Which teaching-aids are included in the audio-visual aids ?

- (A) Movie (B) Radio (C) Model (D) Gramophone

कौन-सी शिक्षण-सहायक सामग्री दृश्य-श्रव्य सामग्री में सम्मिलित है ?

- (A) चलचित्र (B) रेडियो (C) मॉडल (D) ग्रामोफोन

149. Example of alkene is

- (A)  $\text{C}_2\text{H}_6$  (B)  $\text{C}_2\text{H}_4$  (C)  $\text{C}_3\text{H}_8$  (D)  $\text{C}_2\text{H}_2$

ऐल्कीन का उदाहरण है

- (A)  $\text{C}_2\text{H}_6$  (B)  $\text{C}_2\text{H}_4$  (C)  $\text{C}_3\text{H}_8$  (D)  $\text{C}_2\text{H}_2$



150. How many decibel is safe noise level fixed by the World Health Organisation for a city ?

- (A) 45 dB (B) 90 dB (C) 140 dB (D) 65 dB

विश्व स्वास्थ्य संगठन (WHO) ने एक शहर के लिए कितने डेसीबल (dB) को सुरक्षित शोर स्तर तय किया है ?

- (A) 45 dB (B) 90 dB (C) 140 dB (D) 65 dB





**SECTION – IV(b)/ खण्ड – IV(b)**  
**SOCIAL STUDIES/ सामाजिक अध्ययन**

There are **60** questions in all in this section. The candidates who have selected this subject must answer all the questions.

इस खण्ड में कुल **60** प्रश्न हैं। जिन अभ्यर्थियों ने इस विषय का चयन किया है उन्हें सभी प्रश्न करना अनिवार्य हैं।

**91.** In which rock edict of Ashoka is there a mention of the ‘Victory of Dhamma’ in his distant regions ?

- (A) Seventh rock edict (B) Thirteenth rock edict  
(C) Fifth rock edict (D) Eighth rock edict

अशोक के किस शिलालेख में उसके सुदूर प्रदेशों में ‘धम्म विजय’ का उल्लेख मिलता है ?

- (A) सातवें शिलालेख में (B) तेरहवें शिलालेख में  
(C) पाँचवें शिलालेख में (D) आठवें शिलालेख में



**92.** With the help of which country Rourkela Steel Plant was established ?

- (A) America (B) Russia (C) Britain (D) Germany



राउरकेला इस्पात संयंत्र किस देश की सहायता से स्थापित किया गया था ?

- (A) अमेरिका (B) रूस (C) ब्रिटेन (D) जर्मनी

**93.** When did the ‘Protection of Women from Domestic Violence Act’ pass by Parliament of India ?

- (A) 2002 (B) 2004 (C) 2005 (D) 2008

भारतीय संसद द्वारा ‘घरेलू हिंसा से महिला सुरक्षा कानून’ कब पारित किया गया ?

- (A) 2002 (B) 2004 (C) 2005 (D) 2008



**94.** Which of the following is not the learning outcomes of social science at upper primary classes/stage ?

- (A) Students distinguishes between stars, planets and sub-planets  
(B) Examines critically the superstitions related to eclipses  
(C) Reasons and factors leading to diversity in flora and fauna e.g. climate, landforms etc.  
(D) Recognises and describes different physical features, types of forests, seasons etc.

निम्नलिखित में से कौन-सा उच्च प्राथमिक कक्षाओं/स्तर पर सामाजिक विज्ञान को सीखने का प्रतिफल नहीं है ?

- (A) विद्यार्थी तारों, ग्रहों एवं उपग्रहों में अंतर करते हैं  
(B) ग्रहण से संबंधित अंधविश्वासों को तर्कपूर्ण रूप से परखते हैं  
(C) विभिन्न जलवायु एवं स्थलरूपों में पाये जाने वाले पादपों एवं जंतुओं की विभिन्नताओं के कारणों को बताते हैं  
(D) विभिन्न भौतिक विशेषताओं, वर्णों के प्रकार, मौसम आदि को पहचानता है और उनका वर्णन करता है



95. Which place was called the “Nursery of Bengal Army” during the British rule ?  
 (A) Awadh (B) Delhi (C) Calcutta (D) Madras

ब्रिटिश शासनकाल में ‘बंगाल आर्मी की पौधशाला’ किस स्थान को कहा जाता था ?

- (A) अवध (B) दिल्ली (C) कलकत्ता (D) मद्रास



96. When was the “Pradhan Mantri Kaushal Vikas Yojana” started ?

- (A) 2013 (B) 2015 (C) 2017 (D) 2023

“प्रधानमंत्री कौशल विकास योजना” कब प्रारम्भ की गई ?

- (A) 2013 (B) 2015 (C) 2017 (D) 2023

97. Where did Gautam Buddha give his first sermon ?

- (A) Gaya (B) Sarnath  
 (C) Kushinagar (D) Lumbanivan

गौतम बुद्ध ने प्रथम उपदेश कहाँ दिया था ?

- (A) गया (B) सारनाथ  
 (C) कुशीनगर (D) लुम्बनीवन



98. On the recommendation of which of the following committee was Jaipur declared the Capital of Rajasthan ?

- (A) P. Satyanarayan Rao Committee (B) Dr. Shankarrao Dev Committee  
 (C) V. P. Menon Committee (D) K. M. Munshi Committee

निम्नांकित में से किस समिति की सिफारिश पर जयपुर को राजस्थान की राजधानी बनाया गया ?

- (A) पी. सत्यनारायण राव समिति (B) डॉ. शंकरराव देव समिति  
 (C) वी. पी. मेनन समिति (D) के. एम. मुंशी समिति

99. According to Article 334(a) how many seats are reserved for scheduled tribes in the Lok Sabha (till December 2024) ?

- (A) 47 (B) 84 (C) 53 (D) 131

लोकसभा में अनुच्छेद 334(ए) के अनुसार अनुसूचित जनजाति हेतु कितने स्थान आरक्षित है (दिसम्बर 2024 तक) ?

- (A) 47 (B) 84 (C) 53 (D) 131



100. Which of these is a key step in the preliminary stage of implementing collaborative learning ?

- (A) Final assessment (B) Group formation  
 (C) Planning the project (D) Students evaluation

सहयोगात्मक अधिगम को लागू करने के प्रारंभिक चरण में इनमें से कौन-सा एक महत्वपूर्ण कदम है ?

- (A) अंतिम मापन (B) समूह निर्माण  
 (C) परियोजना का योजना (D) छात्र मूल्यांकन



101. The density of earth is  
 (A) 4.5 (B) 5.5 (C) 6.5 (D) 7.5

पृथ्वी का घनत्व है

- (A) 4.5 (B) 5.5 (C) 6.5 (D) 7.5

102. Which Peasant Movement of Rajasthan was led by Bhoji Lambardar ?



- (A) Alwar Peasant Movement (B) Meo Peasant Movement  
 (C) Bharatpur Peasant Movement (D) Begun Peasant Movement

राजस्थान के किस किसान आन्दोलन का नेतृत्व भोजी लम्बरदार ने किया ?

- (A) अलवर किसान आन्दोलन (B) मेव किसान आन्दोलन  
 (C) भरतपुर किसान आन्दोलन (D) बेगूं किसान आन्दोलन

103. Which of the following is not a doctrine of Jainism ?



- (A) Panchanuvrata (B) Syadwad  
 (C) Pratitya-samutpad (D) Anekantwad

निम्नलिखित में से कौन-सा सिद्धान्त जैन धर्म का नहीं है ?

- (A) पंचाणुवृत (B) स्याद्वाद  
 (C) प्रतीत्य-समुत्पाद (D) अनेकान्तवाद

104. Beneshwar Dham is located

- (A) at the confluence of Mahi, Som and Jakham  
 (B) at the confluence of Mahi, Banas and Som  
 (C) at the confluence of Banas, Som and Jakham  
 (D) at the confluence of Banas, Mahi and Jakham



बेणेश्वर धाम स्थित है

- (A) माही, सोम व जाखम के संगम पर  
 (B) माही, बनास व सोम के संगम पर  
 (C) बनास, सोम व जाखम के संगम पर  
 (D) बनास, माही व जाखम के संगम पर

105. Which of the following Fundamental Rights fullfills 'Child Protection and Child Rights' ?

- (A) Right Against Exploitation (B) Right to Equality  
 (C) Right to Religious Freedom (D) Cultural and Educational Rights

निम्न में से कौन-सा मौलिक अधिकार 'बाल संरक्षण एवं बाल अधिकार' की पूर्ति करता है ?

- (A) शोषण के विरुद्ध अधिकार (B) समता का अधिकार  
 (C) धार्मिक स्वतंत्रता का अधिकार (D) सांस्कृतिक और शैक्षिक अधिकार



106. Which pair is not correctly match ?

Princely State	–	The Princely ruler at the time of the 1857 revolution
(A) Bikaner	–	Sardar Singh
(B) Jodhpur	–	Takhat Singh
(C) Pratapgarh	–	Dalpat Singh
(D) Jhalawar	–	Udai Singh

निम्नांकित में से कौन-सा युग्म सुमेलित नहीं है ?

रियासत	–	1857 की क्रांति के समय रियासती शासक
(A) बीकानेर	–	सरदार सिंह
(B) जोधपुर	–	तख्त सिंह
(C) प्रतापगढ़	–	दलपत सिंह
(D) झालावाड़	–	उदय सिंह

107. Dry farming is done in India



- (A) in less than 75 cm annual rainfall region
- (B) in 75 to 100 cm annual rainfall region
- (C) in 100 to 110 cm annual rainfall region
- (D) in 110 to 140 cm annual rainfall region

भारत में शुष्क खेती की जाती है

- (A) 75 सेमी से कम वार्षिक वर्षा वाले क्षेत्र में
- (B) 75 से 100 सेमी वार्षिक वर्षा वाले क्षेत्र में
- (C) 100 से 110 सेमी वार्षिक वर्षा वाले क्षेत्र में
- (D) 110 से 140 सेमी वार्षिक वर्षा वाले क्षेत्र में

108. Which Veda contains the Sukta “Ekam Sat Vipra Bahuda Vadanti” ?



- (A) Rigveda
- (B) Yajurveda
- (C) Samaveda
- (D) Atharvaveda

“एकम सत् विप्राः बहुधा वदन्ति” सूक्त किस वेद में सम्मिलित है ?

- (A) ऋग्वेद
- (B) यजुर्वेद
- (C) सामवेद
- (D) अथर्ववेद

109. The distance between two meridians (1 interval) at equator is

- (A) 109 km
- (B) 119 km
- (C) 55.4 km
- (D) 111 km



भूमध्य रेखा पर दो देशान्तर रेखाओं (1 अंतराल) के मध्य की दूरी है

- (A) 109 किमी
- (B) 119 किमी
- (C) 55.4 किमी
- (D) 111 किमी



110. Consider the following statements about the administration of the Mauryan period :

1. 'Kushilan' was associated with judiciary.
2. A unit of 100 villages was called 'Sthaniya'.
3. The 'Sannidhata' was the treasurer of the State.

Which of the statements given above is/are true ?

- (A) 1, 2, 3 (B) Only 3  
(C) 1, 3 (D) Only 1

मौर्य काल के प्रशासन के बारे में निम्नलिखित कथनों पर विचार कीजिए :

1. 'कुशीलन' का सम्बंध न्यायालय से था ।
2. 100 ग्रामों की इकाई को 'स्थानीय' कहा जाता था ।
3. 'सन्निधाता' राज्य का कोषाध्यक्ष था ।

उपर्युक्त कथनों में से कौन-सा/से कथन सही है/हैं ?

- (A) 1, 2, 3 (B) केवल 3  
(C) 1, 3 (D) केवल 1

111. The direction of the Aravalli mountain range is

- (A) South-West to South-East (B) South-West to North-East  
(C) North-West to South-East (D) North-East to South-West



अरावली पर्वतमाला की दिशा है

- (A) दक्षिण-पश्चिम से दक्षिण-पूर्व (B) दक्षिण-पश्चिम से उत्तर-पूर्व  
(C) उत्तर-पश्चिम से दक्षिण-पूर्व (D) उत्तर पूर्व से दक्षिण-पश्चिम

112. Who wrote the Chola period book 'Kalingattuparani' ?

- (A) Kamban (B) Tirutakkadevar (C) Jayangondar (D) Pulgendi

चोलयुगीन 'कलिंगट्टुपरानी' नामक ग्रंथ किसने लिखा ?

- (A) कम्बन (B) तिरुतक्कदेवर (C) जयन्गोन्दार (D) पुलगेन्दि

113. Which one is not the feature of toy based learning ?

- (A) Toys sparks creativity and imagination  
(B) Toys helps in multidisciplinary learning  
(C) Toys helps only in social-emotional development  
(D) Toys strengthen motor development

खिलौना आधारित अधिगम की कौन-सी एक विशेषता नहीं है ?

- (A) खिलौने सोचने तथा सृजनात्मकता का स्फूर्त करते है  
(B) खिलौने बहुविषयक अधिगम में मदद करते है  
(C) खिलौने केवल सामाजिक-संवेगात्मक विकास में मदद करते है  
(D) खिलौने गत्यात्मक विकास को सुदृढ़ करते है



114. Which one of the following pairs is not correctly matched ?

<b>Mahajanapada</b>	–	<b>Town</b>
(A) Ashmak	–	Kampilya
(B) Shursen	–	Mathura
(C) Kuru	–	Indraprastha
(D) Chedi	–	Shuktimati

निम्नलिखित में से कौन-सा एक युग्म सही सुमेलित नहीं हैं ?



<b>महाजनपद</b>	–	<b>नगर</b>
(A) अश्मक	–	काम्पिल्य
(B) शूरसेन	–	मथुरा
(C) कुरु	–	इन्द्रप्रस्थ
(D) चेदि	–	शुक्तिमति

115. Who among the following Saint was born in Ahmedabad ?

- (A) Laldas      (B) Haridas      (C) Dadudayal      (D) Mavji



निम्नलिखित में से किस संत का जन्म अहमदाबाद में हुआ ?

- (A) लालदास      (B) हरिदास      (C) दादूदयाल      (D) मावजी

116. Which of the following Amendments was made by the 61<sup>st</sup> Constitutional Amendment in India ?

- (A) Preventing defection      (B) Making voting age 18 year  
(C) Retirement age of judges      (D) Reservation in jobs

भारत में 61वें संविधान संशोधन द्वारा निम्नलिखित में से कौन-सा संशोधन किया गया था ?

- (A) दलबदल को रोकना      (B) मताधिकार की आयु 18 वर्ष करना  
(C) न्यायाधीशों की सेवानिवृत्ति की आयु      (D) नौकरियों में आरक्षण

117. Which of the following association was not founded by Pt. Harinarayan Sharma of Alwar ?

- (A) Charkha Sangh  
(B) Untouchability prevention association  
(C) Valmiki Sangh  
(D) Adivasi Sangh

अलवर के पं. हरिनारायण शर्मा ने निम्नांकित में से किस संघ की स्थापना नहीं की थी ?



- (A) चरखा संघ  
(B) अस्पृश्यता निवारण संघ  
(C) वाल्मीकि संघ  
(D) आदिवासी संघ



118. To which ruler did Chandragupta II marry his daughter Prabhavathi Gupta ?

- (A) Rudrasen I (B) Prithvisen I  
(C) Vindhyashakti II (D) Rudrasen II

चन्द्रगुप्त द्वितीय ने अपनी पुत्री प्रभावती गुप्त का विवाह किस शासक के साथ किया था ?

- (A) रुद्रसेन प्रथम (B) पृथ्वीसेन प्रथम  
(C) विन्ध्यशक्ति द्वितीय (D) रुद्रसेन द्वितीय

119. All types of topics and learning experiences may be properly provided through the application of

- (A) Project method (B) Survey method  
(C) Source method (D) Discovery method

सभी प्रकार के प्रकरणों तथा अधिगम अनुभवों को किस अनुप्रयोग के द्वारा उचित रूप से प्रदान किया जा सकता है ?

- (A) प्रयोजना विधि (B) सर्वेक्षण विधि  
(C) स्रोत विधि (D) खोज विधि

120. What does the National Curriculum Framework (NCF)–2005 emphasize in social science teaching ?

- (A) Memorization of facts  
(B) Connecting knowledge to life outside the school  
(C) Exclusive reliance on text book  
(D) Focus on rote learning methods



राष्ट्रीय पाठ्यचर्या की रूपरेखा (NCF)–2005 सामाजिक विज्ञान शिक्षण में किस पर जोर देती है ?

- (A) तथ्यों को कंठस्थ करने पर  
(B) ज्ञान को विद्यालय के बाहर के जीवन से जोड़ने पर  
(C) पाठ्यपुस्तकों पर अत्यधिक निर्भरता  
(D) रटने की विधियों पर ध्यान

121. Consider the following statements about Indus valley civilization :

1. Harappa was the first site to be discovered in this civilization.
2. The first director of the Archaeological Survey of India was John Marshall.
3. Mesopotamian texts call meluhha the land of the Gods.

Which of the statements given above is/are correct ?

- (A) Only 2 (B) 1, 2, 3 (C) Only 1 (D) 1, 3

सिन्धु घाटी सभ्यता के बारे में निम्नलिखित कथनों पर विचार कीजिए :

1. इस सभ्यता में हड़प्पा सबसे पहले खोजा गया स्थल था ।
2. भारतीय पुरातात्विक सर्वेक्षण के पहले डायरेक्टर जॉन मार्शल थे ।
3. मेसोपोटामिया के लेख मेलुहा को देवताओं का देश कहते हैं ।

उपर्युक्त कथनों में से कौन-सा/से कथन सही है/हैं ?

- (A) केवल 2 (B) 1, 2, 3 (C) केवल 1 (D) 1, 3



122. "5E" instructional model was investigated by Roger Bybee for

- (A) Behaviourism (B) Constructivism  
(C) Humanism (D) Structuralism

"5E" अनुदेशनात्मक प्रतिरूप का प्रवर्तन रोजर बाईबी द्वारा \_\_\_\_\_ के लिए किया गया।

- (A) व्यवहारवाद (B) रचनात्मकवाद  
(C) मानववाद (D) संरचनावाद



123. Under which Article of the Indian Constitution there is a provision for a Council of Ministers headed by the Prime Minister to aid and advise the President ?

- (A) 73(1) (B) 74(1) (C) 75(1) (D) 76(1)

भारतीय संविधान के किस अनुच्छेद के अन्तर्गत राष्ट्रपति को सहायता एवं सलाह हेतु प्रधानमंत्री के नेतृत्व में मंत्रीपरिषद का प्रावधान है ?

- (A) 73(1) (B) 74(1) (C) 75(1) (D) 76(1)

124. Mavath is

- (A) Rain in summer season (B) Rain in rainy season  
(C) Rain in winter season (D) Rain in autumn season

मावट है

- (A) ग्रीष्म ऋतु की वर्षा (B) वर्षा ऋतु की वर्षा  
(C) शीत ऋतु की वर्षा (D) शरद ऋतु की वर्षा

125. Which one of the following pairs is not correctly matched ?



Author	Text
(A) Dandin	– Dashkumarcharita
(B) Vishakhadutta	– Devichandraguptam
(C) Kalidasa	– Kumar Sambhava
(D) Siddhasena	– Abhidhammavata



निम्नलिखित में से कौन-सा एक युग्म सही सुमेलित नहीं है ?

लेखक	ग्रन्थ
(A) दण्डिन	– दशकुमारचरित
(B) विशाखदत्त	– देवीचन्द्रगुप्तं
(C) कालिदास	– कुमार सम्भव
(D) सिद्धसेन	– अभिधम्मवतार





126. The most favourable conditions for the cement industry are found in Rajasthan at  
(A) Chittorgarh (B) Jaipur (C) Alwar (D) Barmer

राजस्थान में सीमेंट उद्योग के लिए सर्वाधिक अनुकूल परिस्थितियाँ पाई जाती है



- (A) चित्तौड़गढ़ में (B) जयपुर में (C) अलवर में (D) बाड़मेर में
127. According to the Indian Constitution the State legislature cannot make laws on which of the following subject ?  
(A) Police (B) Currency (C) Prison (D) Agriculture
- भारतीय संविधान के अनुसार राज्य की विधायिका निम्न में से किस विषय पर कानून निर्माण नहीं कर सकती हैं ?  
(A) पुलिस (B) मुद्रा (C) जेलखाना (D) कृषि

128. After the 91<sup>st</sup> Constitutional Amendment the number of members of the Council of Ministers at the centre can be what percentage of the total number of members of the Lok Sabha ?

(A) 10% (B) 12% (C) 18% (D) 15%

91 वें संविधान संशोधन के बाद केन्द्र में मंत्री परिषद के सदस्यों की संख्या लोकसभा के सदस्यों की कुल संख्या के कितने प्रतिशत हो सकती है ?

(A) 10% (B) 12% (C) 18% (D) 15%

129. Who first used the term 'Rajasthani' for the language of Rajasthan ?

(A) George Thomas (B) Colonel James Tod  
(C) Udyottan Suri (D) George Abraham Grierson



राजस्थान की भाषा के लिए 'राजस्थानी' शब्द का सर्वप्रथम प्रयोग किसने किया ?

(A) जॉर्ज थॉमस (B) कर्नल जेम्स टॉड  
(C) उद्योतन सूरी (D) जॉर्ज अब्राहम ग्रियर्सन

130. Doldrums is located on

(A) North and South of the Equator  
(B) North and South of the Tropic of Cancer  
(C) North and South of the Tropic of Capricorn  
(D) North and South of the Arctic circle



शान्त कटिबन्ध स्थित है

(A) भूमध्य रेखा के उत्तर व दक्षिण में  
(B) कर्क रेखा के उत्तर व दक्षिण में  
(C) मकर रेखा के उत्तर व दक्षिण में  
(D) आर्कटिक वृत्त के उत्तर व दक्षिण में



131. Why are interdisciplinary approaches important in social science teaching ?

- (A) To enhance understanding of different subjects in isolation
- (B) To link historical events with geographical context
- (C) To limit learning to specific fields of study
- (D) To focus solely on text book knowledge



सामाजिक विज्ञान शिक्षण में अंतः विषयक दृष्टिकोण क्यों महत्वपूर्ण है ?

- (A) एकांत में विभिन्न विषयों को समझने की क्षमता को बढ़ाने के लिए
- (B) ऐतिहासिक घटनाओं को भौगोलिक संदर्भों से जोड़ने के लिए
- (C) अध्ययन को विशिष्ट क्षेत्रों तक सीमित करने के लिए
- (D) केवल पाठ्यपुस्तक पर ध्यान केन्द्रित करने के लिए

132. The scene of 'Nar-narayan tapasya' and 'Gajendra Moksha' has been depicted in which temple of Gupta period ?

- (A) Dashavatara Temple of Devgarh
- (B) Shiva Temple of Bhumara
- (C) Vishnu Temple of Tigwan
- (D) Parvati Temple of Nachana-Kuthar

'नर-नारायण तपस्या' और 'गजेन्द्र मोक्ष' का दृश्य गुप्तकालीन किस मंदिर में दर्शाया गया है ?



- (A) देवगढ़ का दशावतार मंदिर
- (B) भूमरा का शिव मंदिर
- (C) तिगवां का विष्णु मंदिर
- (D) नचना-कुठार का पार्वती मंदिर

133. Hunting dance of Rajasthan is related to

- (A) Sehariya
- (B) Garasiya
- (C) Kalbeliya
- (D) Bheel



राजस्थान का शिकार नृत्य संबंधित है

- (A) सहरिया
- (B) गरसिया
- (C) कालबेलिया
- (D) भील

134. According to census 2011, the male literacy rate in Rajasthan was

- (A) 52.1 %
- (B) 67.06 %
- (C) 79.2%
- (D) 89%

जनगणना 2011 के अनुसार राजस्थान में पुरुष साक्षरता दर थी

- (A) 52.1 %
- (B) 67.06 %
- (C) 79.2%
- (D) 89%



135. Consider the following statements about Bhakti Movement :

1. The philosophical view of Ramanuja is called Vishishtadvaita.
2. The philosophical view of Vallabhacharya is called Shuddhadvaita.
3. The philosophical view of Nimbarkacharya is called Dvaitwad.

Which of the statements given above is/are true ?

- (A) Only 1 (B) Only 3  
(C) 1, 2 (D) 1, 2, 3



भक्ति आन्दोलन के बारे में निम्नलिखित कथनों पर विचार कीजिए :

1. रामानुज के दार्शनिक दृष्टिकोण को विशिष्टाद्वैत कहा जाता है ।
2. वल्लभाचार्य के दार्शनिक दृष्टिकोण को शुद्धाद्वैत कहा जाता है ।
3. निम्बार्काचार्य के दार्शनिक दृष्टिकोण को द्वैतवाद कहा जाता है ।

उपर्युक्त कथनों में से कौन-सा/से कथन सही है/हैं ?

- (A) केवल 1 (B) केवल 3  
(C) 1, 2 (D) 1, 2, 3

136. How much domain of assessment and evaluation is included in Holistic progress card for foundational stage by PARAKH (NCERT) ?

- (A) 3 (B) 4  
(C) 5 (D) 6



परख (एनसीईआरटी) द्वारा फाउंडेशनल स्टेज के विकसित किये गये समग्र प्रगति कार्ड में मापन एवं मूल्यांकन के कितने आयाम शामिल किये गये है ?

- (A) तीन (B) चार  
(C) पाँच (D) छः

137. Which current is located in Pacific Ocean ?

- (A) Alaska current (B) Gulf stream current  
(C) Labrador current (D) Benguela current



प्रशांत महासागर में कौन-सी धारा स्थित है ?

- (A) अलास्का धारा (B) गल्फ स्ट्रीम धारा  
(C) लेब्राडोर धारा (D) बैंग्युला धारा



138. Which of the following is not the function of CIET (Central Institute of Educational Technology) ?



- (A) To design and produce media software materials, graphics and other programmes
- (B) To develop plans for the use of Information and Communication Technologies (ICTs) in education
- (C) To train the faculty of Institutes of advanced study in education/colleges of teacher education and district institutes of education and training in the use of educational technology in their teacher education programmes
- (D) Regulate the academic and technical programmes and activities of State Institutions of Educational Technology (SIET's) set up by the Ministry of Education in States of India

निम्नलिखित में से कौन-सा केन्द्रीय शैक्षिक प्रौद्योगिकी संस्थान का कार्य नहीं है ?

- (A) मीडिया सॉफ्टवेयर सामग्री, ग्राफिक्स और अन्य कार्यक्रमों को डिजाइन और उत्पादन करना
- (B) शिक्षा में सूचना एवं संचार प्रौद्योगिकी (आईसीटी) के उपयोग की योजनाओं को तयार करना
- (C) शैक्षिक प्रौद्योगिकी के उपयोग में शिक्षा के उच्च अध्ययन संस्थानों/अध्यापक शिक्षा महाविद्यालयों और जिल्ला शिक्षा एवं प्रशिक्षण संस्थानों के संख्याओं को उनके अध्यापक शिक्षा कार्यक्रमों में प्रशिक्षित करना
- (D) भारत के राज्यों में शिक्षा मंत्रालय द्वारा स्थापित राज्य शैक्षिक प्रौद्योगिकी संस्थानों (एस.आई.ई.टी.) के शैक्षणिक और तकनीकी कार्यक्रमों एवं गतिविधियों की निगरानी करना

139. According to Article 137 among the following who has the right to review the decision of the Supreme Court ?

- (A) Prime Minister
- (B) Speaker of Lok Sabha
- (C) Supreme Court
- (D) Chairman of Rajyasabha



अनुच्छेद 137 के अनुसार उच्चतम न्यायालय के निर्णय की समीक्षा करने का अधिकार निम्न में से किसको है ?

- (A) प्रधानमंत्री
- (B) लोकसभाध्यक्ष
- (C) उच्चतम न्यायालय
- (D) राज्यसभा के सभापति

140. Between whom was the 'Battle of Bhutala' fought



- (A) Maharana Kumba and Mahmud Khilji I
- (B) Jaitra Singh and Iltutmish
- (C) Rana Sanga and Ibrahim Lodhi
- (D) Maharana Pratap and Akbar

'भूताला का युद्ध' किसके मध्य लड़ा गया ?

- (A) महाराणा कुम्भा और महमूद खिल्जी I
- (B) जैत्र सिंह और इल्तुतमिश
- (C) राणा सांगा और इब्राहिम लोदी
- (D) महाराणा प्रताप और अकबर



141. Which of the following term refers to “QR Code embedded text books” ?

- (A) Energised Text Books (ETBs) (B) Donated Text Book  
(C) Teaching aids (D) Flip Books

निम्नलिखित में से कौन-सा पारिभाषिक शब्द “क्यू आर कोड युक्त पाठ्यपुस्तकों” के लिए प्रयुक्त होता है ?

- (A) ऊर्जित पाठ्यपुस्तकें (B) दान की गई पाठ्यपुस्तकें  
(C) शिक्षण सहायक सामग्री (D) फ्लिप पाठ्यपुस्तकें

142. Which Mughal emperor implemented the policy of ‘Sulh-i-Kul’ ?

- (A) Jahangir (B) Akbar  
(C) Shahjahan (D) Aurangzeb



‘सुलह-ए-कुल’ की नीति को किस मुगल शासक ने लागू की थी ?

- (A) जहाँगीर (B) अकबर  
(C) शाहजहाँ (D) औरंगजेब

143. The most destructive earthquake wave is

- (A) P wave (B) S wave (C) L wave (D) P\* wave

सर्वाधिक विनाशकारी भूकंप तरंग है

- (A) पी तरंग (B) एस तरंग (C) एल तरंग (D) पी\* तरंग

144. The illustrated text ‘Shravakpratikramansutrachoomi’ is related to which school of painting ?

- (A) Marwar school (B) Hadoti school  
(C) Mewar school (D) Dhundhad school

‘श्रावकप्रतिक्रमणसूत्रचूर्णि’ नामक चित्रित ग्रंथ का संबंध किस चित्रकला शैली से है ?

- (A) मारवाड़ शैली (B) हाड़ौती शैली  
(C) मेवाड़ शैली (D) दूँढाड़ शैली



145. When did the Gandhi-Irwin pact take place ?

- (A) 1931 (B) 1921 (C) 1933 (D) 1935

गांधी-इरविन समझौता कब हुआ ?

- (A) 1931 (B) 1921 (C) 1933 (D) 1935

146. Major gypsum producing district of Rajasthan is

- (A) Bhilwara (B) Udaipur (C) Ajmer (D) Bikaner

राजस्थान का प्रमुख जिप्सम उत्पादक जिला है

- (A) भीलवाड़ा (B) उदयपुर (C) अजमेर (D) बीकानेर



147. The area situated in the foot hills of Shivalik mountain range is called

- (A) Khadar region (B) Bangar region  
(C) Tarai region (D) Bhabar region

शिवालिक पर्वत शृंखला की पर्वतपदीय क्षेत्र में स्थित भाग कहलाता है

- (A) खादर प्रदेश (B) बांगर प्रदेश  
(C) तराई प्रदेश (D) भाबर प्रदेश



148. How many subjects were included in the 11<sup>th</sup> Schedule for Panchayati Raj by the 73<sup>rd</sup> Constitutional Amendment ?

- (A) 25 (B) 28 (C) 31 (D) 29

73 वें संविधान संशोधन द्वारा पंचायती राज हेतु 11वीं अनुसूची में कितने विषय शामिल किये गये ?

- (A) 25 (B) 28 (C) 31 (D) 29

149. After the partition of India what was the number of actual members left in the Constituent Assembly of India ?

- (A) 389 (B) 299 (C) 294 (D) 278



भारत विभाजन के बाद भारत की संविधान सभा में वास्तविक सदस्यों की संख्या कितनी रह गई ?

- (A) 389 (B) 299 (C) 294 (D) 278

150. Ghunghat, Gugadi, Footi, Bandra, Imali and Feteah Burj are related to which fort of Rajasthan ?

- (A) Mehrangarh (Jodhpur)  
(B) Taragarh (Ajmer)  
(C) Junagarh (Bikaner)  
(D) Kumbhalgarh (Rajsamand)

घूंघट, गूगड़ी, फूटी, बाँदरा, इमली और फतेह बुर्ज राजस्थान के किस दुर्ग से संबंधित हैं ?

- (A) मेहरानगढ़ (जोधपुर)  
(B) तारागढ़ (अजमेर)  
(C) जूनागढ़ (बीकानेर)  
(D) कुंभलगढ़ (राजसमंद)





Space For Rough Work / कच्चे कार्य के लिए स्थान



Space For Rough Work / कच्चे कार्य के लिए स्थान





Space For Rough Work / कच्चे कार्य के लिए स्थान



Space For Rough Work / कच्चे कार्य के लिए स्थान



**DO NOT WRITE HERE**



## IMPORTANT INSTRUCTIONS / महत्त्वपूर्ण निर्देश (Read carefully and comply / ध्यान से पढ़ें और पालन करें)

- In Section II (Language-I), a candidate has to attempt the questions of the language which the candidate has selected as Language-I in the Online Application Form. खण्ड II (भाषा-I) में उसी भाषा के प्रश्नों को हल करना अनिवार्य है जिस भाषा का चयन अभ्यर्थी ने भाषा-I के रूप में ऑनलाइन आवेदन-पत्र में किया है।
- In Section III (Language-II), a candidate has to attempt the questions of the language which the candidate has selected as Language-II in the Online Application Form. The Language-II will be different from Language-I. खण्ड III (भाषा-II) में उसी भाषा के प्रश्नों को हल करना अनिवार्य है जिस भाषा का चयन अभ्यर्थी ने भाषा-II के रूप में ऑनलाइन आवेदन-पत्र में किया है। भाषा-I से भाषा-II भिन्न होगी।
- The candidate must ensure that the Question Booklet Series Code and Shift No. has been filled correctly at the prescribed place in the OMR Answer Sheet. Your OMR Answer Sheet will be evaluated on the basis of Question Booklet Series Code and Shift No., not Question Booklet Number. अभ्यर्थी सुनिश्चित करें कि OMR आन्सर शीट में निर्धारित स्थान पर प्रश्न-पुस्तिका सीरीज कोड एवं शिफ्ट क्रमांक सही भरा है। आपकी OMR आन्सर शीट का मूल्यांकन प्रश्न-पुस्तिका क्रमांक पर नहीं बल्कि प्रश्न-पुस्तिका सीरीज कोड एवं शिफ्ट क्रमांक के आधार पर किया जायेगा।
- The candidate has to answer of that subject in Section (IV a) Mathematics and Science or (IV b) Social Studies as selected by the candidate in the Online Application Form. If a candidate answers the questions of the language or subject other than selected in the Online Application Form, the candidate shall be personally responsible for it and it would be treated as wrong. अभ्यर्थी को इस प्रश्न-पत्र के खण्ड (IV a) गणित एवं विज्ञान या (IV b) सामाजिक अध्ययन में उसी विषय के प्रश्नों को हल करना है, जिस विषय का चयन अभ्यर्थी ने ऑनलाइन आवेदन-पत्र में किया है। यदि अभ्यर्थी ऑनलाइन आवेदन-पत्र में चयनित भाषा या विषय के प्रश्नों को हल न करके अन्य विषय के प्रश्नों को हल करता है तो वह अभ्यर्थी की स्वयं की जिम्मेदारी होगी तथा गलत माना जायेगा।

- Read complete instructions carefully and fill the details from Sl. No. 1 to 9 in the OMR Answer Sheet and Sl. No. 1 to 4 in the Question Booklet. If you fail to fill the details and sign as instructed, you will be personally responsible for the consequences arising during scanning of your OMR Answer Sheet. निर्देशों को पूर्ण रूप से ध्यानपूर्वक पढ़ें और क्रमांक 1 से 9 तक OMR आन्सर शीट में एवं क्रमांक 1 से 4 तक प्रश्न-पुस्तिका (बुकलेट) में विवरणों को भरें। यदि आप गलत तरीके से विवरण भरते या हस्ताक्षर करते हैं तो OMR आन्सर शीट की स्कैनिंग के फलस्वरूप होने वाले परिणामों के प्रति आप स्वयं उत्तरदायी होंगे।

- The Question Booklet comprises 96 pages having 150 questions. After being instructed to open the Question Booklet, only then the candidates will open the seal of the Question Booklet. Check whether the Question Booklet contains 150 questions starting from Page No. 3 to 90. The Shift Number required in OMR Answer Sheet will be as per admit card issued to the candidate and also mentioned on the top of the Question Booklet.

प्रश्न-पुस्तिका में 96 पृष्ठ एवं 150 प्रश्न हैं। अभ्यर्थी निर्देश दिये जाने के उपरान्त ही प्रश्न-पुस्तिका की सील खोलेंगे। यह सुनिश्चित कर लें कि प्रश्न-पुस्तिका में 150 प्रश्न हैं जो कि पृष्ठ संख्या 3 से प्रारम्भ होकर 90 तक हैं। OMR आन्सर शीट पर शिफ्ट नम्बर अभ्यर्थी को जारी किये गये प्रवेश-पत्र के अनुसार अंकित करना है एवं जो प्रश्न-पुस्तिका के ऊपरी भाग पर भी अंकित किया हुआ है।

- All questions are of MCQ (Multiple Choice Questions) type. There is only one correct answer to each question carrying one mark. No marks will be deducted for wrong answers.

सभी प्रश्न बहुविकल्पीय प्रकार के हैं। प्रत्येक प्रश्न का एक विकल्प ही सही है। प्रत्येक प्रश्न के लिए निर्धारित अंक एक है। गलत जवाब के लिए कोई अंक काटे नहीं जायेंगे।

- There will be five options (A, B, C, D, E) for each question in the answer sheet but there will be four options A, B, C, D for each question in the question paper. Candidates have to choose the correct option from these four options and mark the corresponding circle blue/black in the answer sheet. Once darkened, changes are not permitted. Modified mark will not be accepted and the answer will be treated wrong. If a candidate does not want to answer a question, he/she should blue/black the circle of the fifth option E on the answer sheet. If none of the five options given in the answer sheet is circled blue/black,  $\frac{1}{3}$ rd of the marks for such question will be deducted. If a candidate does not mark any of the five options in more than 10 percent of the total questions, he/she will be considered disqualified.

उत्तर पत्रक में प्रत्येक प्रश्न के लिए पाँच विकल्प (A, B, C, D, E) होंगे किन्तु प्रश्न पत्र में प्रत्येक प्रश्न हेतु चार विकल्प A, B, C, D होंगे। अभ्यर्थियों को इन चार विकल्पों में से सही विकल्प का चयन कर उत्तर पत्रक में संबंधित गोले को नीला/काला करना है। एक बार रंग हूँ गले को बदलने की अनुमति नहीं है। बदला हुआ निशान स्वीकार नहीं होगा तथा उत्तर गलत माना जावेगा। यदि अभ्यर्थी किसी प्रश्न का उत्तर नहीं देना चाहता है, तो उत्तर पत्रक के पाँचवें विकल्प E का गोला नीला/काला करें। यदि उत्तर पत्रक में दिये गये पाँच विकल्पों में से किसी का भी गोला नीला/काला नहीं किया जाता है, तो ऐसे प्रश्न के लिए प्रश्न अंक का  $\frac{1}{3}$  भाग काटा जावेगा। यदि अभ्यर्थी कुल प्रश्नों के 10 प्रतिशत से अधिक प्रश्नों में पाँच विकल्पों में से कोई भी विकल्प अंकित नहीं करता है, तो उसे अयोग्य माना जावेगा।

- Bubble of correct answer of the question should be darkened completely as shown below : प्रश्न के सही उत्तर के गोले को नीचे दर्शाये अनुसार पूरा रंगें।

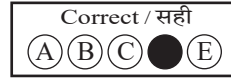
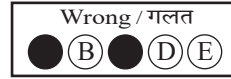
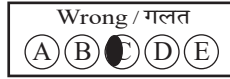
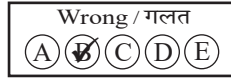
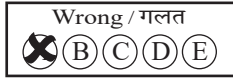

- All questions other than language questions of Sections II and III shall be bilingual.

प्रश्न-पत्र के भाषा सम्बन्धित खण्ड II एवं III के प्रश्नों के अतिरिक्त शेष सभी खण्डों के प्रश्न द्विभाषीय होंगे।

- In any event of any mistake in any question/s, candidates will not be penalized. However no corrections will be made in question/s during the examination. किसी प्रश्न में किसी त्रुटि के लिये अभ्यर्थी को किसी प्रकार का नुकसान नहीं होगा। परीक्षा की अवधि में प्रश्नों में किसी प्रकार का संशोधन नहीं करवाया जायेगा।
- Rough work, if any, may be done in the Question Booklet only in the space provided at the end of the Question Booklet. Do not tear it off from the Question Booklet. No additional paper shall be provided.

किसी प्रकार के रफ कार्य हेतु प्रश्न-पुस्तिका के अन्त में जगह दी गई है। इसे प्रश्न-पुस्तिका से नहीं फाड़ें। किसी प्रकार का अतिरिक्त कागज़ उपलब्ध नहीं करवाया जायेगा।

- Use of Log tables, Calculator, Slide rule, Mobile phone, Pager, Digital diary, Bluetooth, Microphone or any other electronic item/instrument etc. is not allowed. Their use will result in disqualification.

लाग टेबल, कैल्क्युलेटर, स्लाइड रूल, मोबाइल फोन, पेजर, डिजिटल डायरी, ब्ल्यूटूथ, माइक्रोफोन या किसी अन्य प्रकार का इलेक्ट्रॉनिक वस्तु/उपकरण का प्रयोग वर्जित है। इनके उपयोग पर परीक्षा से अयोग्य घोषित किया जा सकता है।

- OMR Answer Sheet will be provided along with Question Booklet separately.

प्रश्न-पुस्तिका के साथ OMR आन्सर शीट प्रदान की जायेगी।

- The Question Booklet will be issued to the candidates 10 minutes before the start of examination and the candidate must fill all entries in OMR Answer Sheet. The Question Booklet seal shall be opened 5 minutes before the start of examination and the candidate must fill 1 to 4 entries correctly on the Question Booklet. After opening the Question Booklet, ensure that any page/question is not missing/not printed/torn/repeated. In case, you find any defect anywhere in the Question Booklet, immediately inform the Invigilator and get it replaced within 5 minutes by the Invigilator.

अभ्यर्थी को प्रश्न-पुस्तिका परीक्षा आरम्भ होने के 10 मिनट पूर्व दी जावेगी। अभ्यर्थी आवश्यक रूप से OMR आन्सर शीट में सभी प्रविष्टियों को सही प्रकार से भरें। प्रश्न-पुस्तिका की सील परीक्षा आरम्भ के 5 मिनट पूर्व खोलें तथा प्रश्न-पुस्तिका के क्रम संख्या 1 से 4 की प्रविष्टियों को सही प्रकार से भरें। प्रश्न-पुस्तिका खोलने के पश्चात् अभ्यर्थी तत्काल यह सुनिश्चित करें कि उसमें निर्धारित सम्स्त पृष्ठ है/कोई प्रश्न छूटा तो नहीं है/छपाई पूर्ण है/कागज़ फटा तो नहीं है या कोई पृष्ठ दुबारा जुड़ गया है। यदि प्रश्न-पुस्तिका में इस प्रकार की कोई त्रुटि पाई जाती है तो तत्काल वीक्षक को सूचित करें तथा 5 मिनट के भीतर वीक्षक से अपनी प्रश्न-पुस्तिका बदलवा लें।

- Write your Name, Exam Centre Code, Signature, Roll No., Question Booklet Series Code, Shift Number and Question Booklet Number in the space provided in the Question Booklet as well as in the OMR Answer Sheet.

प्रश्न-पुस्तिका एवं OMR आन्सर शीट पर निर्धारित स्थान पर नाम, परीक्षा केन्द्र का कोड, हस्ताक्षर, रोल नं., प्रश्न-पुस्तिका सीरीज कोड, शिफ्ट क्रमांक एवं प्रश्न-पुस्तिका क्रमांक भरें।

- OMR Answer Sheet is designed for computer evaluation. If you do not follow the instructions given above and at the backside of the OMR Answer Sheet, it may make evaluation by computer difficult. Any resultant loss to the candidate on the above account shall be of the candidate only.

OMR आन्सर शीट को कम्प्यूटर द्वारा मूल्यांकन के लिये बनाया गया है। यदि आप उपर्युक्त एवं OMR आन्सर शीट के पिछले पृष्ठ पर दिये गये निर्देशों का पालन नहीं करते, तो कम्प्यूटर द्वारा आपका मूल्यांकन कठिन हो जायेगा। इस कारण से अभ्यर्थी को होने वाले नुकसान की जिम्मेदारी उसकी स्वयं की होगी।

- Warning Bell will ring at 5 minutes before closer of examination and the last long bell will ring at closer of examination. No candidate should leave the examination hall before the final bell. The OMR Answer Sheet is carbonless in duplicate having perforation on the left side. Candidate should detach carefully the Original Copy from the Candidate's Copy (Duplicate) so that the Original Copy is not mutilated in any way. Candidate should handover the Original OMR Copy and Question Booklet to the Invigilator before leaving the examination hall. Candidate can carry only the Candidate's OMR copy with him/her. Question Booklet is not allowed to be taken by the candidate.

परीक्षा समाप्ति के 5 मिनट पूर्व चेतावनी घंटी बजेगी एवं अन्तिम लम्बी घंटी परीक्षा समाप्ति पर बजेगी। कोई अभ्यर्थी अन्तिम घंटी बजने के पूर्व परीक्षा कक्ष से बाहर नहीं जा सकेगा। OMR आन्सर शीट कार्बन रहित तथा अनुलिपि सहित है उसके बायीं तरफ परफोरेशन किया हुआ है। अभ्यर्थी सावधानी से अभ्यर्थी की प्रति (अनुलिपि) से मूल प्रति को ऐसे अलग करें ताकि किसी भी तरीके से मूल प्रति को कोई हानि न पहुँचे। परीक्षा कक्ष छोड़ने के पूर्व अभ्यर्थी OMR की मूल प्रति एवं प्रश्न-पुस्तिका वीक्षक को सौंप दें। अभ्यर्थी केवल अपनी OMR की प्रति ही अपने साथ ले जा सकेंगे। प्रश्न-पुस्तिका अभ्यर्थी अपने साथ नहीं ले जा सकेंगे।



# PAPER CODE : RL-2 (SHIFT – 3)

Series Code :  
सीरीज़ कोड :

# C

Write this code in OMR Answer Sheet.  
इस कोड को OMR आन्सर शीट में अंकित करें ।

Question Booklet No.

1. Roll No./ रोल नं.				2. OMR Answer Sheet No./ ओ.एम.आर. आन्सर शीट क्रमांक			
* 3. Candidate's Name/ अभ्यर्थी का नाम				* 4. मैंने पृष्ठ भाग पर दिये गये सभी निर्देशों को पढ़ लिया है ।			
				Candidate's Signature/ अभ्यर्थी के हस्ताक्षर			
* As per Application Form./ जैसा आवेदन-पत्र में अंकित किया है ।							
Invigilator's Signature/ वीक्षकों के हस्ताक्षर		(i)		(ii)			
S. No. 1, 2, 3 and 4 are to be filled by the Candidate himself. क्रमांक 1, 2, 3 व 4 की पूर्ति स्वयं अभ्यर्थी द्वारा की जानी है ।				No. of Pages in Question Booklet/ प्रश्न पुस्तिका में कुल पृष्ठ : 96			

There are 150 objective multiple choice questions in this paper. This Question Booklet is made up of the following four Sections : Section – I, II and III of 30 – 30 questions each and Section – IV is of 60 questions. The candidate has to attempt all Sections. Each question is of one mark. No marks will be deducted for wrong answers. For unattempted questions kindly see Point Number 4 of important instructions given on last page.

इस प्रश्न-पत्र में कुल 150 वस्तुनिष्ठ बहुचयनात्मक प्रश्न हैं । प्रश्न-पत्र कुल चार खण्डों में विभाजित है तथा सभी खण्ड करना अनिवार्य है । प्रत्येक खण्ड-I, II एवं III, 30 – 30 प्रश्नों का है तथा खण्ड-IV 60 प्रश्नों का है । प्रत्येक प्रश्न 1 अंक का है । गलत उत्तर के लिये कोई अंक काटे नहीं जायेंगे । अनुत्तरित प्रश्नों के सम्बन्ध में पुस्तिका के अंतिम पृष्ठ पर दिये गये महत्वपूर्ण निर्देशों में क्रम संख्या 4 देखें ।

परीक्षार्थी OMR शीट भरने से पूर्व यह सुनिश्चित कर लें कि प्रश्न-पुस्तिका में 1-96 पृष्ठ भलीभाँति छपे हैं । कोई विसंगति होने पर प्रश्न-पुस्तिका तुरंत बदलवा लें ।

## PAPER CODE : RL-2 (SHIFT – 3)

**Total Questions : 150      Time period : 2 Hours 30 Minutes      Maximum Marks : 150**

Sections	Contents	No. of Questions	Question Nos.		Page Nos.	
			From	To	From	To
(I)	Child Development and Pedagogy	30	1	30	3	10
(II)	Language-I (Only One Language) As selected by the candidate as medium of instruction in the Online Application Form as Language-I from the Languages given below :	30	31	60		
	Hindi	30	31	60	11	14
	English	30	31	60	15	17
	Sanskrit	30	31	60	18	20
	Urdu	30	31	60	21	24
	Sindhi	30	31	60	25	28
	Punjabi	30	31	60	29	32
(III)	Language-II (Only One Language) As selected by the candidate as Language-II (other than the Language-I) in the Online Application Form from the Languages given below :	30	61	90		
	Hindi	30	61	90	36	39
	English	30	61	90	40	42
	Sanskrit	30	61	90	43	45
	Urdu	30	61	90	46	49
	Sindhi	30	61	90	50	53
	Punjabi	30	61	90	54	57
(IV)	(IV a) Mathematics and Science : (For Mathematics and Science Teacher) OR (IV b) Social Studies : (For Social Studies Teacher) OR For any other Subject Teacher : (Can choose either IV a or IV b)	60	91	150	61	76
		60	91	150	77	90

Note : 1. In Sections II and III, a candidate has to attempt the questions of Languages compulsorily, selected as Language-I and Language-II in the Online Application Form.  
2. In Sections – IV, it is compulsory to attempt the questions of Section IV (a) or Section IV (b) as selected subject in Online Application Form.  
For Hindi version of the above Table and Note refer to Page No. 2.

Read the instructions in English and Hindi at Page No. 96, last page of this Question Booklet.

RL-2 C



(1)



## PAPER CODE : RL-2 (SHIFT – 3)

कुल प्रश्न : 150

समयावधि : 2 घण्टे 30 मिनट

पूर्णांक : 150

खण्ड	विषय-सामग्री	कुल प्रश्न संख्या	प्रश्न संख्या		पृष्ठ संख्या	
			से	तक	से	तक
(I)	बाल-विकास एवं शिक्षण विधियाँ	30	1	30	3	10
(II)	भाषा-I (केवल एक भाषा) अभ्यर्थी द्वारा चयनित अनुदेशन के माध्यम की भाषा जो निम्नलिखित भाषाओं में से भाषा-I के रूप में ऑनलाइन आवेदनपत्र में अंकित की है :	30	31	60		
	हिन्दी	30	31	60	11	14
	अंग्रेजी	30	31	60	15	17
	संस्कृत	30	31	60	18	20
	उर्दू	30	31	60	21	24
	सिंधी	30	31	60	25	28
	पंजाबी	30	31	60	29	32
	गुजराती	30	31	60	33	35
(III)	भाषा-II (केवल एक भाषा) अभ्यर्थी द्वारा ऑनलाइन आवेदनपत्र में चयनित भाषा-II जो भाषा-I से भिन्न होगी तथा जिसका चयन निम्नलिखित भाषाओं में से किया गया है :	30	61	90		
	हिन्दी	30	61	90	36	39
	अंग्रेजी	30	61	90	40	42
	संस्कृत	30	61	90	43	45
	उर्दू	30	61	90	46	49
	सिंधी	30	61	90	50	53
	पंजाबी	30	61	90	54	57
	गुजराती	30	61	90	58	60
(IV)	(IV a) गणित एवं विज्ञान (गणित एवं विज्ञान शिक्षक के लिए) अथवा	60	91	150	61	76
	(IV b) सामाजिक अध्ययन (सामाजिक अध्ययन शिक्षक के लिए) अथवा किसी अन्य दूसरे विषय शिक्षक के लिए (IV a अथवा IV b चुन सकते हैं)	60	91	150	77	90

- नोट : 1. अभ्यर्थी द्वारा खण्ड-II एवं खण्ड-III में ऑनलाइन आवेदनपत्र में जिस भाषा का चयन भाषा-I एवं भाषा-II के रूप में किया है उसी भाषा के प्रश्न करना अनिवार्य है।  
2. खण्ड-IV में अभ्यर्थी द्वारा ऑनलाइन आवेदन-पत्र में खण्ड (IV a) या खण्ड (IV b) के जिस विषय का चयन किया गया है उसी विषय का प्रश्न करना अनिवार्य है।

प्रश्न-पुस्तिका के अंतिम पृष्ठ संख्या 96 पर अंग्रेजी तथा हिन्दी में दिये हुए निर्देश को पढ़ें।



## SECTION – I

## खण्ड – I

## CHILD DEVELOPMENT AND PEDAGOGY

## बाल विकास एवं शिक्षण विधियाँ

There are 30 questions in all in this Section.

All questions are compulsory.

इस खण्ड में कुल 30 प्रश्न हैं ।

सभी प्रश्न अनिवार्य हैं ।

1. Which adjustment mechanism involves using substances like alcohol or drugs to escape anxiety ?

(A) Avoidance mechanism (B) Cognitive restructuring  
(C) Adjustment by escape (D) Adjustment by illness

कौन-सा समायोजन तंत्र शराब या नशीले पदार्थों का उपयोग दुश्चिंता से बचने के लिए करता है ?

(A) परिहार तंत्र (B) संज्ञानात्मक पुनर्गठन  
(C) पलायन द्वारा समायोजन (D) बीमारी द्वारा समायोजन

2. Which of the following is an internal factor affecting child's development ?

(A) Intelligence (B) Social environment  
(C) Peer group relationships (D) Economic conditions

निम्नलिखित में से कौन-सा कारक बच्चे के विकास को प्रभावित करने वाला आंतरिक कारक है ?

(A) बुद्धिमता (B) सामाजिक पर्यावरण  
(C) सहपाठी समूह संबंध (D) आर्थिक स्थितियाँ

3. What is the common cause of cerebral palsy ?

(A) Brain damage before or during birth  
(B) Genetic disorders  
(C) Poor nutrition  
(D) Environmental factors

मस्तिष्क पक्षाघात का सामान्य कारण क्या है ?

(A) जन्म से पहले या जन्म के दौरान मस्तिष्क की क्षति  
(B) आनुवंशिक विकार  
(C) खराब पोषण  
(D) पर्यावरणीय कारक





4. How is learning different from maturation ?
- (A) Learning is a natural growth process  
 (B) Learning requires external experiences, whereas maturation is genetic  
 (C) Maturation involves deliberate practice  
 (D) Learning is independent of the environment

सीखने को परिपक्वता से किस प्रकार अलग किया जा सकता है ?



- (A) सीखना एक प्राकृतिक विकास प्रक्रिया है  
 (B) सीखने के लिए बाहरी अनुभव आवश्यक हैं, जबकि परिपक्वता आनुवंशिक हैं  
 (C) परिपक्वता जानबूझकर किये गये अभ्यास पर आधारित हैं  
 (D) सीखना पर्यावरण से स्वतंत्र हैं
5. What is the main subject of the nature vs nurture debate ?
- (A) Intelligence is influenced by both genetic and environmental factors  
 (B) Intelligence increases only with education  
 (C) Intelligence is inherited only from parents  
 (D) Intelligence is influenced only by social conditions



प्रकृति बनाम पोषण परिसंवाद का मुख्य विषय क्या है ?

- (A) बुद्धिमता आनुवंशिक और पर्यावरणीय कारकों से प्रभावित होती है  
 (B) बुद्धिमता केवल शिक्षा से बढ़ती है  
 (C) बुद्धिमता केवल माता-पिता से विरासत में मिलती है  
 (D) बुद्धिमता केवल सामाजिक परिस्थितियों से प्रभावित होती है
6. What is the primary goal of the teaching strategies suggested in NCF 2005 ?
- (A) To ensure all students memorize facts efficiently for exams  
 (B) To connect knowledge to real life experiences and foster creativity  
 (C) To focus on individual achievement through competitive learning  
 (D) To use technology as the main tool for learning



NCF 2005 द्वारा सुझाई गई शिक्षण रणनीतियों का मुख्य उद्देश्य क्या है ?

- (A) यह सुनिश्चित करना कि सभी छात्र परीक्षा के लिए तथ्य कुशलता से याद कर लें  
 (B) ज्ञान को वास्तविक जीवन के अनुभवों से जोड़ना और रचनात्मकता को प्रोत्साहित करना  
 (C) प्रतिस्पर्धात्मक शिक्षा के माध्यम से व्यक्तिगत उपलब्धि पर ध्यान देना  
 (D) शिक्षण के मुख्य उपकरण के रूप में प्रौद्योगिकी का उपयोग करना





7. What teaching strategy is recommended for students with below average intelligence ?
- (A) Skipping basic steps  
 (B) Giving assignments without explanation  
 (C) Presenting material in small, logical steps  
 (D) Avoiding practice exercises



औसत से कम बुद्धिमत्ता वाले छात्रों के लिए कौन-सी शिक्षण रणनीति की सिफारिश की जाती है ?

- (A) बुनियादी चरणों को छोड़ देना  
 (B) बिना व्याख्या के प्रदत्त कार्य  
 (C) सामग्री को छोटे और तार्किक चरणों में प्रस्तुत करना  
 (D) अभ्यासकारी अभ्यासों से बचना

8. Which statistical test is commonly used for data analysis in action research ?



- (A) Correlated t-test (paired t-test)      (B) Independent t-test  
 (C) Chi-square test      (D) Regression analysis

क्रियात्मक अनुसंधान में डेटा विश्लेषण के लिए कौन-सा सांख्यिकीय परीक्षण आमतौर पर उपयोग किया जाता है ?

- (A) सहसंबंध टी-परीक्षण      (B) स्वतन्त्र टी-परीक्षण  
 (C) कार्ई-वर्ग परीक्षण      (D) प्रतिगमन विश्लेषण

9. What is meant by intra-individual differences ?

- (A) Differences within an individual      (B) Differences among various individuals  
 (C) Only physical characteristics      (D) Only mental characteristics

अन्तःवैयक्तिक विभिन्नता का क्या अर्थ है ?

- (A) व्यक्तियों के भीतर विभिन्नताएँ      (B) विभिन्न व्यक्तियों के बीच विभिन्नताएँ  
 (C) केवल शारीरिक विशेषताएँ      (D) केवल मानसिक विशेषताएँ

10. Which of the following factors bring relatively permanent changes in behaviour ?



- (A) Training and practice      (B) Maturation only  
 (C) Physical fatigue      (D) Emotional stress

कौन-से कारक व्यवहार में अपेक्षाकृत स्थायी परिवर्तन लाते हैं ?

- (A) प्रशिक्षण और अभ्यास      (B) केवल परिपक्वता  
 (C) शारीरिक थकावट      (D) भावनात्मक तनाव



11. Which concept deals with assigning numerical indices to describe a quantity ?



- (A) Evaluation (B) Measurement  
(C) Assessment (D) Testing

कौन-सी अवधारणा किसी मात्रा को मापने के लिए संख्यात्मक सूचकांक निर्दिष्ट करने से संबंधित है ?

- (A) मूल्यांकन (B) मापन  
(C) आकलन (D) परीक्षण

12. Which personality inventory uses factor analysis to measure traits ?

- (A) Myers-Briggs type indicator (B) Minnesota multiphasic personality inventory  
(C) Cattell's 16 PF scale (D) California psychological inventory

कौन-सा व्यक्तित्व इन्वेंटरी गुणों को मापने के लिए कारक विश्लेषण का उपयोग करता है ?

- (A) मायर्स-ब्रिग्स टाइप इंडिकेटर (B) मिनेसोटा मल्टिपेसिक पर्सनालिटी इन्वेंटरी  
(C) कैटल का 16 पी.एफ. स्केल (D) कैलिफोर्निया साइकोलॉजिकल इन्वेंटरी

13. Which example best illustrates intrinsic cognitive load ?



- (A) A task requiring multiple examples  
(B) A student struggling to recognize complex elements  
(C) A lesson with distracting visuals  
(D) Managing unrelated background noise

आंतरिक संज्ञानात्मक भार का सबसे अच्छा उदाहरण कौन-सा है ?

- (A) एक कार्य जिसके लिये कई उदाहरणों की आवश्यकता है  
(B) एक छात्र जो जटिल तत्वों को पहचानने के लिए संघर्ष कर रहा है  
(C) विनाशकारी दृश्यों वाला पाठ  
(D) असंबंधित पृष्ठभूमि शोर को प्रबंधित करना

14. Which intelligence type involves understanding one's own feeling and motives ?



- (A) Interpersonal intelligence (B) Intrapersonal intelligence  
(C) Spatial intelligence (D) Logical intelligence

बुद्धिमता का कौन-सा प्रकार व्यक्ति की स्वयं की भावनाओं और उद्देश्यों को समझने से संबंधित है ?

- (A) अंतर्वैयक्तिक बुद्धिमता (B) अन्तःवैयक्तिक बुद्धिमता  
(C) स्थानिक बुद्धिमता (D) तार्किक बुद्धिमता



15. According to Kohlbergs stages of moral development, which stage focuses on individual rights and universal principles of justice ?

- (A) Obedience orientation (B) Social contract orientation  
(C) Law and order orientation (D) Universal ethical principles orientation



कोल्बर्ग के नैतिक विकास के चरणों के अनुसार, कौन-सा चरण व्यक्तिगत अधिकारों और न्याय के सार्वभौमिक सिद्धान्तों पर केन्द्रित है ?

- (A) आज्ञापालन अभिविन्यास (B) सामाजिक अनुबन्ध अभिविन्यास  
(C) कानून और व्यवस्था अभिविन्यास (D) सार्वभौमिक नैतिक सिद्धान्त अभिविन्यास

16. What is the first step in planning an achievement test ?

- (A) Writing the marking scheme (B) Identifying instructional objectives  
(C) Preparing the question paper directly (D) Deciding on the grading system

उपलब्धि परीक्षण बनाने में पहला कदम क्या है ?

- (A) मूल्यांकन योजना लिखना (B) निर्देशात्मक उद्देश्यों की पहचान करना  
(C) सीधे ही प्रश्न पत्र तैयार करना (D) ग्रेडिंग प्रणाली का निर्णय करना

17. What does the term “Temperament” refer to in personality ?

- (A) Physical appearance of an individual  
(B) Emotional and affective tendencies  
(C) Moral values and character  
(D) Cognitive abilities

व्यक्तित्व के संदर्भ में “स्वभाव” (Temperament) किसे संदर्भित करता है ?



- (A) व्यक्ति की शारीरिक उपस्थिति  
(B) भावनात्मक और संवेगात्मक प्रवृत्तियाँ  
(C) नैतिक मूल्य और चरित्र  
(D) संज्ञानात्मक अभिक्षमताएँ

18. What is a conceptual dilemma faced by teachers in constructivist practices ?

- (A) How to manage classroom discussions  
(B) Reconciling beliefs about pedagogy with constructivist principles  
(C) Understanding cultural background of students  
(D) Addressing accountability with stakeholders

रचनावादी शिक्षण अभ्यास में शिक्षकों द्वारा सामना की जाने वाली वैचारिक दुविधा क्या है ?



- (A) कक्षा चर्चाओं का प्रबंधन कैसे करें  
(B) शिक्षणशास्त्र के विश्वासों को रचनावादी सिद्धान्तों के साथ सामंजस्य बनाना  
(C) छात्रों की सांस्कृतिक पृष्ठभूमि को समझना  
(D) हितधारकों के साथ उत्तरदायित्व को संबोधित करना



19. What is a gifted child considered as in society ?

- (A) A liability to the nation
- (B) A resource of incalculable value
- (C) A dependent individual
- (D) A socially inactive learner

समाज में प्रतिभाशाली बच्चे को किस रूप में देखा जाता है ?



- (A) राष्ट्र के लिए एक भार
- (B) अमूल्य संसाधन
- (C) एक निर्भर व्यक्ति
- (D) सामाजिक रूप से निष्क्रिय अधिगमकर्ता

20. How are rubrics beneficial in the assessment process ?

- (A) They simplify assessments by eliminating detailed feedback
- (B) They replace all forms of teacher assessments
- (C) They emphasize final grades only
- (D) They provide clear criteria for evaluating students performance

मूल्यांकन प्रक्रिया में रूब्रिक्स कैसे लाभकारी होते हैं ?

- (A) वे विस्तृत प्रतिक्रिया को समाप्त करके मूल्यांकन को सरल बनाते हैं
- (B) वे शिक्षकों के सभी प्रकार के मूल्यांकन को प्रतिस्थापित करते हैं
- (C) वे केवल अंतिम श्रेणी पर जोर देते हैं
- (D) वे छात्रों के प्रदर्शन का मूल्यांकन करने के लिये स्पष्ट मानदंड प्रदान करते हैं

21. What is the first stage in the development of creativity ?

- (A) Stage of incubation
- (B) Stage of illumination
- (C) Stage of revision
- (D) Stage of preparation



रचनात्मकता के विकास में पहला चरण कौन-सा है ?

- (A) उष्मायन का चरण
- (B) प्रबोधन का चरण
- (C) पुनरीक्षण का चरण
- (D) तैयारी का चरण

22. How does a child initially express emotions through language ?

- (A) Through vowels and consonants
- (B) Through full sentences
- (C) By crying and sounds
- (D) By pointing to an objects

बच्चा शुरुआत में अपनी भावनाओं को भाषा के माध्यम से कैसे व्यक्त करता है ?

- (A) स्वर और व्यंजन के माध्यम से
- (B) पूर्ण वाक्यों के माध्यम से
- (C) रोने और ध्वनियों के माध्यम से
- (D) वस्तुओं की ओर इशारा करके





23. What is the primary structure of a concept map ?
- (A) Chapters and sub-chapters (B) Labeled nodes and connecting lines  
(C) Images and animations (D) Timelines and events

कॉन्सेप्ट मैप की प्राथमिक संरचना क्या है ?

- (A) अध्याय और उप-अध्याय (B) लेबल वाले नोड्स और कनेक्टिंग लाइन्स  
(C) चित्र और एनीमेशन (D) समय-रेखाएं और घटनाएं

24. According to Piaget's stages of cognitive development, during which stage children develop object permanence ?

- (A) Pre-operational stage (B) Sensorimotor stage  
(C) Concrete operational stage (D) Formal operational stage



पियाजे के संज्ञानात्मक विकास के चरणों के अनुसार, बच्चे किस चरण में वस्तु स्थायित्व विकसित करते हैं ?

- (A) प्राक-संक्रियात्मक चरण (B) संवेदीमोटर चरण  
(C) मूर्त संक्रियात्मक चरण (D) औपचारिक संक्रियात्मक चरण

25. What does the process of adjustment primarily aim to achieve ?

- (A) Achieving harmony between self and environment  
(B) Meeting only biological needs  
(C) Ignoring societal demands  
(D) Fulfilling all desires without constraints

समायोजन की प्रक्रिया मुख्य रूप से किसे प्राप्त करने का प्रयास करती है ?

- (A) स्व और पर्यावरण के बीच सामंजस्य स्थापित करना  
(B) केवल जैविक आवश्यकताओं को पूरा करना  
(C) सामाजिक मांगों की अनदेखी करना  
(D) बिना किसी प्रतिबंध के सभी इच्छाओं को पूरा करना



26. The medium of instruction under Section 29 of RTE Act, 2009 should emphasize

- (A) Global languages only  
(B) Only English for all stages  
(C) Regional and mother tongue in early stages  
(D) Digital platforms

RTE एक्ट, 2009 की धारा 29 के तहत शिक्षा का माध्यम प्राथमिक रूप से होना चाहिए

- (A) केवल वैश्विक भाषाएँ  
(B) सभी चरणों के लिए केवल अंग्रेजी  
(C) प्रारंभिक चरणों में क्षेत्रीय और मातृभाषा  
(D) डिजिटल प्लैटफॉर्म





27. What does the interdependence of heredity and environment signify ?
- (A) Traits are determined by environment only  
 (B) Traits are determined by heredity only  
 (C) Both heredity and environment influence development  
 (D) Neither heredity nor environment influences development



वंशानुक्रम और पर्यावरण की पारस्परिक निर्भरता क्या दर्शाती है ?

- (A) गुण केवल पर्यावरण द्वारा निर्धारित होते हैं  
 (B) गुण केवल वंशानुक्रम द्वारा निर्धारित होते हैं  
 (C) विकास को वंशानुक्रम और पर्यावरण दोनों प्रभावित करते हैं  
 (D) न तो वंशानुक्रम और न ही पर्यावरण विकास को प्रभावित करते हैं

28. Which motivation theory focuses on setting clear and specific objectives to enhance performance ?

- (A) Need Hierarchy theory (B) Attribution theory  
 (C) Reinforcement theory (D) Goal setting theory

कौन-सा अभिप्रेरणा सिद्धान्त प्रदर्शन बढ़ाने के लिए स्पष्ट और विशिष्ट उद्देश्यों के निर्धारण पर केन्द्रित है ?

- (A) आवश्यकता पदानुक्रम सिद्धान्त (B) गुणारोपण सिद्धान्त  
 (C) पुनर्बलन सिद्धान्त (D) लक्ष्य निर्धारण सिद्धान्त

29. What does fluid intelligence refer to in Cattell's theory ?

- (A) The ability to use knowledge from past experiences  
 (B) Emotional regulation and social skill  
 (C) The ability to analyze verbal tasks  
 (D) The capacity to solve new problems without relying on prior knowledge



कैटल के सिद्धान्त में फ्लूइड बुद्धिमत्ता किससे संबंधित है ?

- (A) पिछले अनुभवों से ज्ञान का उपयोग करने की क्षमता  
 (B) भावनात्मक विनियमन और सामाजिक कौशल  
 (C) मौखिक कार्यों का विश्लेषण करने की क्षमता  
 (D) बिना पूर्व ज्ञान पर निर्भरता के नई समस्याओं को हल करने की क्षमता

30. Which principle of development suggests that development is a continuous process from conception to death ?

- (A) Principle of integration (B) Principle of uniformity  
 (C) Principle of continuity (D) Principle of predictability



विकास के किस सिद्धान्त के अनुसार विकास गर्भधारण से मृत्यु तक निरंतर प्रक्रिया है ?

- (A) एकीकरण का सिद्धान्त (B) एकरूपता का सिद्धान्त  
 (C) निरंतरता का सिद्धान्त (D) भविष्यवाणी का सिद्धान्त



## खण्ड – II

## भाषा – I

## हिन्दी

इस खण्ड में कुल 30 प्रश्न हैं ।

सभी प्रश्न अनिवार्य हैं ।



निर्देश : निम्नलिखित गद्यांश के आधार पर प्रश्न संख्या 31 से 36 तक के उत्तर दीजिए :

आज हमारा सामाजिक ढाँचा चरमराने लगा है । भाई-बहिन के संबंधों में भी प्रेम तिरोहित होता जा रहा है । निकम्मे रहकर मनुष्यों की चिन्तन-शक्ति थक गई है । बिस्तरों और आसनों पर सोते-सोते मन के घोड़े हार गये हैं । सारा जीवन निचुड़ चुका है । स्वप्न पुराने हो चुके हैं । आज मनुष्य पैसा कमाने की मशीन बन चुका है । सारा समाज अर्थ प्रधान होता जा रहा है । सिर्फ धन और धन कमाने की लालसा के चलते व्यक्ति यह भूल बैठा है कि- 'अणूतो धन सुख सान्ति ने खोस लेवे ।' भौतिक वस्तुओं को पाने की चाहना अग्नि सदृश सदैव प्रज्वलित रहती है ।



31. बहिन का 'पुल्लिंग' शब्द होगा  
(A) भानजा (B) बहिनों (C) बहनोई (D) भाइयों
32. निम्नलिखित में से 'पुल्लिंग' शब्द है  
(A) वस्तु (B) धन (C) अग्नि (D) शक्ति
33. गद्यांश में प्रयुक्त 'अणूतो धन सुख-सान्ति ने खोस लेवे' कहावत में 'अणूतो' शब्द का हिन्दी अर्थ है  
(A) अनूठा (B) अधिक (C) अद्भुत (D) अल्प
34. 'तिरोहित' शब्द का अर्थ है  
(A) लुप्त (B) प्रकाशित (C) लालायित (D) तिरस्कार
35. निम्नलिखित में से कौन-सा शब्द एकवचन और बहुवचन में समान रूप से प्रयुक्त हो सकता है ?  
(A) मनुष्य (B) घोड़ा (C) मशीन (D) यह
36. 'सारा जीवन निचुड़ चुका है ।' इस वाक्य में काल है  
(A) वर्तमान काल (B) भविष्य काल (C) भूतकाल (D) संदिग्ध वर्तमान काल
37. भारतवर्ष में 'किंडर गार्टन बॉक्स' का निर्माण किया  
(A) भोलानाथ तिवारी ने (B) एस. के. देशपांडे ने  
(C) महात्मा गांधी ने (D) पंडित देवीदत्त ने



38. 'प्ले वे' (Play Way) पुस्तक के लेखक हैं  
 (A) डॉ. मॉण्टेसरी (B) कुक महोदय (C) प्लेटो (D) फ्रोबेल

39. 'वस्तुनिष्ठ प्रश्नों' के संबंध में कौन-सा कथन सत्य है ?   
 (A) इन्हें वर्णनात्मक प्रश्न कहा जाता है ।  
 (B) ये प्रश्न पाठ्यविषय को अधिक से अधिक समावृत्त कर सकते हैं ।  
 (C) इन प्रश्नों के मूल्यांकन में शिक्षक को स्वतन्त्रता रहती है ।  
 (D) इन प्रश्नों के द्वारा कम समय में अधिक प्रश्नों के उत्तर नहीं दे सकते हैं ।

निर्देश : निम्नलिखित गद्यांश के आधार पर प्रश्न संख्या 40-49 तक के उत्तर दीजिए :



आम आदमी के लिए विज्ञान का मतलब क्या है ? विज्ञान मानव सभ्यता और संस्कृति का एक रूप है । आधुनिक विज्ञान ने इस नैसर्गिक सादगी व सौन्दर्य को हाशिए पर डाल कर विज्ञान को एक औपचारिक ढाँचे में कैद कर लिया है । विज्ञान एक औजार बन गया है जिससे प्रकृति के रहस्यों को खोलने की कोशिश की जाती है । इस प्रक्रिया में आम इंसान का संबंध इससे कट गया है । 'विज्ञान पूर्वाग्रहों से मुक्त ज्ञान का भण्डार है' - ऐसा कहा जाता है । विज्ञान को विकास से जोड़ा जाता है । यह सरासर गलत है । जिन आदिवासियों ने सदियों प्रकृति के साथ सम्मानजनक रिश्ता बनाए रखा, आज हमने उन्हें 'अविकसित' मान लिया है । मानव का मानव से संबंध हानि-लाभ पर निर्धारित हो रहा है ।

40. व्याकरणिक दृष्टि से 'प्रकृति' शब्द है  
 (A) सर्वनाम (B) विशेषण (C) संज्ञा (D) क्रिया
41. किस विकल्प के सभी शब्द 'उदार' शब्द का अर्थ देते हैं ?   
 (A) अनुदार, बड़ा, कठिन, ईमानदार (B) दाता, बड़ा, सरल, श्रेष्ठ  
 (C) दानवीर, सरल, कुशपुत्र, कर्ण (D) मौलिक, स्थिर, अधिकता, अभिप्राय
42. 'संस्कृति' शब्द का 'सन्धि-विच्छेद' होगा  
 (A) सु + कृति (B) सम् + कृति  
 (C) सन् + कृति (D) सत् + कृति
43. हानि-लाभ में समास है  
 (A) तत्पुरुष समास (B) अव्ययीभाव समास  
 (C) कर्मधारय समास (D) द्वन्द्व समास
44. निम्नलिखित में से 'उपसर्ग' युक्त शब्द है  
 (A) विज्ञान (B) पूर्वाग्रह (C) सभ्यता (D) रहस्य







45. 'मुक्त' शब्द का 'विलोम शब्द' है  
 (A) मोक्ष (B) निर्वाण (C) कैवल्य (D) बद्ध
46. निम्नलिखित वाक्य में रेखांकित अंश किसका उदाहरण है ?  
 'विज्ञान मानव सभ्यता और संस्कृति का एक रूप है ।'  
 (A) व्यधिकरण समुच्चय बोधक अव्यय का  
 (B) संकेतवाचक समुच्चय बोधक अव्यय का  
 (C) समानाधिकरण समुच्चय बोधक अव्यय का  
 (D) संबंध बोधक अव्यय का
47. '..... आज हमने उन्हें अविकसित मान लिया है ।' दिए गए वाक्य में रेखांकित शब्द है  
 (A) संज्ञा (B) सर्वनाम (C) विशेषण (D) क्रिया
48. किस विकल्प में सभी शब्द 'इंसान' के पर्यायवाची हैं ?  
 (A) कैवर्त, प्राणी, अनिल (B) मानस, महीप, मीत  
 (C) मानव, मनुज, मानुष (D) मारुत, उपल, जीव
49. 'आदमी' शब्द है  
 (A) तद्भव (B) विदेशी (C) तत्सम (D) देशज
50. 'स्वगति का सिद्धान्त' है  
 (A) अभिक्रमित अनुदेशन प्रणाली का (B) वैयक्तिक अनुदेशन प्रणाली का  
 (C) कम्प्यूटर आधारित अनुदेशन प्रणाली का (D) उपर्युक्त तीनों प्रणालियों का
51. परीक्षा के समय ही अध्ययन करने वाले छात्रों के संदर्भ में सत्य-कथन है  
 (A) उन्हें पाठ्यसामग्री का पूरा ज्ञान होता है ।  
 (B) उन्हें अपनी कमियों का निरंतर ज्ञान होता रहता है ।  
 (C) वे समझने की अपेक्षा रटने पर अधिक निर्भर रहते हैं ।  
 (D) माता-पिता व अभिभावकों को उनकी प्रगति की निरंतर जानकारी रहती है ।
52. व्याकरण की शिक्षा प्रारम्भ करना कौन-सी कक्षा से अधिकांशतः भाषा विज्ञानियों ने उचित माना है ?  
 (A) कक्षा 8 से (B) कक्षा 6 से (C) कक्षा 4 से (D) कक्षा 7 से
53. लिखने में जब कोई शब्द भूल से छूट जाए तो उसे लिखने के लिए प्रयोग किया जाने वाला विराम चिह्न है  
 (A) तुल्यता सूचक चिह्न (B) संकेत चिह्न  
 (C) हंसपद चिह्न (D) वर्गाकार कोष्ठक चिह्न





54. 'चित्र-विस्तारक यन्त्र (एपिडायस्कोप)' की विशेषता है 
- (A) इसमें ध्वनि की आवश्यकता नहीं होती है ।  
 (B) यह खादी बोर्ड का ही एक रूप है ।  
 (C) इसमें शिक्षक स्वयं रेखाचित्र एवं डायग्राम खींच सकता है ।  
 (D) यह भाषा प्रयोगशाला का ही एक रूप है ।
55. 'उच्च प्राथमिक स्तर के बच्चे जब बोलें तो उन्हें टोका न जाए । सुझाव अंत में दिए जाएँ ।' इससे उनमें कौन-से 'कौशल' का विकास होगा ?
- (A) श्रवण कौशल का (B) पठन कौशल का  
 (C) बोलना कौशल का (D) लेखन कौशल का
56. 'एक परेशानी पहले से होने पर नई परेशानी का आ घेरना' भाव वाला मुहावरा है
- (A) कब्र में पाँव लटकना (B) आठ-आठ आँसू रोना  
 (C) कोढ़ में खाज होना (D) आग में घी डालना
57. निम्नलिखित में से राजस्थानी बोलियों में सम्मिलित है 
- (A) छत्तीसगढ़ी (B) बुन्देली  
 (C) मगही (D) हाड़ौती
58. 'भाषा प्रयोगशाला' के संदर्भ में उचित कथन है
- (A) सभी छात्र एक दूसरे से संपर्क कर सकते हैं ।  
 (B) सभी छात्र बाहरी वातावरण से प्रभावित रहते हैं ।  
 (C)  $4 \times 4 = 16$  छात्रों के बैठने व सीखने की व्यवस्था रहती है ।  
 (D) शिक्षक अपनी सीट से किसी भी छात्र को निर्देश नहीं दे सकता है ।
59. निम्नलिखित में से 'विजयदान देथा' की रचना है 
- (A) रणमल्ल छंद (B) अलेखू हितलर  
 (C) नुकती-दाणा (D) आज रौ सरवण
60. 'यदि तुम अमेरिका जाओ तो तुम्हें विभिन्न देशों के व्यक्ति देखने को मिलेंगे ।' - 'अर्थ की दृष्टि' से उपर्युक्त वाक्य का प्रकार है
- (A) आज्ञार्थक वाक्य (B) संकेतार्थक वाक्य  
 (C) सन्देशसूचक वाक्य (D) विधानार्थक वाक्य



**SECTION – II**  
**LANGUAGE – I**  
**ENGLISH**

There are **30** questions in all in this Section.

All questions are compulsory.





31. Rubrics can be used for :  
(A) Self assessment and peer assessment.  
(B) Students and teacher assessment.  
(C) Teacher assessment.  
(D) Teacher and parents assessment.
32. Phonetic symbol for “show” is  
(A)  $\int\text{ə}\text{ʊ}$  (B)  $\text{s}\text{ə}\text{ʊ}$  (C)  $\int\text{o}$  (D)  $\text{s}\text{h}\text{o}$
33. The evaluation cycle has not one of these elements :  
(A) Measurement (B) Objectives  
(C) Learning experiences (D) Tools and devices of evaluation
34. The old methods used to teach English language are  
(A) Translation cum grammar method and direct method.  
(B) Translation cum grammar method and bilingual method.  
(C) Translation cum grammar method and substitutional method.  
(D) Translation cum grammar method and multilingualism.
35. A picture is :  
(A) An audio aid (B) An audio-visual aid  
(C) A visual aid (D) None
36. Which out of the following is not related to the direct method of learning English ?  
(A) Grammar is taught systematically.  
(B) It makes pupil to think in English.  
(C) It enable pupil to express his thoughts and feelings directly by means of English.  
(D) This method is interesting because it is full of activity.
37. Choose the right question for  
‘He has given a pen to Radha’.  
(A) To whom has he given a pen ? (B) To who has he given a pen ?  
(C) To whose has he given a pen ? (D) To what has he given a pen ?
38. Which one is not the aim of intensive reading ?  
(A) To enable students to speak English correctly.  
(B) To increase students active vocabulary.  
(C) To concentrate upon language.  
(D) To save time.
39. The number of consonant sounds is  
(A) 21 (B) 22 (C) 23 (D) 24



40. In language structures can be divided into \_\_\_\_\_ categories.  
 (A) 2 (two) (B) 3 (three) (C) 4 (four) (D) 5 (five)
41. In close test students are asked :  
 (A) To answer questions with the help of their peer who is close to them.  
 (B) To answer questions with the help of a text book which is closed.  
 (C) To fill the blank or delete words from the passage to complete the idea.  
 (D) To point out the error from the options.
42. Choose the right question for 'Rani went to Delhi by bus'.   
 (A) Does Rani go to Delhi by bus ? (B) Did Rani go to Delhi by bus ?  
 (C) Did Rani went to Delhi by bus ? (D) Do Rani go to Delhi by bus ?

Read the passage and answer the questions (Q. Nos. 43-49) that follow :

Noise pollutes our environment just as much as smoke, foul water, dirty air and litter. It can cause illness and deafness. The human body never gets used to noise. It continues to react even though a person thinks he or she has become used to all surrounding noises. For instance, Naseer who lived in an apartment on a busy street often boasted that he could sleep through any kind of noise. He claimed he just didn't hear it. Well, Naseer could sleep through the roar of traffic and the blare of a television set in the next apartment, but he didn't know that while he slept his body was reacting to the stress of the noise.

43. Choose the conjunction out of the following :   
 (A) Or (B) Just (C) To (D) Has
44. Choose the correct superlative degree of 'busy'.  
 (A) Busiest (B) Busier (C) Busyest (D) Busiast
45. Smoke, foul water, dirty air and litter \_\_\_\_\_ our environment just as much as noise.  
 (A) Pollute (B) Pollutes (C) Polluted (D) Polluting
46. Which of the following is a determiner ?  
 (A) Through (B) Never (C) An (D) Of
47. The human body never gets used to noise. The sentence is in  
 (A) Simple future (B) Present indefinite  
 (C) Past perfect (D) Present continuous
48. He and she has become used to all the surrounding noises. The underlined words are :  
 (A) Common nouns (B) Possessive pronouns  
 (C) Relative pronouns (D) Personal pronouns
49. \_\_\_\_\_ illness \_\_\_\_\_ deafness can be caused by noise pollution.   
 (A) As – so (B) Both – and (C) Neither – nor (D) As – as
50. Out of the following which is not a quality of good handwriting ?  
 (A) Legibility (B) Attractiveness (C) Uniformity (D) Writing slowly



51. Choose the correct indirect speech for  
The policeman said to us, “where are you going ?”
- (A) The policeman asked that where we are going.  
(B) The policeman enquired where we were going.  
(C) The policeman asked us where we are going.  
(D) The policeman enquired us where were are going.

52. Which out of following is incorrect ?  
Principle of naturalness in teaching, learning of English consists of
- (A) Talking to students in foreign language in the class, playground etc.  
(B) Giving grades and sequence.  
(C) Arranging for group discussions.  
(D) Encouraging students to converse in target language.



Read the passage and answer the questions (Q. Nos. 53-59) that follow :

At the circus I had no chance to study human beings. They had sat in their seats peacefully while I cowered before captain’s whip. I got totally wrong idea of human beings at that angle. I had thought that they were strong and fearless. But now I found them running from me like a herd of deer, although I had no intention of attacking them. When I paused in front of a tailor’s shop, he abandoned his machine and shut himself in a cupboard, wailing. “Alas, I am undone, won’t someone shoot that tiger ?”

53. The synonym of ‘abandoned’ is :
- (A) Cowered (B) Herd (C) Left (D) Undone
54. The synonym of ‘chance’ is
- (A) Cowered (B) Totally (C) Thoughtfully (D) Opportunity
55. The root verb of ‘sat’ is
- (A) Set (B) Sit (C) Sut (D) Site
56. The antonym of ‘fearless’ is
- (A) Frightened (B) Scared (C) Wailing (D) Paused
57. A person who leads a group is a
- (A) Courageous (B) Strong (C) Fearless (D) Captain
58. The correct spelling is
- (A) Machinist (B) Machinest (C) Machineist (D) Machiniest
59. Correct adjective form of ‘intention’ is
- (A) Intentionally (B) Intentionaly (C) Intently (D) Intentional
60. Choose the correct passive voice for  
‘Some boys were helping the wounded man’.
- (A) The wounded man were helped by some boys.  
(B) The wounded man was helped by some boys.  
(C) The wounded man was helping by some boys.  
(D) The wounded man was being helped by some boys.





## खण्ड – II

## भाषा – I (प्रथमा)

## संस्कृतम्

अत्र त्रिंशत् प्रश्नाः सन्ति ।

सर्वे प्रश्नाः समाधेयाः ।



31. “28” इमां संख्यां संस्कृतेन लिखत  
 (A) अष्टाविंशतिः (B) अष्टविंशतिः (C) विंशति-अष्ट (D) अष्टं विंशतिः
32. कया परीक्षया बालकानां व्यक्तिगतगुणावगुणाश्च ज्ञातुं शक्यन्ते ?  
 (A) निबन्धपरीक्षया (B) प्रायोगिकपरीक्षया  
 (C) लिखितपरीक्षया (D) मौखिकपरीक्षया
33. “ग्” इति वर्णस्य उच्चारण स्थानं किम् ?  
 (A) तालुः (B) कण्ठः (C) मर्धा (D) दन्ताः
34. त्वं प्रतिदिनं ग्रन्थं पठसि ।  
 (A) त्वया प्रतिदिनं ग्रन्थः पठ्यते । (B) त्वया प्रतिदिनं ग्रन्थम् अपठत् ।  
 (C) त्वम् प्रतिदिनं ग्रन्थः पठ्यते । (D) त्वया प्रतिदिनं ग्रन्थम् अपठः ।
35. त्रयाणां कौशलानां मूलाधारं कौशलं किम् ?  
 (A) पठनम् (B) श्रवणम् (C) भाषणम् (D) लेखनम्

निम्नलिखितम् अपठितं गद्यांशमाधारीकृत्य प्रश्ना (36 – 39) प्रश्नाः समाधेयाः –

लोके सदा दृश्यते एतद् ये जना अतीव साधवः सरला भवन्ति, तेषामादरो न भवति । दुष्टास्तेषां धनादिकमपि हरन्ति, कार्यबाधां च कुर्वन्ति । अत एवोच्यते “मृदुर्हि परिभूयते” । राजनीतौ च विशेषतः शठेषु शठतायाः प्रयोगः करणीयः । अन्यथा कार्यसिद्धिर्न भविष्यति ।



36. “ये साधवः अतीव सरलाः भवन्ति ।” इत्यस्मिन् वाक्ये विशेष्यपदं किम् ?  
 (A) अतीव (B) ये (C) सरलाः (D) साधवः
37. “राजनीतिः” इत्यत्र कः समासः ?  
 (A) अव्ययीभावः (B) तत्पुरुषः (C) द्वन्द्वसमासः (D) बहुव्रीहिः
38. “एवोच्यते” इत्यत्र कः सन्धिः ?  
 (A) दीर्घसन्धिः (B) पूर्वरूपसन्धिः (C) गुणसन्धिः (D) वृद्धिसन्धिः
39. “शठतायाः” इत्यत्र का विभक्तिः ?  
 (A) षष्ठी (B) चतुर्थी (C) सप्तमी (D) तृतीया





40. “मनसि ईश्वरं चिन्तय ।” रेखाङ्कितपदमादृत्य प्रश्न-निर्माणं कुरुत  
 (A) कस्मै (B) केन (C) कस्मिन् (D) कस्मात्
41. कः सिद्धान्तः श्लोकपाठनसमये तत्सम्बन्धितग्रन्थस्य नाम प्रसङ्गसन्दर्भयोश्च वर्णनं करोति ?  
 (A) समवायसिद्धान्तः (B) मौखिककार्यस्य सिद्धान्तः  
 (C) वैयक्तिकभिन्नतायाः सिद्धान्तः (D) अभ्यासस्य सिद्धान्तः
42. माहेश्वरसूत्रेषु “यण्” प्रत्याहारे वर्णाः भवति  
 (A) य व ह प (B) य व र ल (C) य र ष ल (D) य ल ज म
43. “हरनामामृतं” महाकाव्यस्य लेखकः कः ?  
 (A) पं. सूर्य नारायण शास्त्री (B) आचार्य मधुकर शास्त्री  
 (C) श्री कृष्णारामभट्टः (D) पं. विद्याधर शास्त्री



निम्नलिखितमपठितं पद्यांशमाधारीकृत्य निम्नाङ्किता प्रश्नाः (44 – 47) समाधेयाः  
 शरीरविज्ञान विचक्षणेन प्रशंसितोऽयं चरकेश्वरेण ।



स्नेहार्द्र-भावैकरसैर्विशिष्टः शुष्कोऽपि नित्यं सरसः स देशः ॥

44. “स्नेहार्द्रः” इत्यत्र कः सन्धिः ?  
 (A) वृद्धिसन्धिः (B) गुणसन्धिः (C) पूर्वरूपसन्धिः (D) दीर्घसन्धिः
45. “शुष्कः” इति पदे कः प्रत्ययः ?  
 (A) क्त (B) शतृ (C) क (D) घञ्
46. उपर्युक्त-श्लोके छन्दसः नाम किम् ?  
 (A) इन्द्रवज्रा (B) वंशस्थः (C) उपजातिः (D) उपेन्द्रवज्रा
47. “शरीरविज्ञानम्” इत्यत्र कः समासः ?  
 (A) तृतीया तत्पुरुषः (B) षष्ठी तत्पुरुषः (C) चतुर्थी तत्पुरुषः (D) पञ्चमी तत्पुरुषः
48. “9 :10” संस्कृते समयं लिखत  
 (A) दशाधिक दशवादनम् (B) सपाद नववादनम्  
 (C) दशाधिक-नववादनम् (D) सार्ध नववादनम्
49. संस्कृतव्याकरणशिक्षणस्य दर्शनशिक्षणस्य च प्राचीनतमो विधिः विद्यते  
 (A) सूत्रविधिः (B) पारायणविधिः (C) भाषणविधिः (D) मौखिकविधिः
50. केन मूल्याङ्केन छात्रेषु संस्कृत पठनं प्रति इच्छायाः-प्रतिस्पर्धायाश्च भावनोत्पन्ना भवति ?  
 (A) बाह्यमूल्याङ्केन (B) आन्तरिकमूल्याङ्केन  
 (C) लिखितमूल्याङ्केन (D) मौखिकमूल्याङ्केन





51. “ज्ञानं \_\_\_\_\_ क्रियां विना” अत्र लिखितसूक्तेः समुचितपदेन रिक्तस्थानं पूर्यत-  
(A) पाठः (B) शमः (C) लाभः (D) भारः
52. अनुकरणम् अभ्यासश्चेति कस्य भाषा कौशलस्य साधनद्वयम् ?  
(A) लेखनम् (B) पठनम् (C) श्रवणम् (D) भाषणम्
53. श्री पद्मशास्त्रिणः रचना अस्ति  
(A) मोहभङ्गम् (B) कच्छ वंशम्  
(C) लेलिनामृतम् (D) श्री महावीर सौरभम्
54. कस्यापि बिन्दोः वर्गीकरणस्य प्रदर्शनार्थं कानि-साधनानि सहायकानि भवन्ति ?  
(A) चित्राणि (B) भित्तिपत्राणि  
(C) रेखाचित्राणि (D) मानचित्राणि
55. “माता बालकः पश्यते ।” इत्यत्र वाक्यं संशोधयत  
(A) मात्रा बालकः दृश्यते । (B) माता बालकेन दृश्यते ।  
(C) मात्रे बालकः पश्यति । (D) मातुः बालकः पश्यति ।
56. कानि साधनानि विद्यन्ते यानि प्रत्यक्ष रूपेण दृष्ट्वा छात्राः कमपि विषयं सुगमतया अवगच्छन्ति ?  
(A) दृश्यसाधनानि (B) दृश्यश्रव्यसाधनानि  
(C) वाचिकसाधनानि (D) श्रव्यसाधनानि
57. ‘हरि को भक्ति अच्छी लगती हैं’ वाक्यमिदं संस्कृते अनुवादं कुरुत ।  
(A) हरिं भक्तिः रोचति । (B) हरिः भक्ति रोचते ।  
(C) हरये भक्तिः रोचते । (D) हरिणा भक्ति रोचते ।
58. मातृविधेः अपरं नाम किम् ?  
(A) व्याख्याविधिः (B) पाठ्यपुस्तकविधिः  
(C) प्रत्यक्षविधिः (D) मूल्याङ्कनविधिः
59. “कविः गीतं गायति” वाक्यमिदं लङ्लकारे परिवर्तयत  
(A) कविः गीतम् अगायत् । (B) कविः गीतं गायतु ।  
(C) कविः गीतं गास्यति । (D) कविः गीतं गायेत् ।
60. “पूर्णादंशं प्रति” इति कस्य शिक्षणसूत्रस्य पूरकमस्ति ?  
(A) ज्ञातादज्ञातं प्रति (B) स्थूलात् सूक्ष्मं प्रति  
(C) विश्लेषणात् संश्लेषणं प्रति (D) सरलात् कठिनं प्रति







## باب - II

## زبان - I

## (33) اُردو

اس سیکشن میں تیس (30) سوالات دیئے گئے ہیں۔ تمام سوالات کے جوابات ضروری ہیں۔  
ہر سوال کے چار جوابات میں سے ایک صحیح جواب کی نشاندہی کیجئے۔



31. ڈرامے کی کتنی اہم قسمیں ہوتی ہیں؟

(A) دو (B) تین (C) چار (D) آٹھ

مندرجہ ذیل اقتباس کو پڑھ کر نیچے لکھے سوالات (32-34) کا جواب دیجئے۔

"اُردو ادب میں مولانا آزاد کا عظیم کارنامہ ہفتہ وار اخبار 'الہلال' تھا جو انھوں نے ۱۹۱۲ میں جاری کیا۔ اس اخبار میں انھوں نے انگریزی حکومت کی پالیسیوں کے خلاف اور ہندو مسلم اتحاد پر مضامین لکھے اور نوجوان مسلمانوں میں آزادی کے جذبات بیدار کئے۔ لہذا برطانوی حکومت نے ۱۹۱۴ء میں اس اخبار پر پابندی لگا دی۔"



32. مولانا آزاد نے 'الہلال' کب جاری کیا تھا؟

(A) 1912 (B) 1914 (C) 1918 (D) 1921

33. لفظ 'اتحاد' کا متضاد بتائیے۔

(A) اتفاق (B) انتشار (C) الحاد (D) اقتصاد

34. اس اخبار میں مولانا آزاد نے کس موضوع پر مضامین لکھے؟

(A) انگریزوں کی موافقت میں  
(B) ہندو مسلم اتحاد پر  
(C) مسلم لیگ کی موافقت میں  
(D) دو قومی پالیسی کی موافقت میں

35. 'آسمان سے گرا کھجور میں اٹکا' سے کیا مراد ہے؟

(A) کام پورا نہ ہونا  
(B) ایک مصیبت سے نکل کر دوسری میں پھنسنا  
(C) کام کرنا نہ آنا  
(D) کام کو ادھورا نہ چھوڑنا



36. وہ الفاظ جو معنی میں ایک دوسرے سے ملتے جلتے ہیں۔ کیا کہلاتے ہیں؟

- (A) مترادف (B) متضاد (C) متجانس (D) مرکب



37. مندرجہ ذیل میں کس کا شمار شہسوی کے اجزائے ترکیبی میں ہوتا ہے؟

- (A) گریز (B) رخصت (C) مدح (D) نعت

38. اندازہ قدر کے کتنے طریقہ کار ہوتے ہیں؟

- (A) دو (B) تین (C) چار (D) پانچ

39. مندرجہ ذیل میں کون سی ترتیب درست ہے؟

- (A) سننا، بولنا، پڑھنا، لکھنا  
(B) بولنا، پڑھنا، لکھنا، سننا  
(C) پڑھنا، لکھنا، بولنا، سننا  
(D) سننا، لکھنا، پڑھنا، بولنا



40. مندرجہ ذیل بیانات میں سے کون سا درست نہیں ہے؟

- (A) معروضی جانچ، موضوعی جانچ کی ضد ہوتی ہے  
(B) معروضی جانچ کی پیمائش آسان ہوتی ہے  
(C) غیر متعلق باتوں پر اظہار خیال کی گنجائش نہیں ہوتی ہے  
(D) اس کے ذریعے ادب کے جمالیاتی پہلوؤں کی جانچ بھی ہو جاتی ہے

41. مندرجہ ذیل میں صفتِ نسبتی کی مثال کون سی ہے؟

- (A) چند کتابیں (B) خوبصورت (C) جاپانی (D) خوش مزاج



42. مندرجہ ذیل میں کس کا تعلق صنفِ مرثیہ سے ہے؟

- (A) تشبیب (B) حمد (C) رجز (D) طریبہ

43. "وہ الفاظ جو فعل پر ختم ہوتے ہیں اور اپنے لغوی معنی کے بجائے دوسرے معنی میں استعمال ہوتے ہیں"۔ کیا کہلاتے ہیں؟

- (A) محاورہ (B) روزمرہ (C) کہاوٹ (D) تلمیح



44. وہ فعل جس میں کسی کام کا اثر صرف فاعل تک محدود ہو۔ اسے کیا کہتے ہیں؟  
 (A) فعل ناقص (B) فعل لازم (C) فعل متعدی (D) فعل مرکب



45. جس جملے میں ایک فعل اور ایک فاعل ہو اسے کیا کہتے ہیں؟  
 (A) مفرد جملہ (B) مرکب جملہ (C) جملہ بیانیہ (D) جملہ حکمیہ

مندرجہ ذیل اقتباس کو پڑھ کر نیچے لکھے سوالات (46-49) کے جواب لکھئے۔

"میرے قبلہ گاہ نے جب وفات پائی اور میں اس تخت پر بیٹھا ، عین عالم شباب کا تھا اور سارا یہ ملک روم کا میرے حکم میں تھا۔ اتفاقاً ایک سال کوئی سوداگر بدخشاں کے ملک سے آیا اور اسباب تجارت کا بہت سا لایا۔ خرداروں نے میرے حضور میں خبر کی ایسا بڑا تاجر آج تک شہر میں نہیں آیا ، میں نے اُس کو طلب فرمایا۔"



46. لفظ 'اسباب' کا واحد بتائیے۔

- (A) سبیل (B) سب (C) سبب (D) مسبب

47. مندرجہ ذیل میں لفظ نلک کی جمع کی نشاندہی کیجئے۔

- (A) املاک (B) ممالک (C) ملکیت (D) ملک

48. لفظ "اتفاقاً" میں کس اعراب / علامت کا استعمال ہوا ہے؟

- (A) تنوین (B) تشدید (C) زبر (D) پیش

49. یہاں لفظ قبلہ گاہ سے کیا مراد ہے؟

- (A) ایک مقدس مقام (B) خانہ کعبہ (C) والد (D) بادشاہوں کا لقب

50. مندرجہ ذیل میں کس کا شمار بصری توضیحات میں ہوتا ہے؟

- (A) ریڈیو (B) گراموفون (C) ٹیپ ریکارڈر (D) چارٹ

51. پڑھنا سکھانے کے تخلیقی طریقے کے لئے کون سا بیان درست ہے؟

- (A) معلوم سے نامعلوم کی طرف آگے بڑھتے ہیں (B) نامعلوم سے معلوم کی طرف  
 (C) یہ تدریس کا قدیم طریقہ ہے (D) اس میں پہلے حروف کی آواز سکھائی جاتی ہے



52. مندرجہ ذیل میں ضمیر متکلم کی نشاندہی کیجئے۔

- (A) آپ (B) تم (C) میں (D) وہ



53. جو سوالات طلباء کی سابقہ معلومات کا اعادہ کرتے ہیں اور نئی معلومات فراہم کرتے ہیں۔ انہیں کیا کہتے ہیں؟

- (A) تمہیدی سوالات  
(B) پیش رفت پر مبنی سوالات  
(C) تفہیمی سوالات  
(D) تفویض کے سوالات



54. مندرجہ ذیل میں کون اسم مکبر کی مثال ہے؟

- (A) صندوقیہ (B) تلوار (C) لوٹا (D) خواب گاہ

55. تعمیری اندازِ نظر (Constructive Approach) کی اہم خصوصیت کونسی ہے؟

- (A) طلباء کے تعمیری عمل میں اساتذہ ان کی رہنمائی نہیں کرتے ہیں  
(B) معلم کی حیثیت مددگار کی نہیں ہوتی ہے  
(C) طلباء کے ساتھ معلم کو بھی فعال رہنا لازمی ہے  
(D) اس میں معلم اور طلباء کے کردار واضح نہیں ہوتے ہیں



56. طریقہ تفویض کے ذریعے طلباء کی کس لسانی صلاحیت میں اضافہ ہوتا ہے؟

- (A) تحریری صلاحیت  
(B) تقریری صلاحیت  
(C) تحریری اور تقریری دونوں  
(D) تلفظ کی مشق

57. جملے میں کسی جذبے کو ظاہر کرنے یا مخاطب کے لئے رموزِ اوقاف کی جس علامت کا استعمال ہوتا ہے۔ اسے کیا کہتے ہیں؟

- (A) فجائیہ (B) رابطہ (C) خطِ زیریں (D) سکتہ

58. وہ سوالات جن کے جوابات ایک ہی ہوں اور جن پر ماہرین مضمون کی اتفاقِ رائے ہو۔ کیا کہلاتے ہیں؟

- (A) موضوعی سوالات  
(B) مضمون قسم والے سوالات  
(C) معروضی سوالات  
(D) تفصیلی جواب والے سوالات



59. لکھنا سکھانے کے کس طریقے میں دائرے، نیم دائرے، خطِ مستقیم اور خطِ منحنی سکھائے جاتے ہیں؟

- (A) ماٹیسوری کا طریقہ (B) پستانلوزی کا طریقہ (C) ابجدی طریقہ (D) ترکیبی طریقہ

60. با معنی الفاظ سے پہلے لگنے والے حروف یا الفاظ کو کیا کہتے ہیں؟

- (A) مفرد (B) سابقہ (C) لاحقہ (D) عطف



## खण्ड – II

## भाषा – I

## सिंधी

कुल 30 सुवाल आहिनि ।  
सभेई सुवाल करण ज़रुरी आहिनि ।



31. 'आई' पछाड़ी वारो लफ़्ज़ आहे  
(A) कहाणी (B) भवानी (C) कमाऊ (D) भलाई
32. 'माला' लफ़्ज़ जो अददु जमउ आहे  
(A) मालाऊं (B) माली (C) माल्हिण (D) मालिक
33. उहो लफ़्ज़ जो इस्म या ज़मीर जो गुणु, अवगुण या किस्म ड़ेखारे, तंहिंखे चइबो आहे  
(A) सिफ़ति वसफ़ी (B) सिफ़ति अददी  
(C) सिफ़ति ज़मीरी (D) सिफ़ति इशारो
34. 'जाणु' लफ़्ज़ में 'अण' अगियाड़ी लगाइणु सां लफ़्ज़ ठहन्दो  
(A) अणठहिकंदडु (B) अणवणन्दडु  
(C) अणजाणु (D) अणपदियलु
35. "परख मक़सदनि जे हासिलात जी हद मुकररु करण जी प्रक्रिया आहे ।" परिभाषा आहे  
(A) गीन (B) जैरोमिल (C) माइकलस (D) ब्लूम
36. जोड़ा मिलायो  
1. आबादु i. मतारो  
2. ड़ुबिरो ii. रोकड़  
3. बादशाह iii. बरबादु  
4. ओधर iv. गुलाम  
(A) 1-i 2-ii 3-iii 4-iv  
(B) 1-iii 2-i 3-iv 4-ii  
(C) 1-ii 2-iv 3-i 4-iii  
(D) 1-iv 2-iii 3-ii 4-i
37. 'राम जो पीउ हरिद्वार वियो ।' जुमिले में हर्फ़ ज़र आहे  
(A) राम (B) जो (C) पीउ (D) हरिद्वार





हेठियों टुकर पढी डिनल सुवालनि जा जवाब लिखो - (38-42)

जॉन रस्किन फरिमायो आहे त, “ इबारत अदीब जे रूह जो नक्शु आहे ।” हर अजीम शाइर खे पंहिंजी गाल्हि चवण जो अनोखो अंदाज हूंदो आहे जंहिं खे इबारत ढंग, नमूनो, स्टाईल, शैली चवंदा आहिनि । मिल्टन वांगुर सचल सरमस्त बि पंहिंजे शब्दनि जी शाइरीअ में इएं लिकल आहे जीअं खुशबू गुल जे पंखडियुनि में लिकल हूंदी आहे । जंहिं खे हिन जो दर्शन करिणो हुजे सो हिन खे संदसि शाहाणी ऐं शहसवार शाइरीअ में पसे सघे थो । संदसि बागी कलाम ऐं रूहानियत जा राज हिन जी आला आत्मा वारी जिंदगीअ जो निचोड़ आहिनि । दर्पण आहिनि, अक्स आहिनि ऐं आहिनि आईनो । संदसि को बि शइर जंहिं में संदसि नालो न बि लिखियल हुजे तइहिं बि पाठक समिझी वेंदो त हीउ त सचल सरमस्त आहे । इहा इबारत ई आहे जा हिक कामिल कलमकार, सुहिणे सृजणहार खे बियनि डाति धणियुनि खां अलग्ग करे थी बिहारे । सचल जी शाइरी अमर जोति आहे, जंहिं खे घटाऊं ऐं हवाऊं विसाए न सघंदियूं । हिन फनकार खे वक्तु मटाए न सघंदो - हिन वक्त खे मटाए छडियो आहे । संदसि लिखणीअ में ऐतिरी छिक ऐं तासीर आहे जो हर दौर हुन खे पंहिंजी लिखत समिझंदो ।



38. अजीम शब्द जी माना आहे

- (A) महान (B) मिसकीन (C) नंदो (D) शुरुआत

39. रूहानियत लफ़ज आहे

- (A) इस्मु (B) जमीर (C) फ़इल (D) सिफ़त

40. सिट सही आहे

- (A) सचल जी शाइरी अमर जोति आहे । (B) शाइरी अमर आहे जोति सचल जी ।  
(C) जी सचल शाइरी जोति आहे अमर । (D) अमर शाइरी जोति आहे सचल जी ।



41. इबारत अदीब जे रूह जो आहे

- (A) चित्र (B) नक्शु (C) लिपि (D) नमूनो

42. सचल जो कलाम आहे

- (A) देशद्रोही (B) बागी (C) तइसुब भरियो (D) रूढीवादी

43. फ़इल मरकब जो मिसाल आहे

- (A) तोतो उडामी वियो (B) हू कम कंदो रहियो  
(C) महिमान ईदा (D) राम शाहूकारु आहे



44. तकतोर, सुवाल-जवाब, जाँच सूची किस्म आहिनि

- (A) नायक (B) अभिनेता  
(C) छंडछाण (D) अभिनय

45. निदाई निशानी आहे

- (A) (“ ”) (B) (!) (C) (;) (D) (?)

46. उहा जाँच जंहिं में बालक अणजाण हूंदो आहे

- (A) रूबरू गा॒ल्हि बो॒ल्हि (B) सिलसिलेवार  
(C) इतिहास वृत्त (D) ओचिती जाँच

47. इन्दनि जे उचार वारा अखर आहिनि

- (A) क, ख (B) य, र  
(C) च, छ (D) त, थ

48. बोर्ड, चित्र, चार्ट आहिनि

- (A) बुधण वारी मददी सामग्री (B) डिसण वारी मददी सामग्री  
(C) गाल्हाइण वारी सामग्री (D) डिसण ऐं बुधण वारी मददी सामग्री

49. 'लकाउ' लफ़ज़ जी सागी माना वारो लफ़ज़ आहे

- (A) छांव (B) नज़ारो  
(C) उस (D) लिकणु

50. 'जेडो पेट, तेडी ओझिरी' इस्तलाह जी माना आहे

- (A) तमाम घणो कमु करणु (B) हैसियत अनुसार कमु कजे  
(C) सवलो कम करणु (D) मुश्किल कम करणु

51. सुवाली पर्चे जो गडियल रूप आहे

- (A) ब्लू प्रिंट (B) जवाबी पर्ची  
(C) उत्तर तालिका (D) लुगत

52. अखरनि जी फ़हरिस्त खे चइजे थो

- (A) लफ़ज़ (B) आईवेटा  
(C) जुमिलो (D) हर्फ

53. असंतोषी माणहूअ लाइ पहाको कम ईन्दो

- (A) नका हूंद नकी शुकुरु (B) न आए जी खुशी न विए जो गमु  
(C) न कंहिंजे हईअ में न खईअ में (D) न हूंदो बांस न वजंदी बांसुरी

54. घोड़ी, बिली, डेल, छोकिरी आहिनि

- (A) जिंस आम (B) जिंस मुज़कर  
(C) जिंस मोनिस (D) जिंस बेजान

55. देवनागरी लिपिअ में सभु अखर आहिनि

- (A) आडा (B) सुमिहियल  
(C) उभा (D) डिंगा



हेठियों टुकर ध्यान सां पढी सुवालनि जा जवाब लिखो - (56-60)

बरसाति हर मुल्क लाइ रहमत आहे, पर राजस्थान लाइ त जिन्सी आबहयातु आहे । जिते पीअण जे पाणीअ जी अणाठि, उते पोख कीअं थिए, माल ऐं माणहुनि जो गुजरु किथां थिए ? इनकरे ई चयो अथनि त, “राजस्थान रेगिस्तान या रिणिपटु आहे; वसे त वस करे ।” बरसाति चडी वसे त मुल्कु ठरी पवे, धरतीअ जी रूइ बदिलिजियो वत्रे । वण-टिण धोपी चिहिचु थियो पवनि ऐं झर झंग जी सावक डिंसी नेणु-नेणु पियो ठरे । जमीन त छडियो, पर टकिरियूं बि सावक सां ढकिजियो वत्रनि । मालु खुशि, मालदार ऐं हारी, नारी बोडि में भरिजियो वत्रनि । जीअं बरसाति बइदि हारियुनि में केडी न सरहाई थिए थी । मिस्कीननि खे आथतु अचे थो त अनु सस्तो थीन्दो ऐं बुख भजंदी; खीरु, मखणु थीन्दा । कुडिमी ऐं धनार कम खां वांदा थी, नइ ऐं बंसरियूं ऐं सुरंदा सारंगियूं पिया वजईनि ऐं उन सां गडु गोठाणनि गीतनि ऐं रागुनि जी धूम मचियो वत्रे । पखी-पखण बोदि में अची मिठियूं लातियूं पिया लवनि । मेघ मलार जी मौज डिंसी शाह लतीफ़ चवनि था त -

सारंग सिंगारे, विजुं वसण आयूं;  
वर्सी भटारे, भरिया पट पुरार जा ।



56. ‘बरसाति हर मुल्क लाइ रहमत आहे ।’ सिट आहे

- |                      |                      |
|----------------------|----------------------|
| (A) जमानु माजी       | (B) जमानु हालु       |
| (C) जमानु मुस्तकबिलु | (D) जमानु माजी मुतलक |

57. ‘बंसरी’ लफ़ज जो अददु जमउ आहे

- |            |              |
|------------|--------------|
| (A) बंसरीअ | (B) बंसरियूं |
| (C) बांसरी | (D) बंसुरी   |



58. ‘कुडिमी’ लफ़ज जी माना आहे

- |           |             |
|-----------|-------------|
| (A) लोहार | (B) मेहार   |
| (C) किसान | (D) कुम्भार |

59. ‘सारंग सिंगारे, विजुं वसण आयूं’ मिसिरा चई आहे

- |                       |                   |
|-----------------------|-------------------|
| (A) शाहु लतीफ़        | (B) किशनचंद बेवसि |
| (C) चैनराइ बचोमल सामी | (D) सचल सरमस्त    |



60. मथिएं टुकिरे जो उनवान आहे

- |            |           |
|------------|-----------|
| (A) बरसाति | (B) खिजां |
| (C) सियारो | (D) पतझड़ |





## ਖੰਡ – II

## ਭਾਸ਼ਾ – I

## ਪੰਜਾਬੀ (ਪੰਜਾਬੀ)

ਇਸ ਖੰਡ ਵਿੱਚ ਕੁੱਲ 30 ਪ੍ਰਸ਼ਨ ਹਨ।

ਸਾਰੇ ਪ੍ਰਸ਼ਨ ਕਰਨੇ ਜ਼ਰੂਰੀ ਹਨ।

ਹੇਠ ਲਿਖੇ ਪੈਰ੍ਹੇ ਨੂੰ ਪੜ੍ਹ ਕੇ ਸਵਾਲ ਨੰਬਰ 31 ਤੋਂ 34 ਤੱਕ ਦੇ ਉੱਤਰ ਦਿਉ :

ਸਮੇਂ ਦੇ ਪਰਿਵਰਤਨ ਦੇ ਨਾਲ-ਨਾਲ ਮਨੁੱਖ ਦੀਆਂ ਆਦਤਾਂ ਵਿੱਚ ਵੀ ਪਰਿਵਰਤਨ ਆ ਗਿਆ ਹੈ। ਪਹਿਲੇ ਸਮਿਆਂ ਵਿੱਚ ਅੰਮ੍ਰਿਤ ਵੇਲੇ ਜਾਗਣਾ, ਇਸ਼ਨਾਨ ਕਰਨਾ, ਪੂਜਾ-ਪਾਠ ਕਰਨੀ, ਕਿਸਾਨਾਂ ਦਾ ਹਲ ਵਾਹੁਣਾ ਤੇ ਸੁਆਣੀਆਂ ਵੱਲੋਂ ਘਰ ਦੇ ਕੰਮ ਧੰਦੇ ਕਰਨੇ ਸ਼ਾਮਲ ਸਨ। ਪਰ ਅੱਜ ਪ੍ਰਭਾਤ ਤੇ ਅੰਮ੍ਰਿਤ ਵੇਲੇ ਦਾ ਸੰਕਲਪ ਗੁਆਚ ਗਿਆ ਹੈ। ਦੇਰ ਰਾਤ ਤੱਕ ਜਾਗਣਾ ਤੇ ਸਵੇਰੇ ਦਿਨ ਚੜ੍ਹਨ ਤੋਂ ਬਾਅਦ ਉੱਠਣਾ ਅੱਜ ਦੇ ਮਨੁੱਖ ਦੀ ਆਦਤ ਬਣ ਗਈ ਹੈ। ਸਵੇਰੇ ਉੱਠਦਿਆਂ ਸਾਰ ਹੀ ਬੈਂਡ-ਟੀ, ਟੀ.ਵੀ., ਅਖ਼ਬਾਰ ਨੂੰ ਪਹਿਲ ਦਿੱਤੀ ਜਾ ਰਹੀ ਹੈ। ਸਿਰਫ਼ ਗਿਣਵੇਂ ਕੁਝ ਕੁ ਲੋਕ ਹੀ ਰਹਿ ਗਏ ਹਨ, ਜਿਹੜੇ ਅੰਮ੍ਰਿਤ ਵੇਲੇ ਉੱਠਦੇ ਹਨ ਤੇ ਪਰਮਾਤਮਾ ਦਾ ਸਿਮਰਨ ਕਰਦੇ ਹਨ। ਸਿਰਫ਼ ਉਹਨਾਂ ਵਿੱਚ ਹੀ ਨਿਮਰਤਾ, ਹਲੀਮੀ, ਸਾਦਗੀ ਤੇ ਮਿਠਾਸ ਬਾਕੀ ਹੈ। ਜ਼ਿਆਦਾਤਰ ਮਨੁੱਖਤਾ ਤਾਂ ਭੈੜੀਆਂ ਆਦਤਾਂ ਦੀ ਸ਼ਿਕਾਰ ਹੋ ਚੁੱਕੀ ਹੈ। ਜ਼ਿੰਦਗੀ ਮਸ਼ੀਨ ਬਣ ਗਈ ਹੈ। ਹੱਥੀਂ ਕਿਰਤ ਦੀ ਆਦਤ ਨਹੀਂ ਰਹਿ ਗਈ, ਵਿਹਲੇ ਰਹਿਣਾ, ਟੀ.ਵੀ. ਵੇਖਣਾ ਤੇ ਨਿੰਦਿਆ-ਚੁਗਲੀ ਕਰਨੀ ਹੀ ਅੱਜ ਦੇ ਮਨੁੱਖ ਦੀ ਆਦਤ ਬਣ ਗਈ ਹੈ।



31. 'ਹਲੀਮੀ' ਸ਼ਬਦ ਦਾ ਅਰਥ ਦੱਸੋ :

- (A) ਗ਼ਰੀਬੀ (B) ਸਹਿਣਸ਼ੀਲਤਾ (C) ਸੁਥਰਾ (D) ਸੱਜਣਤਾ

32. 'ਜ਼ਿੰਦਗੀ ਮਸ਼ੀਨੀ ਬਣ ਗਈ ਹੈ।' – ਵਾਕ ਦਾ ਕਾਲ ਦੱਸੋ।

- (A) ਭੂਤ ਕਾਲ (B) ਭਵਿੱਖਤ ਕਾਲ (C) ਵਰਤਮਾਨ ਕਾਲ (D) ਬੀਤ ਚੁੱਕਾ ਕਾਲ

33. 'ਮਿਠਾਸ' ਸ਼ਬਦ ਦਾ ਲਿੰਗ ਬਦਲੋ :

- (A) ਮਿਠਾਸ (B) ਮਿੱਠਤ (C) ਮਿਠਾਈ (D) ਮਿੱਠੀ



34. 'ਪ੍ਰਭਾਤ' ਸ਼ਬਦ ਦਾ ਅਰਥ ਦੱਸੋ :

- (A) ਤ੍ਰਕਾਲਾ (B) ਦੁਪਹਿਰ (C) ਤੜਕਾ (D) ਸੰਝ

35. ਅਗਲੇ, ਅਗੋਲ ਅਤੇ ਦੀਰਘ ਸਵਰ ਹਨ :

- (A) ਈ, ਉ (B) ਇ, ਉ (C) ਉ, ਉ (D) ਈ, ਏ

36. ਵਰਤਮਾਨ ਸਮੇਂ ਵਿੱਚ ਸੰਪੂਰਨ ਪਾਠਕਰਮ ਦੇ ਮੁਲਾਂਕਣ ਲਈ ਸਭ ਤੋਂ ਉਪਯੋਗੀ ਪ੍ਰੀਖਿਆ ਢੰਗ ਹੈ :

- (A) ਨਿਬੰਧਾਤਮਿਕ ਪ੍ਰੀਖਿਆ (B) ਮੌਖਿਕ ਪ੍ਰੀਖਿਆ  
(C) ਮੌਖਿਕ ਤੇ ਨਿਬੰਧਾਤਮਿਕ ਪ੍ਰੀਖਿਆ (D) ਵਸਤੂਨਿਸ਼ਠ ਪ੍ਰੀਖਿਆ





37. ' \_\_\_\_\_ ਕੁੱਤੇ ਦੀ ਜਾਤ ਪਛਾਣੀ ਗਈ।' ਅਖਾਣ ਨੂੰ ਪੂਰਾ ਕਰੋ।  
 (A) ਟਿੰਡ ਦੀ ਹਾਂਡੀ ਗਈ (B) ਦੁੱਧ ਦੀ ਹਾਂਡੀ ਗਈ  
 (C) ਟਕੇ ਦੀ ਹਾਂਡੀ ਗਈ (D) ਪਰਾਈ ਹਾਂਡੀ ਗਈ
38. ਪਾਠ ਪੁਸਤਕ ਦਾ ਰੂਪਾਤਮਿਕ ਗੁਣ ਨਹੀਂ ਹੈ :  
 (A) ਮੁੱਲ ਤੇ ਆਕਾਰ (B) ਮੌਲਿਕਤਾ ਤੇ ਰੌਚਿਕਤਾ  
 (C) ਪੁਸਤਕ ਦਾ ਨਾਮ ਤੇ ਛਪਾਈ (D) ਰੇਖਾ ਚਿੱਤਰ ਤੇ ਚਿੱਤਰ
39. ਕਵਿਤਾ ਵਿੱਚ ਪੇਸ਼ ਕੀਤੀਆਂ ਗਈਆਂ ਭਾਸ਼ਾਈ ਧੁਨੀਆਂ ਦਾ ਨੇਮ-ਬੱਧ ਸੰਗਠਨ ਹੈ :  
 (A) ਛੰਦ (B) ਰਸ (C) ਅਲੰਕਾਰਿਤ (D) ਰਾਗ
40. ਵਿਅੰਜਨ ਧੁਨੀਆਂ ਦੇ ਉਚਾਰਨ ਲਈ ਚੁਸਤ ਉਚਾਰਕ ਹਨ :  
 (A) ਜੀਭ, ਬੁੱਲ੍ਹ ਤੇ ਹੇਠਲਾ ਜਬਾੜਾ (B) ਜੀਭ, ਦੰਦ ਤੇ ਨੱਕ  
 (C) ਬੁੱਲ੍ਹ, ਦੰਦ ਤੇ ਹੇਠਲਾ ਜਬਾੜਾ (D) ਬੁੱਲ੍ਹ, ਨੱਕ ਤੇ ਦੰਦ
41. ਵਿਦਿਆਰਥੀਆਂ ਦੀ ਭਾਸ਼ਾ-ਸ਼ੈਲੀ, ਤਰਕ-ਵਿਤਰਕ ਸ਼ਕਤੀ ਦਾ ਸਹੀ ਮੁਲਾਂਕਣ ਸੰਭਵ ਹੈ :  
 (A) ਨਿਬੰਧਾਤਮਿਕ ਪ੍ਰਸ਼ਨਾਂ ਨਾਲ। (B) ਵਸਤੂਨਿਸ਼ਠ ਪ੍ਰਸ਼ਨਾਂ ਨਾਲ।  
 (C) ਲਘੂ-ਉੱਤਰ ਵਾਲੇ ਪ੍ਰਸ਼ਨਾਂ ਨਾਲ। (D) ਬਦਲਵੇਂ ਉੱਤਰ ਵਾਲੇ ਪ੍ਰਸ਼ਨਾਂ ਨਾਲ।
42. ਸਗਲ ਦੁਆਰ ਕਉ ਛਾਡਿ ਕੈ,  
 ਗਹਿਓ ਤੁਹਾਰੇ ਦੁਆਰਾ॥  
 ਉਪਰੋਕਤ ਤੁਕ ਵਿੱਚ ਕਿੰਨੇ ਚਰਨ ਹਨ :  
 (A) ਚਾਰ (B) ਛੇ (C) ਤਿੰਨ (D) ਦੋ
43. ਉਦਾਹਰਨਾਂ ਤੋਂ ਪ੍ਰਸ਼ਨ-ਉੱਤਰ, ਬਹਿਸ ਤੇ ਕਾਰਜ ਗੁਣ ਵਿਸ਼ਲੇਸ਼ਣ ਰਾਹੀਂ ਨਿਯਮ ਦਾ ਨਿਰਮਾਣ ਕਰਕੇ ਵਿਆਕਰਨ ਸਿਖਾਉਣ ਦੀ ਵਿਧੀ ਹੈ :  
 (A) ਸਹਿਯੋਗ ਵਿਧੀ (B) ਸੂਤਰ ਵਿਧੀ  
 (C) ਪ੍ਰਯੋਗ ਵਿਧੀ (D) ਵਿਆਖਿਆ ਵਿਧੀ
44. ਕਬਿੱਤ ਇੱਕ \_\_\_\_\_ ਛੰਦ ਹੈ।  
 ਇਸ ਵਿੱਚ \_\_\_\_\_ ਤੁਕਾਂ ਹੁੰਦੀਆਂ ਹਨ।  
 (A) ਮਾਤਰਿਕ, ਤਿੰਨ (B) ਵਰਨਿਕ, ਚਾਰ  
 (C) ਵਰਨਿਕ, ਤਿੰਨ (D) ਮਾਤਰਿਕ, ਚਾਰ
45. "ਪੁਸਤਕਾਲਾ ਅਜਿਹੀ ਪ੍ਰਯੋਗਸ਼ਾਲਾ ਹੈ ਜੋ ਵਿਦਿਆਰਥੀਆਂ ਨੂੰ ਵਰਤਮਾਨ ਸਥਿਤੀ ਨਾਲ ਜਾਣੂ ਕਰਵਾ ਕੇ ਉਹਨਾਂ ਨੂੰ ਸੰਪੰਨ ਜੀਵਨ ਜਿਉਣ ਲਈ ਤਿਆਰ ਕਰਦੀ ਹੈ।"  
 ਉਪਰੋਕਤ ਕਥਨ ਕਿਹੜੇ ਵਿਦਵਾਨ ਦਾ ਹੈ?  
 (A) ਜੇ.ਬੀ.ਐਡਮੋਸਨ (B) ਹੈਰੋਲਿਕਰ  
 (C) ਰਾਇਬਰਨ (D) ਕ੍ਰੈ ਐਡ ਕ੍ਰੈ



46. “\_\_\_\_\_ ਕਾਵਿ-ਕਲਾ ਦਾ ਅਨੇਕਾ ਤੇ ਨਿਰਾਲਾ ਢੰਗ ਹੈ ਜੋ ਕਵੀ ਦੇ ਬੋਲਾਂ ਤੇ ਸ਼ਬਦਾਂ ਵਿੱਚ ਅਦਭੁੱਤ ਚਮਤਕਾਰ ਪੈਦਾ ਕਰਕੇ ਕਵਿਤਾ ਦੇ ਸੁਹਜ ਵਿੱਚ ਵਾਧਾ ਕਰਦਾ ਹੈ”।  
 (A) ਰਸ (B) ਅਲੰਕਾਰ (C) ਰਾਗਾਤਮਕਤਾ (D) ਸੰਗੀਤ
47. ਹੇਠ ਲਿਖਿਆਂ ਵਿੱਚੋਂ ਕਿਹੜਾ ਉਦੇਸ਼ ਵਾਰਤਕ ਸਿੱਖਿਆ ਦਾ ਨਹੀਂ ਹੈ ?  
 (A) ਵਿਚਾਰ ਵਿਸ਼ਲੇਸ਼ਣ 'ਤੇ ਵਧੇਰੇ ਬੱਲ। (B) ਭਾਵਾਤਮਿਕ ਵਿਕਾਸ ਵੱਲ ਧਿਆਨ।  
 (C) ਬੌਧਿਕ ਵਿਕਾਸ ਵੱਲ ਵੱਧ ਧਿਆਨ। (D) ਗਿਆਨ ਵਿੱਚ ਵਾਧਾ।
48. ਵਾਕ ਦੇ ਦੋ ਹਿੱਸੇ ਹੁੰਦੇ ਹਨ, ਉਦੇਸ਼ ਅਤੇ ਵਿਧੇਆ।  
 ਉਦੇਸ਼ ਵਿੱਚ ਕਿਸ ਦਾ ਹੋਣਾ ਜ਼ਰੂਰੀ ਹੈ ?  
 (A) ਕਿਰਿਆ (B) ਕਰਤਾ (C) ਵਿਸ਼ੇਸ਼ਣ (D) ਯੋਜਕ

ਹੇਠ ਲਿਖੇ ਪੈਰ੍ਹੇ ਨੂੰ ਪੜ੍ਹ ਕੇ ਸਵਾਲ ਨੰਬਰ 49 ਤੋਂ 53 ਤੱਕ ਦੇ ਉੱਤਰ ਦਿਉ :

ਪੰਜਾਬ ਦਾ ਮੈਦਾਨੀ ਇਲਾਕਾ, ਜ਼ਰਖੇਜ਼ ਭੇਇੰ, ਪਹਾੜਾਂ ਤੋਂ ਵਗਣ ਵਾਲੇ ਦਰਿਆ ਤੇ ਨਦੀਆਂ, ਇੱਥੋਂ ਦੇ ਲੋਕਾਂ ਨੂੰ ਖੇਤੀਬਾੜੀ ਦੇ ਪੰਦੇ ਨਾਲ ਜੋੜਨ ਦਾ ਪ੍ਰਮੁੱਖ ਕਾਰਨ ਸੀ। ਕਿਸੇ ਸਮੇਂ ਇੱਥੋਂ ਦਾ ਸੁਜਾਨ ਕਿਸਾਨ ਦੁੱਧ, ਅਨਾਜ, ਸਬਜ਼ੀਆਂ, ਫਲ ਅਤੇ ਆਪਣਾ ਮੰਜਾ-ਪੀੜ੍ਹਾ ਸਭ ਖੇਤੀ ਤੋਂ ਹੀ ਹਾਸਿਲ ਕਰ ਲੈਂਦਾ ਸੀ। ਭਰਪੂਰ ਉਪਜ ਪੈਦਾ ਕਰਕੇ ਦੇਸ ਦੇ ਲੋਕਾਂ ਦਾ ਢਿੱਡ ਭਰਦਾ ਸੀ। ਪਰ ਕਦੇ-ਕਦੇ ਕੁਦਰਤੀ ਆਫ਼ਤਾਂ ਸਾਹਮਣੇ ਕਿਸਾਨ ਦਾ ਮਨ ਡੋਲ ਵੀ ਜਾਂਦਾ ਸੀ। ਸੁੱਚੀ ਕਿਰਤ ਵਿੱਚ ਰੱਬ ਦੀ ਬਰਕਤ ਹੋਣ ਕਰਕੇ ਫੇਰ ਉੱਠ ਖਲੋਂਦਾ ਸੀ। ਵਾਹਿਗੁਰੂ ਅੱਗੇ ਅਰਦਾਸ ਕਰਕੇ ਸੁਵੱਖਤੇ ਹਲ ਜੇਤ ਸੂਰਜ ਦੀ ਪਹਿਲੀ ਕਿਰਨ ਦਾ ਸਵਾਗਤ ਕਰਦਾ ਸੀ। ਚਿੜੀਆਂ ਤੇ ਗਟਾਰਾਂ ਇਸ ਦਾ ਮਨ ਪਰਚਾਉਂਦੀਆਂ ਸਨ। ਤਦੇ ਤਾਂ ਵਾਰਸ ਸ਼ਾਹ ਵੀ ਕਹਿ ਉੱਠਿਆ ਸੀ –

“ਚਿੜੀ ਚੁਕਦੀ ਨਾਲ ਜਾ ਤੁਰੇ ਪਾਂਧੀ,  
 ਪਈਆਂ ਦੁੱਧ ਦੇ ਵਿੱਚ ਮਧਾਈਆਂ ਨੀ।”

49. ਪਰ ਕਦੇ-ਕਦੇ ਕੁਦਰਤੀ ਆਫ਼ਤਾਂ ਸਾਹਮਣੇ ਕਿਸਾਨ ਦਾ ਮਨ ਡੋਲ ਵੀ ਜਾਂਦਾ ਸੀ।  
 ਉਪਰੋਕਤ ਵਾਕ ਵਿੱਚ ਆਏ ਬਹੁਅਰਥਕ ਸ਼ਬਦ ‘ਡੋਲ’ ਦਾ ਸਹੀ ਅਰਥ ਹੈ :  
 (A) ਘਬਰਾਉਣਾ (B) ਭਾਂਡਾ  
 (C) ਜ਼ਖਮ ਨੂੰ ਡੋਲ ਪੈਣੀ (D) ਰਿਸ਼ਟ-ਪੁਸ਼ਟ ਸਰੀਰ
50. ‘ਪੈਦਲ ਸਫ਼ਰ ਕਰਨ ਵਾਲਾ’ ਲਈ ਬਹੁਤੇ ਸ਼ਬਦਾਂ ਦੀ ਥਾਂ ‘ਤੇ ਇੱਕ ਸ਼ਬਦ ਚੁਣੋ :  
 (A) ਮੁਸਾਫ਼ਰ (B) ਜੋਗੀ (C) ਯਾਤਰੀ (D) ਪਾਂਧੀ
51. ਹੇਠ ਲਿਖਿਆਂ ਵਿੱਚੋਂ ਪੰਜਾਬੀ ਦਾ ਜੱਦੀ ਸ਼ਬਦ ਹੈ :  
 (A) ਸਰਦਾਰ (B) ਬਾਦਸ਼ਾਹ (C) ਰਿਕਸ਼ਾ (D) ਪੀੜ੍ਹਾ
52. ‘ਸੁਜਾਨ’ ਸ਼ਬਦ ਦਾ ਸਮਾਨਾਰਥਕ ਜੁੱਟ ਚੁਣੋ :  
 (A) ਜਿੱਦੀ, ਚੁਕੰਨਾ (B) ਚੁਕੰਨਾ, ਚੌਕਸ (C) ਚੁਕੰਨਾ, ਲਾਲਚੀ (D) ਤੰਗ, ਚੌਕਸ





53. 'ਦਰਿਆ' ਸ਼ਬਦ ਰੂਪ ਹੈ :  
 (A) ਤਦਭਵ (B) ਦੇਸੀ (C) ਤਤਸਮ (D) ਸਮਾਸੀ
54. ਪ੍ਰਾਇਮਰੀ ਪੱਧਰ ਉੱਤੇ ਪੰਜਾਬੀ ਭਾਸ਼ਾ ਦੀ ਸਿੱਖਿਆ ਦੇ ਉਦੇਸ਼ ਸੰਬੰਧੀ ਕਿਹੜਾ ਕਥਨ ਸਹੀ ਨਹੀਂ ਹੈ ?  
 (A) ਬੱਚਿਆਂ ਦੇ ਸ਼ਬਦ ਭੰਡਾਰ ਵਿੱਚ ਵਾਧਾ ਕਰਨਾ।  
 (B) ਛੋਟੇ ਤੇ ਸਰਲ ਵਾਕਾਂ ਵਿੱਚ ਬੋਲਣ ਤੇ ਲਿਖਣ ਦੇ ਯੋਗ ਬਣਾਉਣਾ।  
 (C) ਵਿਚਾਰਾਂ ਨੂੰ ਤਰਤੀਬ ਦੇ ਸਕਣ ਦੇ ਯੋਗ ਬਣਾਉਣਾ।  
 (D) ਬੱਚਿਆਂ ਅੰਦਰ ਸੁਹਜਾਤਮਿਕ ਤੇ ਨਾਟਕਾਤਮਿਕ ਪ੍ਰਵਿਰਤੀਆਂ ਦਾ ਵਿਕਾਸ ਕਰਨਾ।
55. ਹੇਠ ਲਿਖਿਆਂ ਵਿੱਚੋਂ ਪ੍ਰਾਇਮਰੀ ਪੱਧਰ 'ਤੇ ਕਵਿਤਾ ਸਿੱਖਿਆ ਦਾ ਕਿਹੜਾ ਉਦੇਸ਼ ਨਿਰਧਾਰਿਤ ਕੀਤਾ ਜਾਣਾ ਸਹੀ ਹੈ :  
 (A) ਕਵਿਤਾ ਨੂੰ ਲੈਅ, ਸੁਰ ਤੇ ਤਾਲ ਅਨੁਸਾਰ ਪੜ੍ਹਨ ਦੀ ਜਾਚ ਸਿਖਾਉਣਾ।  
 (B) ਕਵਿਤਾ ਦੀ ਅਲੋਚਨਾਤਮਿਕ ਸਮੀਖਿਆ ਕਰਨ ਦੀ ਜਾਚ ਸਿਖਾਉਣਾ।  
 (C) ਕਾਵਿ ਦੇ ਭਿੰਨ-ਭਿੰਨ ਰੂਪਾਂ ਭਾਵ ਗੀਤ, ਗਜ਼ਲ, ਰੁਬਾਈ, ਕਵਿਤਾ ਦਾ ਗਿਆਨ ਦੇਣਾ।  
 (D) ਵਿਦਿਆਰਥੀਆਂ ਦੀਆਂ ਤਰਕ, ਵਿਚਾਰ ਅਤੇ ਕਲਪਨਾ ਸ਼ਕਤੀਆਂ ਦਾ ਵਿਕਾਸ ਕਰਨਾ।
56. ਕਾਵਿ-ਰਸ ਦਾ ਅਨੰਦ ਹੈ :  
 (A) ਵਿਆਖਿਆਮਈ (B) ਬਿਆਨੀਆ (C) ਅਕੱਥ (D) ਵਰਨਣਮਈ
57. 'ਵਡਿਆਈ ਹੋਈ' ਦਾ ਅਰਥ ਦੇਣ ਵਾਲਾ ਮੁਹਾਵਰਾ ਹੈ :  
 (A) ਸਿਰ 'ਤੇ ਚੁੱਕਣਾ (B) ਸਿਰ ਸਿਹਰਾ ਆਉਣਾ  
 (C) ਅੱਖਾਂ 'ਤੇ ਬਿਠਾਉਣਾ (D) ਸੋਹਿਲੇ ਸੁਣਾਉਣੇ
58. ਸੂਖਮ ਪੜ੍ਹਾਈ ਵਿੱਚ 'ਉੱਚੀ ਪੜ੍ਹਨਾ' ਦਾ ਮਹੱਤਵਪੂਰਨ ਗੁਣ ਹੈ :  
 (A) ਸਰੀਰਕ ਉਰਜਾ ਦੀ ਬੱਚਤ ਕਰਨ ਵਿੱਚ ਸਹਾਇਕ।  
 (B) ਚੰਗੇ ਬੁਲਾਰੇ ਬਣਨ ਵਿੱਚ ਸਹਾਇਕ।  
 (C) ਸਥੂਲ ਪੜ੍ਹਾਈ ਵਿੱਚ ਸਹਾਇਕ।  
 (D) ਇਕਾਗਰਤਾ ਕਾਇਮ ਰੱਖਣ ਵਿੱਚ ਸਹਾਇਕ।
59. ਸਾਧਾਰਨੀਕਰਨ ਦਾ ਸੰਬੰਧ ਹੈ  
 (A) ਸਰੀਰਕ ਅੰਗਾਂ ਦੀਆਂ ਗੈਰ ਮਾਨਵੀ ਹਰਕਤਾਂ ਨਾਲ।  
 (B) ਹਾਰ-ਸਿੰਗਾਰ, ਪਹਿਰਾਵੇ, ਵਾਣੀ ਜਾਂ ਮਾਨਸਿਕ ਪ੍ਰਕਿਰਿਆ ਨਾਲ।  
 (C) ਕਲਾ ਸਮੱਗਰੀ ਦੀ ਕਲਪਨਾ ਨਾਲ।  
 (D) ਵਿਭਾਵ, ਅਨੁਭਾਵ, ਸਹਿਕਾਰੀ ਸੰਚਾਰੀ ਅਤੇ ਸਥਾਈ ਭਾਵ ਦੇ ਸਰਬ ਸਾਂਝਾ ਹੋ ਜਾਣ ਦੀ ਕਿਰਿਆ ਨਾਲ।
60. "ਮਾਤ-ਭਾਸ਼ਾ ਅਜਿਹੀ ਭਾਸ਼ਾ ਹੈ, ਜਿਸ ਵਿੱਚ ਮਨੁੱਖ ਸੋਚਦਾ ਅਤੇ ਆਪਣੇ ਸੁਪਨੇ ਉਸਾਰਦਾ ਹੈ।" ਉਪਰੋਕਤ ਕਥਨ ਕਿਹੜੇ ਵਿਦਵਾਨ ਦਾ ਹੈ ?  
 (A) ਪੀ.ਬੀ. ਬੈਲਾਰਡ (B) ਰਸੂਲ ਹਮਜ਼ਾਤੋਵ  
 (C) ਮਹਾਤਮਾ ਗਾਂਧੀ (D) ਪਿੰਸੀਪਲ ਤੇਜਾ ਸਿੰਘ





ખંડ – II  
ભાષા – I

ગુજરાતી (ગુજરાતી)

આ ખંડમાં કુલ 30 પ્રશ્નો છે.

દરેક પ્રશ્નનો જવાબ આપવો ફરજિયાત છે.



31. લેખક કૌશલ્યને વિકસાવવા માટે કઈ સહઅભ્યાસિક પ્રવૃત્તિઓનો ઉપયોગ કરી શકાય ?  
(A) વાર્તાકથન (B) રોજનીશી (C) નાટક (D) ચર્ચા – પરિસંવાદ
32. નીચેનામાંથી કયા રૂઢિપ્રયોગનો અર્થ 'પ્રતિષ્ઠા માં વૃદ્ધિ કરવી' એમ થાય છે ?  
(A) પાઘડીમાં નવું પીછું ઉમેરવું. (B) પૈસાની છોળ રેલાવવી.  
(C) પરસેવો પાડવો. (D) પાણીમાં જવા દેવું.
33. એક કાવ્યશિક્ષકમાં નિમ્નમાંથી કયા ગુણો હોવા જરૂરી છે ?  
(A) કવિતામાં અભિરુચિ ધરાવતો હોવો જોઈએ.  
(B) કવિતાનું ઊંડું પરિશીલન કરતો હોવો જોઈએ.  
(C) કવિતાવાચન અને કવિતાસર્જન માટે ઉત્સુક હોવો જોઈએ.  
(D) જણાવેલ તમામ.
34. 'નદી દોડે સોડે ભડભડ બળે ડુંગર વનો' પંક્તિમાં કયો છંદ છે ?  
(A) પૃથ્વી (B) મંદાકાન્તા (C) શિખરિણી (D) હરિણી
35. ભાષાશિક્ષણમાં દશ્ય સાધન તરીકે નીચેનામાંથી શાનો ઉપયોગ થાય છે ?  
(A) ટેપરેકર્ડર (B) ગ્રામોફોન (C) ઓડિયો કેસેટ (D) ફ્લેશ કાર્ડ
36. ભાષા શિક્ષણમાં તમે ઉપચારાત્મક કાર્ય કેવી રીતે કરશો ?  
(A) પુનઃ શિક્ષણ કરીને. (B) વિવિધ દશ્ય-શ્રાવ્ય સાધનોનો ઉપયોગ કરીને.  
(C) વિદ્યાર્થીઓને તેના પરિણામની જાણ કરીને. (D) ઉપરોક્ત બધી રીતે.
37. 'અમારે ત્યાં ઓછું પાણી વરસે છે.' મૂળ અર્થને સાચવીને વાક્યનું નિષેધ વાક્યમાં પરિવર્તન કરો.  
(A) અમારે ત્યાં ઓછું પાણી વરસતું નથી. (B) અમારે ત્યાં વધારે પાણી વરસતું નથી.  
(C) અમારે ત્યાં ઓછું પાણી વરસવું ના જોઈએ. (D) અમારે ત્યાં વધારે પાણી વરસવું ના જોઈએ.
38. જાહેર પરીક્ષાની કસોટીઓમાં મૂલ્યાંકનની વિશ્વસનીયતા માટે કયા પ્રકારના પ્રશ્નોનો ઉપયોગ સૌથી વધારે પ્રમાણમાં કરવામાં આવે છે ?  
(A) નિબંધ પ્રકારના પ્રશ્નો (B) ટૂંકા જવાબના પ્રશ્નો  
(C) અનાત્મલક્ષી પ્રશ્નો (D) કહેવું મુશ્કેલરૂપ
39. 3 માસના બાળકના ભાષાવિકાસમાં કયું વાક્ય વધુ સાર્થક લાગે છે ?  
(A) માનવીનો અવાજ ઓળખે.  
(B) પ્રેમભર્યો અવાજ અને ગુસ્સાભર્યા અવાજ વચ્ચેનો ભેદ પાડે છે.  
(C) મુખમુદ્રાના ભાવને સમજી શકે છે.  
(D) સાદી સૂચનાઓ સમજે છે.





40. નીચેના શબ્દોમાં કયો શબ્દ તદ્ભવ શબ્દ છે ?  
 (A) આશીર્વાદ (B) ઈન્દ્ર (C) આરતી (D) અતિથિ
41. મૂલ્યાંકન કેવી પ્રક્રિયા છે ?  
 (A) સતત ચાલતી પ્રક્રિયા છે. (B) પ્રસંગોચિત ચાલતી પ્રક્રિયા છે.  
 (C) સામાજિક પ્રક્રિયા છે. (D) સિમિત પ્રક્રિયા છે.
42. 'જોગીદાસ મહારાજને મળવા જશે.' – વાક્ય કયા કાળને વ્યક્ત કરે છે ?  
 (A) ભૂતકાળ (B) ભવિષ્યકાળ (C) વર્તમાનકાળ (D) એકપણ નહીં
43. નીચેનામાં ઓષ્ઠ્ય ધ્વનિ કયો છે ?  
 (A) દ (B) ઘ (C) બ (D) ઢ
44. બાળકમાં કયું કૌશલ્ય સૌથી પહેલા વિકસે છે ?  
 (A) કથન (B) શ્રવણ (C) લેખન (D) વાચન

નીચેના પદ્યાંશના આધારે પ્રશ્ન ક્રમાંક 45 થી 48 સુધીના જવાબ આપો.

સરકી જાયે પલ....

કાળ તણું જાણે કે એ તો વરસે જરમર જલ !

નહીં વર્ષામાં પૂર

નહીં એ ગ્રીષ્મ મહીં શોષાય,

કોઈના સંગનિ : સંગની એને

કશી અસર નવ થાય,

ઝાલો ત્યાં તો છટકે એવી નાજુક ને ચંચલ !

છલક છલક છલકાય

છતાંયે કદી શકી નવ ઢળી

વૃન્દાવનમાં,

વળી કોઈને કુરુક્ષેત્રમાં મળી,

જાય તેડી પોઢેલાંને યે નવે લોક, નવ સ્થલ !

45. 'છલક છલક છલકાય' કાવ્ય પંક્તિમાં કયો અલંકાર છે ?  
 (A) ઉપમા (B) શ્લેષ (C) વર્ણાનુપ્રાસ (D) યમક
46. કુરુક્ષેત્રના ઉલ્લેખ દ્વારા કવિ સમયનું કયું સ્વરૂપ બતાવે છે ?  
 (A) રમ્ય (B) શાંત (C) સ્થિર (D) રૌદ્ર
47. પલ એટલે ?  
 (A) ક્ષણ (B) પાળ (C) પ્રકાશ (D) બળ
48. કવિ પલને કોની સાથે સરખાવે છે ?  
 (A) પવનની લહેર સાથે. (B) ઝરમર વરસતા જલ સાથે.  
 (C) સમુદ્રની તરંગ સાથે. (D) ખીલતા ફૂલ સાથે.

49. 'શાળાનો નવો ઓરડો અષ્ટકોણીય છે.' વાક્યમાં કયો સમાસ છે ?

(A) દ્વન્દ્વ (B) દ્વિગુ (C) કર્મધારય (D) અવ્યયીભાવ





50. નીચેનામાંથી નિગમન પદ્ધતિની વિશેષતા કઈ છે ?  
 (A) વિદ્યાર્થીઓને વિશિષ્ટ થી સામાન્ય તરફ લઈ જવામાં આવે છે.  
 (B) આ પદ્ધતિ મૂર્ત-થી અમૂર્ત તરફ દોરી જાય છે.  
 (C) આ પદ્ધતિ વ્યાકરણ શિક્ષણ માટે અત્યંત અસરકારક છે.  
 (D) અમૂર્ત નિયમ, સિદ્ધાંતને વિવિધ ઉદાહરણો દ્વારા તપાસવામાં આવે છે.

નીચેના ગદ્યાંશના આધારે પ્રશ્ન ક્રમાંક 51 થી 53 સુધીના જવાબ આપો.

દરિયો એટલે ગતિનો અપરંપાર. દરિયાને કાંઠે બેઠા હોઈએ તો પણ આપણને એમ લાગે કે આપણે ક્યાંક વિહાર કરી રહ્યા છીએ. આમ તો દરિયો જ વહેતો હોય છે પણ મનને એમ થાય છે કે તે ક્યાંક વહી રહ્યું છે. મન ક્યાં વહેતું હશે ? એ તો જેવું ચિત્ત તેવી દિશા. હું જ્યારે ઘરમાં કે ઓફિસમાં હોઉં ત્યારે મોટા ભાગે શરીર પાસેથી કામ લેતો હોઉં છું. પણ દરિયાકિનારે કેવળ મન પાસેથી કામ લેતો હોઉં છું. ખરી રીતે તો હું કાંઈ કરતો હોતો નથી. જાગેલું મન જ દરિયાકિનારે એકાએક કામ કરવા મંડી પડે છે અને હું કોઈ બીજી વ્યક્તિ બની જાઉં છું. આમ, જ્યારે-જ્યારે દરિયાકિનારે જાઉં છું ત્યારે મારો માનસિક કાયાકલ્પ થાય છે.

51. 'દરિયો' શબ્દનો પર્યાયવાચી શબ્દ કયો છે ?  
 (A) રત્નાકર (B) સરોવર (C) જળાશય (D) તળાવ
52. લેખકને માનસિક કાયાકલ્પ ક્યારે થાય છે ?  
 (A) વિદેશ જાય ત્યારે (B) દરિયાકિનારે જાય ત્યારે  
 (C) નદીકિનારે જાય ત્યારે (D) પુત્રને રમાડે ત્યારે
53. દરિયાકિનારે લેખક કોની પાસે કામ લે છે ?  
 (A) શરીર પાસે (B) તન પાસે (C) બીજી વ્યક્તિ પાસે (D) મન પાસે
54. 'વિદ્યાર્થી અધ્યયનમાં ક્યાં કાચો પડે છે ?' એ જાણવા માટે કયા પ્રકારની કસોટીનો ઉપયોગ કરશો ?  
 (A) વલણ માપદંડ કસોટી (B) નિદાન કસોટી  
 (C) બુદ્ધિ કસોટી (D) અભિયોગ્યતા કસોટી
55. 'ખોદકામ કરતા જમીનમાંથી સોનું નીકળ્યું.' – વાક્યમાં રેખાંકિત શબ્દની સંજ્ઞા ઓળખાવો.  
 (A) દ્રવ્યવાચક (B) ભાવવાચક (C) જાતિવાચક (D) સમૂહવાચક
56. માતૃભાષા પાઠ્યપુસ્તકના લક્ષણોમાં નીચેનામાંથી કયા લક્ષણોનો સમાવેશ કરવામાં આવે છે  
 (A) ટિપ્પણ અને સ્વાધ્યાય (B) પ્રવૃત્તિઓ અને ભાષા અભિવ્યક્તિ  
 (C) એક પણ નહીં (D) (A) અને (B) બંને
57. નીચેનામાંથી કયા શબ્દને પૂર્વપ્રત્યય લાગેલો છે ?  
 (A) પોલાણ (B) ભારતીય (C) લેખક (D) વિજ્ઞાન
58. નીચેનામાંથી કયું વિરામચિહ્ન વાક્યાંતે જ મૂકવામાં આવે છે ?  
 (A) પ્રશ્નાર્થ ચિહ્ન (B) અલ્પવિરામ (C) અર્ધવિરામ (D) ગુરુવિરામ
59. નીચેનામાંથી કઈ પદ્ધતિ વિદ્યાર્થીઓમાં સ્વઅધ્યયનની ટેવ કેળવવા માટે જરૂરી છે ?  
 (A) સ્વાધ્યાય પદ્ધતિ (B) વ્યાખ્યાન પદ્ધતિ (C) જૂથચર્ચા પદ્ધતિ (D) પરિસંવાદ પદ્ધતિ
60. નીચેનામાંથી કઈ રચના કહેવત છે ?  
 (A) છોભીલા પડી જવું (B) કળ વળવી  
 (C) ખુલ્લા મનથી વાતો કરવી (D) મોરના ઈંડા ચીતરવા ન પડે





## खण्ड – III

## भाषा – II

## हिन्दी

इस खण्ड में कुल 30 प्रश्न हैं ।

सभी प्रश्न अनिवार्य हैं ।

61. द्वितीय भाषाओं की 'स्वयं शिक्षणमालाएँ' आधारित होती हैं  
(A) संघटनापरक विधि पर (B) प्रत्यक्ष विधि पर  
(C) व्याकरण एवं अनुवाद विधि पर (D) खेल विधि पर
62. 'तन पर नहीं लत्ता पान खाये अलबत्ता' लोकोक्ति का निकटतम अर्थ वाला विकल्प है  
(A) मनुष्य का रहन-सहन उसकी हैसियत से बाहर होना ।  
(B) जितने का माल उससे ज्यादा व्यय करना ।  
(C) अभावग्रस्त होने का प्रदर्शन करना ।  
(D) पान खाने का शौकीन ।
63. लिखित परीक्षा उपयोगी है  
(A) उच्चारण कौशल मापन में (B) भाषायी व्यवहार मापन में  
(C) श्रवण-कौशल मापन में (D) वर्तनी की शुद्धता मापन में
64. दृश्य-श्रव्य साधनों का गुण नहीं है  
(A) इनके प्रयोग से सीखना स्थायी हो जाता है ।  
(B) इनके निर्माण में धन व समय खर्च होता है ।  
(C) इनके प्रयोग से अनुभव की सीमा का विस्तार होता है ।  
(D) इनके उपयोग से शिक्षण में प्रभाविता आ जाती है ।
65. 'शिक्षकों ने कहा कि वे घर जा रहे हैं' वाक्य है  
(A) साधारण वाक्य (B) संयुक्त वाक्य (C) मिश्र वाक्य (D) आज्ञार्थक वाक्य
66. 'सैनाणी' कविता के रचनाकार हैं  
(A) मेघराज 'मुकुल' (B) चन्द्र सिंह  
(C) रामनाथ कविया (D) सत्यप्रकाश जोशी
67. किण्डरगार्डन प्रणाली के आधार पर कौन-सा कथन असंगत है ?  
(A) यह प्रणाली स्वतंत्रता के सिद्धांत पर कार्य करती है ।  
(B) यह प्रणाली ज्ञान को बाहर से अंदर देने के सिद्धांत पर कार्य करती है ।  
(C) यह प्रणाली सामाजिक सहयोग के सिद्धांत पर कार्य करती है ।  
(D) प्राथमिक स्तर के विद्यार्थियों के लिए अधिक उपयोगी है ।





68. 'चेतावनी रा चूंगट्या' रचना के रचनाकार हैं  
 (A) सूर्यमल्ल मीसण (B) केसरीसिंह बारहठ  
 (C) डॉ. नारायणसिंह भाटी (D) बावजी चतुरसिंह
69. पाठ्य पुस्तकों के विषय में दोष कहलाता है  
 (A) रुचि के विषयों पर आधारित होना  
 (B) निर्धारित उद्देश्य को पूर्ण करने की प्रेरणा विद्यमान होना ।  
 (C) भाषा का स्तरानुकूल होना ।  
 (D) उसमें प्रयोजनहीनता का होना ।

निर्देश : निम्नलिखित पद्यांश के आधार पर प्रश्न संख्या 70 से 74 तक के उत्तर दीजिए ।



यह अन्तिम जप, ध्यान में देखते चरण युगल  
 राम ने बढ़ाया कर लेने को नीलकमल ।  
 कुछ लगा न हाथ, हुआ सहसा स्थिर मन चंचल,  
 ध्यान की भूमि से उतरे, खोले पलक विमल ।  
 देखा, वहाँ रिक्त स्थान, यह जप का पूर्ण समय,  
 आसन छोड़ना असिद्धि, भर गए नयनद्वय,  
 धिक् जीवन को जो पाता ही आया विरोध,  
 धिक् साधन जिसके लिए सदा ही किया शोध  
 जानकी! हाय उद्धार प्रिया का हो न सका,  
 वह एक और मन रहा राम का जो न थका ।  
 जो नहीं जानता दैन्य, नहीं जानता विनय,  
 कर गया भेद वह मायावरण प्राप्त कर जय ।



70. पद्यांश में प्रयुक्त भाषा की विशेषता है  
 (A) तद्भव शब्दों का बाहुल्य (B) तत्सम शब्दों का प्रयोग  
 (C) आम बोलचाल की भाषा (D) दीर्घ सामासिक भाषा
71. पद्यांश के आधार पर असंगत कथन का चयन कीजिए  
 (A) ध्यानमग्न राम दो चरण देख रहे हैं ।  
 (B) राम का चंचल मन स्थिर हो गया ।  
 (C) राम के दोनों नेत्र अश्रुपूर्ण हो गये ।  
 (D) राम की चेतना के भीतर एक ओर अचेतन मन था जो अभी तक निराश नहीं हुआ था ।
72. पद्यांश में राम का कौन-सा रूप उभर कर सामने आया है ?  
 (A) मानव (B) ईश्वर (C) दानव (D) मायावी
73. 'जानकी ! हाय उद्धार प्रिया का हो न सका' पंक्ति में भाव है  
 (A) घृणा का (B) भय का (C) पश्चात्ताप का (D) क्रोध का





74. निम्नलिखित में से मायावरण का भेद किसने किया ?  
 (A) राम के तीरे ने (B) राम के आँसू ने  
 (C) राम के विनय ने (D) राम के मन ने
75. 'बेसिक शिक्षा प्रणाली' देन है  
 (A) पार्कहर्स्ट की (B) फ्रोबेल की  
 (C) महात्मा गाँधी की (D) मारिया मॉण्टेसरी की
76. 'घर के भीतर जाओ' वाक्य में कौन-सा क्रिया विशेषण प्रयुक्त हुआ है ?  
 (A) कालवाचक (B) स्थानवाचक (C) रीतिवाचक (D) परिमाणवाचक
77. सतत् एवं व्यापक मूल्यांकन का गुण नहीं है  
 (A) छात्र वर्ष भर अध्ययनशील रहते हैं ।  
 (B) शिक्षक छात्रों को आवश्यक निर्देशन निरन्तर देते रहते हैं ।  
 (C) इस प्रणाली में पक्षपात की संभावना रहती है ।  
 (D) अभिभावक को बच्चों की प्रगति की निरन्तर जानकारी होती रहती है ।

**निर्देश :** निम्नलिखित गद्यांश के आधार पर प्रश्न संख्या 78 से 87 तक उत्तर दीजिए ।



'संस्कृति' शब्द का संबंध संस्कार से है जिसका अर्थ है संशोधन करना, उत्तम बनाना, परिष्कार करना । अंग्रेजी शब्द 'कल्चर' में वही धातु है जो 'एग्रीकल्चर' में है । इसका भी अर्थ 'पैदा करना, सुधारना' है । संस्कारों से किसी व्यक्ति अथवा जाति का विकास गतिपूर्वक होता है । जातीय संस्कारों को ही संस्कृति कहते हैं । संस्कृति एक समूहवाचक शब्द है । जलवायु के अनुकूल रहन-सहन की विधियाँ और विचार-परंपराएँ जाति के लोगों में दृढ़मूल हो जाने से जाति के संस्कार बन जाते हैं । इनको प्रत्येक व्यक्ति अपनी निजी प्रकृति के अनुकूल न्यूनाधिक मात्रा में पैतृक संपत्ति के रूप में प्राप्त करता है । ये संस्कार व्यक्ति के घरेलू जीवन तथा सामाजिक जीवन में परिलक्षित होते हैं । मनुष्य अकेला रहकर भी इनसे छुटकारा नहीं पा सकता ।

संस्कृति का बाह्य पक्ष भी होता है और आंतरिक भी । उसका बाह्य पक्ष आंतरिक का प्रतिबिम्ब नहीं तो उससे संबंधित अवश्य रहता है । हमारे बाह्य आचार, हमारे विचारों और मनोवृत्तियों के परिचायक होते हैं । संस्कृति एक देश-विशेष की उपज होती है, उसका संबंध देश के भौतिक वातावरण और उसके पालित, पोषित एवं परिवर्द्धित विचारों से होता है ।

भाषा संस्कृति का अंग है, फिर भी वह हमारी जातीय मनोवृत्ति की परिचायिका होती है ।



78. 'आचार' शब्द है  
 (A) तत्सम (B) तद्भव (C) देशज (D) विदेशी
79. 'न्यूनाधिक' शब्द में संधि है  
 (A) दीर्घ (B) गुण (C) वृद्धि (D) अयादि
80. 'भाषा संस्कृति का अंग है' पंक्ति में 'भाषा' शब्द है  
 (A) क्रियावाचक संज्ञा (B) भाववाचक संज्ञा  
 (C) व्यक्तिवाचक संज्ञा (D) जातिवाचक संज्ञा

81. 'सामाजिक' शब्द में प्रत्यय है  
 (A) अ (B) अक (C) इक (D) क
82. 'संस्कारों से किसी व्यक्ति अथवा जाति का विकास गतिपूर्वक होता है' वाक्य में प्रयुक्त 'गतिपूर्वक' शब्द है  
 (A) भाववाचक संज्ञा (B) क्रिया विशेषण  
 (C) सार्वनामिक विशेषण (D) संकेतवाचक सर्वनाम
83. शब्दकोश में क्रम की दृष्टि से कौन-सा शब्द अंत में आयेगा ?  
 (A) परिलक्षित (B) प्रतिबिम्ब (C) प्रकृति (D) पक्ष
84. 'प्रत्येक' शब्द में उपसर्ग है  
 (A) प्र (B) प्रति (C) प्रत् (D) प्रती
85. सदैव पुल्लिङ्ग के रूप में प्रयुक्त होने वाला शब्द है  
 (A) मनुष्य (B) भाषा (C) उपज (D) मनोवृत्ति
86. कौन-से विकल्प वाले शब्द में वर्णों का क्रम असंगत है ?  
 (A) भौतिक = भ् औ त् इ क् अ  
 (B) वातावरण = व् आ त् आ व् अ र् अ ण् अ  
 (C) परिचायक = प् अ र् इ च् आ य् अ क् अ  
 (D) मनोवृत्ति = म् अ न् ओ व् र् त् त् इ
87. 'उसका बाह्य पक्ष आंतरिक का प्रतिबिम्ब नहीं तो उससे संबंधित अवश्य रहता है' वाक्य में प्रयुक्त 'उसका' शब्द है  
 (A) क्रिया (B) विशेषण (C) संज्ञा (D) सर्वनाम
88. मौन पठन का भावात्मक उद्देश्य है  
 (A) अध्ययन में रुचि उत्पन्न करना (B) तीव्र गति से पठन का अभ्यास करना  
 (C) शब्द भण्डार में अभिवृद्धि करना (D) पाठ्यक्रम शीघ्रता से पूर्ण करना
89. 'अंग-अंग मुळकणौ' राजस्थानी मुहावरे का अर्थ है  
 (A) सभी अंग देश को समर्पित करना (B) मूर्ख बनाना  
 (C) हर काम में सहायता करना (D) बहुत प्रसन्न होना
90. निबंधात्मक प्रश्नों का गुण नहीं है  
 (A) छात्रों को भाषा-शैली एवं लेखन कला का ज्ञान होता है ।  
 (B) बालकों की कल्पना शक्ति, स्मरण शक्ति, विश्लेषण एवं विचार-शक्ति का विकास होता है ।  
 (C) ये प्रश्न रचनात्माक चिंतन को प्रोत्साहन देते है ।  
 (D) इनसे छात्रों को भावाभिव्यक्ति का अवसर नहीं मिलता है ।



**SECTION – III**  
**LANGUAGE – II**  
**ENGLISH**

There are **30** questions in all in this Section.

All questions are compulsory.



**UNSEEN POEM (Q.Nos. 61-65).**

Good people all, of every sort  
Give ear unto my song,  
And if you find Wondrous short  
It cannot hold you long.  
'The wound it seem'd both sore and sad  
To every Christian eye;  
And while they swore the Dog was mad,  
They swore the Man would die.  
But soon a wonder came to light,  
That show'd the rogues They lied;  
The man recover'd of the bite,  
The Dog was it that died.

61. The rhyme scheme in the given stanzas is  
(A) abcd            (B) aabb            (C) abab            (D) abc abc
62. 'It cannot hold you long' the object used for personification in this line is  
(A) dog            (B) song            (C) men            (D) people
63. 'The man was good as us saint' the literary device used in this line is  
(A) personification            (B) simile  
(C) assonance            (D) alliteration
64. The line that has the use of alliteration is  
(A) The wound it seem'd both sore and sad  
(B) But soon a wonder came to light  
(C) They swore the Man would die  
(D) The Dog was it that died
65. 'To every Christian eye;' The literary device used here is  
(A) Simile            (B) Assonance            (C) Alliteration            (D) Metaphor
66. The correct pronunciation of the word 'stone' is  
(A) /stɔ:n/            (B) /staun/            (C) /stoʊn/            (D) /stəʊn/
67. The poem composed by Oliver Goldsmith on the death of a mad dog is  
(A) Elegy            (B) Sonnet            (C) Lyric            (D) Ode





68. 'Language is always used in a context in a real life situation, in a conversation one constantly has to interpret what is being said' – is a rationale of  
 (A) situational approach (B) communicative approach  
 (C) project approach (D) structural approach
69. The attributes of a good test are  
 (A) Validity (B) Reliability (C) Usability (D) All the three
70. The idiomatic phrase 'a cock and bull story' means  
 (A) a bold story (B) a victory event (C) a real story (D) an unreal story
71. Acquiring language is a \_\_\_\_\_ process. Choose the correct option :  
 (A) sub-conscious (B) concession  
 (C) drill (D) adopted
72. \_\_\_\_\_ drills are the excellent means of forming correct speech habits.  
 (A) pronunciation (B) reading  
 (C) substitution (D) composition



#### UNSEEN PROSE PASSAGE (Q.Nos. 73-77).



It is in the small matters of conduct, in the observance of the rule of the road that we pass judgement upon ourselves and declare that we are civilised or uncivilized. The great moments of heroism and sacrifice are rare. It is the little habits of the common place intercourse that make up the great sum of life and sweeten or make bitter the journey.



73. 'The great moments of heroism and sacrifice are rare', implies  
 (A) The war is over  
 (B) We need great moments to prove ourselves  
 (C) We do not need great moments to prove ourselves  
 (D) Great time is now
74. 'We are civilized or uncivilized' the type of conjunction used here is  
 (A) Co-ordinating (B) Co-relative  
 (C) Subco-ordinating (D) Temporal
75. People \_\_\_\_\_ the habit of passing the judgement in small things.  
 (A) have (B) is (C) had (D) are
76. The following can be an appropriate title for this passage. Choose the correct option :  
 (A) Civilisation (B) Heroism (C) Journey (D) Being civilised
77. Heroism and not sacrificed \_\_\_\_\_ rare.  
 (A) are (B) is (C) has (D) have
78. \_\_\_\_\_ is an example of /ðʊ/ sound  
 (A) toil (B) boy (C) home (D) poor





79. 'Different learning styles can be evaluated' – is a merit of  
(A) Group evaluation (B) Cloze test  
(C) Rubrics (D) Peer groups
80. The new bold leader has been able to \_\_\_\_\_ all opposition. Choose the correct idiom :  
(A) bear with (B) bear up (C) bear down (D) bear out
81. "The only person equipped to choose these text-books are school teachers who really know the fodder, suited to their flock." This is quoted by  
(A) V. K. Gokak (B) R. L. Mehta (C) Guy Boas (D) Otto Jespersen
82. 'Finger pointing' – is related to  
(A) listening (B) reading habit (C) speaking habit (D) writing
83. The English sonnet is also known as  
(A) Shakespearian sonnet (B) Miltonic sonnet  
(C) Wordsworth sonnet (D) Coleridge sonnet
84. Arousing, expectancy and incentive are the techniques of \_\_\_\_\_ principle.  
(A) gradation (B) interest (C) motivation (D) concreteness
85. He ran as fast as his legs allowed but he \_\_\_\_\_ not catch the thief.   
(A) can (B) may (C) could (D) might
86. 'Development of generic skills' is one of the vital strategies of  
(A) Testing (B) Evaluation (C) Assessment (D) Remedial teaching
87. The principle of \_\_\_\_\_ leaves a long lasting impression upon the child's learning without the use of mother tongue.   
(A) concreteness (B) proportion (C) naturalness (D) interest
88. 'Staff \_\_\_\_\_ be at their desks by 9:00 am.' This was written on the notice board of an office.  
(A) should (B) must (C) need (D) will
89. The list of semi-vowels comprise  
(A) s, z (B) j, w (C) h, l (D) m, n
90. The following tests help to ascertain the skill of aloud reading of the students   
(A) Objective (B) New type (C) Oral (D) Written



खण्ड – III  
भाषा – II (द्वितीया)

संस्कृतम्  
अत्र त्रिंशत् प्रश्नाः सन्ति ।  
सर्वे प्रश्नाः समाधेयाः ।



निम्नलिखितमपठितं श्लोकमाधारीकृत्य प्रश्नाः (61-65)

समाधेयाः -

प्राचीरतुङ्ग कपि शीर्षक सन्ति कर्षे,  
स्थित्वा क्षणं दृशमवाञ्चय पश्चिमायाम् ।  
यत्रातिनिर्मल -तरङ्गवती गभीरा,  
तन्नी सुधाविरचितेव विभाति रेखा ॥

61. “स्थित्वा” इत्यत्र कः प्रत्ययः ?  
(A) क्तवतु (B) त्वा (C) क्तिन् (D) क्त्वा
62. उपर्युक्ते श्लोके कः अलंकारः ?  
(A) उपमा (B) यमकः (C) विभावना (D) श्लेषः
63. उपर्युक्ते श्लोके किं छन्दः ?  
(A) मालिनी (B) शिरवारणी (C) वसन्ततिलका (D) उपजातिः
64. “विरचितेव” इत्यत्र कः सन्धिः ?  
(A) गुणसन्धिः (B) वृद्धिसन्धिः (C) दीर्घसन्धिः (D) पररूपसन्धिः
65. “यत्रातिनिर्मल - तरङ्गवती गभीरा”  
अस्मिन् पद्यांशे विशेष्य पदं किम् ?  
(A) निर्मलम् (B) गभीरा (C) तरङ्गवती (D) यत्र
66. “इक्” प्रत्याहारस्य वर्णाः भवन्ति ।  
(A) इ उ ए ऐ (B) इ उ ऋ लृ (C) इ उ लृ ओ (D) इ ओ ऐ औ
67. वाणीरूपं भावप्रकटममेव किम् कौशलम् उच्यते ?  
(A) पठनम् (B) भाषणम् (C) श्रवणम् (D) लेखनम्





निम्नलिखितमपठितं गद्यांशमाधारीकृत्य प्रश्नाः (68-72)



समाधेयाः -

श्रेयसाम् अभिवादनं मानवस्य साधारणधर्मोऽस्ति । अर्हाणाम् अभिवादनेन सदृशं संबलं नाऽस्त्यन्यत् त्रिषु लोकेषु । अभिवादनशीलस्य कृते आचारोऽयं सुखसौभाग्यारोग्यादिसम्पदः कल्पवृक्ष इव स्वयं प्रददाति । अभिवादने विनये च स्थितां महतीं शक्तिं जानन्तः सत्पुरुषाः जन्मतः एव सन्ततीः पूज्यपूजायै प्रेरयन्ति ।

68. “अस्त्यन्यत्” इत्यत्र कः सन्धिः ?  
(A) अयादिसन्धिः (B) पूर्वरूपसन्धिः (C) गुणसन्धिः (D) यण्सन्धिः
69. “महतीं शक्तिं जानन्तः सत्पुरुषाः जन्मतः एव-” अस्मिन् वाक्ये विशेष्यपदम् अस्ति  
(A) महतीम् (B) शक्तिम् (C) जानन्तः (D) जन्मतः
70. “जन्मतः” इत्यत्र कः प्रत्ययः ?  
(A) तसिल् (B) तृन् (C) क्त (D) तृच्
71. “सन्ततीः” इत्यत्र का विभक्तिः ?  
(A) चतुर्थी (B) द्वितीया (C) पञ्चमी (D) तृतीया
72. “प्रददाति” इत्यत्र कः लकारः ?  
(A) लृट्लकारः (B) लोट्लकारः (C) लट्लकारः (D) लङ्लकारः
73. श्लोकानां शुद्धोच्चारणाभ्यासस्य कृते धातुरूपाणां शब्दरूपाणाञ्च कण्ठस्थीकरणाय किं सहायकं श्रव्यसाधनं भवति ?  
(A) चित्रविस्तारकयन्त्रम् (B) प्रक्षेपयन्त्रम्  
(C) भाषापञ्जिका (D) वर्तुलाकारध्वनि ग्रहक यन्त्रम्
74. “35” इत्येषा संख्या संस्कृते लिखत ।  
(A) पञ्चाधिकत्रयम् (B) पञ्चविंशतिः (C) पञ्चत्रिंशम् (D) पञ्चत्रिंशत्
75. छात्रस्य तीव्रबुद्धेः मूल्याङ्कनं कया परीक्षया भवति ?  
(A) धारित परीक्षया (B) लिखितपरीक्षया  
(C) शलाकापरीक्षया (D) प्रायोगिकपरीक्षया
76. “हरबार्टीयपञ्चपदी” इत्यस्य विकसित विधिः कः ?  
(A) मूल्याङ्कनविधिः (B) प्रत्यक्षविधिः (C) व्याकरणविधिः (D) व्याख्याविधिः
77. “प्रातः 10 :15 वादने बालकः शेते” अस्मिन् वाक्ये रेखाङ्कितसमयं संस्कृते लिखत ।  
(A) दशपञ्चदशवादने (B) सपाददशवादने  
(C) सार्द्धदशवादने (D) पदोन्वादने
78. “इ” इत्यस्य उच्चारणं स्थानं भवति ।  
(A) कण्ठः (B) दन्ताः (C) मूर्धा (D) तालु







79. दृश्य श्रव्यसाधनयोः कस्मिन् जी. आई. एस. आई. पत्रकसंयोजने विषयवस्तुनः सर्वासु भाषासु रूपान्तरं कर्तुमपिशक्यते ?  
(A) सङ्गणके (B) प्रक्षेपणयन्त्रे (C) मानचित्रे (D) ध्वन्यभिलेखने
80. “ अनुस्वारस्य” उच्चारणस्थानं भवति ।  
(A) नासिका (B) कण्ठः (C) मूर्धा (D) दन्ताः
81. पद्यशिक्षणविधिषु नागच्छति  
(A) खण्डान्वयविधिः (B) व्याख्याविधिः  
(C) दण्डान्वयविधिः (D) निगमनविधिः
82. “ नृपः मम धर्मसखा आसीत्” वाक्यमिदं संशोधयत ।  
(A) नृपः मम धर्मसखः आसीत् । (B) नृपः माम् धर्मसखा आसीत् ।  
(C) नृपः मम धर्मसख्युः आसीत् । (D) नृपः मया धर्मसखा आसीत् ।
83. निरक्षराः जनाः अपि केन कौशलेन एव स्वकार्याणि साधयन्ति ?  
(A) भाषणेन (B) पठनेन (C) लेखनेन (D) पाठनेन
84. अन्तःस्थाः वर्णाः भवन्ति  
(A) श ष स ह (B) इ उ ऋ लृ (C) य व र ल (D) ए ओ ऐ औ
85. अत्यधिकविश्वसनीया, वैधा, व्यापिका, व्यावहारिकी तथा मितव्यया का परीक्षा ? येन बालकः स्वल्पमेव लिखति  
(A) वस्तुनिष्ठपरीक्षा (B) लिखितपरीक्षा  
(C) प्रायोगिकपरीक्षा (D) मौखिकपरीक्षा
86. सर्वेऽपि विषयाः परस्परं सम्बद्धाः भवन्ति । इत्यत्र कः सिद्धान्तः ?  
(A) मौखिककार्यसिद्धान्तः (B) समवायसिद्धान्तः  
(C) क्रियाशीलतासिद्धान्तः (D) योजनासिद्धान्तः
87. “ पिता भिक्षुक को धन देता हैं” वाक्यमिदं संस्कृते अनुवादं कुरुत ।  
(A) पिता भिक्षुकं धनं ददाति । (B) पिता भिक्षुकाय धनं ददाति ।  
(C) पिता भिक्षुकस्य धनं ददाति । (D) पित्रा भिक्षुकात् धनं ददाति ।
88. “ सर्वे गुणाः \_\_\_\_\_ आश्रयन्ति” रिक्तस्थानं पूर्यित्वा सूक्तिं संयोजयत ।  
(A) अन्नम् (B) जलम् (C) काञ्चनम् (D) मित्रम्
89. “यस्मिन् विषये छात्रस्य अधिका रूचिर्भवति, सः तं विषयं पठनाय प्रेरितो भवति” इति कथनं कस्य सिद्धान्तस्य ?  
(A) रूचेः सिद्धान्तस्य (B) समवायसिद्धान्तस्य  
(C) चयनसिद्धान्तस्य (D) मौखिककार्यसिद्धान्तस्य
90. “सा सदैव पुस्तकं पठति” वाक्यमिदं कर्मवाच्ये परिवर्तयत ।  
(A) ते सदैव पुस्तकं पठ्यते । (B) ताः सदैव पुस्तकानि पठ्यते ।  
(C) तेन सदैव पुस्तकं पठ्यते । (D) तथा सदैव पुस्तकं पठ्यते ।



### باب - III

### زبان - II

### (۳۶) اُردو

اس سیکشن میں تیس (30) سوالات دیئے گئے ہیں۔ تمام سوالات کے جوابات ضروری ہیں۔



ہر سوال کے چار جوابات میں سے ایک صحیح جواب کی نشاندہی کیجئے۔

نوٹ: مندرجہ ذیل جزو نظم کو پڑھ کر سوالات (61 تا 65) کے جواب دیجئے۔

فرعون نے کیا تھا جو دعویٰ خدائی کا

شہاد بھی بہشت بنا کر ہوا خدَا

نمرود بھی خدَا ہی کہاتا تھا برملا

یہ بات ہے سمجھنے کی آگے کہوں میں کیا

یاں تک جو ہو چکا ہے سو ہے وہ بھی آدمی

یا آدمی ہی نار ہے اور آدمی ہی نور

یاں آدمی ہی پاس ہے اور آدمی ہی دور

کل آدمی کا حسن و قبح میں ہے یاں ظہور

شیطان بھی آدمی ہے جو کرتا ہے مکرو زور

اور بادی ورہنما ہے سو ہے وہ بھی آدمی



61. "یاں آدمی ہی نار ہے اور آدمی ہی نور" یاں آدمی ہی پاس ہے اور آدمی ہی دور"

درج بالا شعر میں قافیہ کی نشاندہی کیجئے۔

(A) نور، دور (B) آدمی، آدمی (C) دور، پاس (D) یاں، یاں

62. درج بالا جزو بند کس بیئت میں لکھے گئے ہیں؟

(A) مربع (B) مسدس (C) منحنس (D) مثلث

63. لفظ 'یاں' کے معنی ہیں۔

(A) یوں (B) کہاں (C) وہاں (D) یہاں

64. "فرعون نے کیا تھا جو دعویٰ خدائی کا" - مصرعے میں کون سی صنعت کا استعمال ہوا ہے؟

(A) تضاد (B) تشبیہ (C) حسن تعلیل (D) تلمیح



65. "حسن و قبح" کے معنی ہیں۔

(A) صداقت و جھوٹ (B) عقلمندی و جہالت (C) خوبصورتی و بدصورتی (D) اخلاقی و بد اخلاقی

66. درج ذیل میں 'خط' کی علامت ہے۔

(A) (-) (B) (؛) (C) (-;) (D) (:)



67. پڑھنا سکھانے کے لفظ واری اور جملہ واری طریقہ کار میں کیا مماثلت ہے؟

(A) دونوں لفظ کی بجائے جملے کی ایکائی منتخب کی جاتی ہے  
(B) دونوں میں جملے کی بجائے لفظ کی ایکائی منتخب کی جاتی ہے  
(C) دونوں تخلیقی طریقے ہیں جن میں کل سے جز کی جانب اقدام ہے  
(D) دونوں میں ہی نہ تو جملہ نہ تو لفظ کو منتخب کیا جاتا ہے

68. 'اُردو' کس زبان کا لفظ ہے؟

(A) ترکی (B) عربی (C) فارسی (D) ہندی

69. خُرد تدریس (Micro Teaching) کا سب سے پہلے استعمال کب اور کہاں ہوا تھا؟

(A) 1963 امریکہ (B) 1961 لندن (C) 1960 فرانس (D) 1965 جاپان



70. اُردو تدریس میں منصوبہ بندی کے تحت امدادی شے ٹیلی ویژن ہے۔

(A) سمعی (B) سمعی اور بصری دونوں  
(C) بصری (D) نہ سمعی نہ بصری

71. "مرزا نوشہ" میں اسم معرفہ کی کونسی قسم ہے؟

(A) تخلص (B) لقب (C) کنیت (D) خطاب

72. ماہر نفسیات ٹرمین کے مطابق کندہ ذہن طلباء کا ذہنی خارج قسمت (IQ) ہے۔

(A) 80 سے کم (B) 100 سے 110 تک (C) 70 سے کم (D) 0 (صفر) سے 60 تک

73. کہاوت "آسمان سے گرا کھجور میں اٹکا" کے معنی ہیں

(A) دہرا فائدہ ہونا (B) ایک مصیبت سے نکل کر دوسری مصیبت میں پڑ جانا  
(C) دو جگہ سے آرام ملنا (D) ہر جگہ سے فائدہ ہونا



74. معلم کی بلند خوانی کے بعد طلباء سے فرداً فرداً کرائی جانے والی بلند خوانی کہلاتی ہے۔

(A) اعادہ کرنا (B) انفرادی بلند خوانی (C) اجتماعی بلند خوانی (D) اساتذہ کی بلند خوانی



75. لسانیات میں 'صوتیات' کا تعلق ہے۔

- (A) زبان کی تلفظی آوازوں کی توجیہ اور ان کے تجزیہ سے  
(B) املا اور لفظ کی بناوٹ کی مشق سے  
(C) علمِ نحو کے مطالعے سے  
(D) صنعتوں کے استعمال سے

76. وہ ضمیر جو غیر یقینی شخص یا چیز کے لئے آتی ہے، کہلاتی ہے۔

- (A) ضمیر اشارہ  
(B) ضمیر موصولہ  
(C) ضمیر استفہامیہ  
(D) ضمیر تنکیر



77. خرد تدریس کے متعلق درج ذیل میں سے صحیح کی نشاندہی کیجئے۔

- (A) خرد تدریس معلم استاد کے لئے ایک تربیتی تکنیک نہیں بلکہ تدریسی طریقہ کار ہے  
(B) خرد تدریس میں سمعی اور بصری آلات نیز (CCTV) کی مدد سے مشاہدہ عیب ہوتا ہے  
(C) خرد تدریس کے ذریعے معلم استاد تدریسی مشق کے بعد مشاہدین کے ذریعے بازرسی (Feedback) لیتا ہے  
(D) خرد تدریس میں معلم استاد کو ایک ہی مہارت کا اعادہ نہیں کرنا چاہئے

78. کسی زبان کی تحریری صورت یا بناوٹ کو اس زبان کا \_\_\_\_\_ کہا جاتا ہے۔

- (A) متن  
(B) قواعد  
(C) املا  
(D) رسم الخط

79. اردو تدریس کے اصول کے متعلق صحیح کی نشاندہی کیجئے۔

- (A) اردو زبان سیکھنے کے لئے آمادگی میں کوتاہی  
(B) زبان پر اثر انداز ہونے والے عوامل کی نظر اندازگی  
(C) جسمانی ساخت اور صحت کی نظر اندازگی  
(D) اردو زبان سیکھنے کے لئے آمادگی



80. کون سی منصوبہ بندی یومیہ تدریس کو ایک اساس فراہم کرتی ہے؟

- (A) سالانہ منصوبہ بندی  
(B) یومیہ منصوبہ بندی  
(C) یونٹ منصوبہ بندی  
(D) ان میں سے کوئی نہیں

81. اندازہً قدر کے تصور کے تحت صحیح کی نشاندہی کیجئے۔

- (A) موضوعیت کے مقابلے میں معروضیت کو مستحسن سمجھا جاتا ہے  
(B) معروضیت کے مقابلے میں موضوعیت کو مستحسن سمجھا جاتا ہے  
(C) موضوعیت اور معروضیت دونوں ہی مستحسن نہیں سمجھے جاتے  
(D) موضوعات و معروضیات کو یکجا کر دیا جاتا ہے

82. حروفِ شمسی : حروفِ قمری کی تعداد کتنی کتنی ہے؟

- (A) 16 : 14  
(B) 14 : 16  
(C) 14 : 14  
(D) 16 : 16



83. لکھنا سکھانے کے کس طریقے کے تحت حرف تہمی ، مرکب الفاظ اور اس کے بعد جملہ لکھنا سکھایا جاتا ہے ؟  
 (A) پڑھو اور لکھو طریقہ (B) ابجدی طریقہ (C) پستالوزی طریقہ (D) ماٹیسوری طریقہ

84. سالانہ پلان سے کیا مراد ہے ؟

(A) پورے ماہ کے لئے بنایا گیا تعلیمی منصوبہ  
 (B) پورے ہفتے کے لئے بنایا گیا تعلیمی منصوبہ  
 (C) ہر روز کے لئے بنایا گیا تعلیمی منصوبہ  
 (D) پورے سال کے لئے بنایا گیا تعلیمی منصوبہ



85. درج بالا الفاظ میں درست املا والے لفظ کی نشاندہی کیجئے۔

(A) عکرب (B) عکرب (C) اکرب (D) اغرب

نوٹ : مندرجہ ذیل اقتباس کو غور سے پڑھ کر نیچے دیئے گئے سوالات (86 تا 90) کے جواب دیجئے۔

"اللہ! میرے اللہ میاں! اب کے تو میری آپا کا نصیبہ کھل جائے۔ میرے اللہ میں سو رکعت نفل تیری درگاہ میں پڑھوں گی۔" حمیدہ نے فجر کی نماز پڑھ کر دعا مانگی۔ صبح راحت بھائی آئے تو کبریٰ پہلے ہی سے مچھروں والی کوٹھری میں جا چھپی تھی۔ جب سیویوں اور پراٹھوں کا ناشتہ کر کے بیٹھک میں چلے گئے تو دھیرے دھیرے نئی دلہن کی طرح پیر رکھتی کبریٰ کوٹھری سے نکلی اور جھوٹے برتن اٹھائے۔  
 "لاؤ میں دھوؤں بی آپا۔" حمیدہ نے شرارت سے کہا۔ "نہیں" وہ شرم سے جھک گئی۔

حمیدہ پھیٹتی رہی ، بی اماں مسکراتی رہیں اور کرب کے دوپٹے میں لپا ٹانکتی رہیں۔ جس راستے کان کی لوئیں گئی تھیں اسی راستے پھول پتہ اور چاندی کی پازیب بھی چل دی اور پھر ہاتھوں کی دو دو چوڑیاں بھی جو منجھلے ماموں نے رنڈاپا اتارنے پر دی تھیں۔



86. لفظ "کبریٰ" کے معنی ہیں۔

(A) سب سے چھوٹی (B) سب سے بڑی (C) سب سے بہادر (D) سب سے لائق

87. "اب کے تو میری آپا کا نصیبہ کھل جائے۔" اس جملے میں زمانے کے لحاظ سے فعل کی کونسی قسم ہے ؟

(A) فعل حال (B) فعل مستقبل (C) فعل ماضی (D) فعل مضارع

88. "میرے اللہ میں سو رکعت نفل تیری درگاہ میں پڑھوں گی۔" جملے میں زمانہ ہے

(A) ماضی (B) حال (C) مستقبل (D) ماضی قریب

89. "کبریٰ پہلے ہی سے مچھروں والی کوٹھری میں جا چھپی۔" جملے میں مفعول کی نشاندہی کیجئے۔

(A) مچھروں والی کوٹھری (B) چھپی (C) کبریٰ (D) پہلے ہی سے



90. "اللہ! میرے اللہ میاں!" - اصطلاح میں جملہ ہے۔

(A) حکمیہ (B) بیانیہ (C) ندائیہ / فجائیہ (D) استقبہامیہ



## खण्ड – III

## भाषा – II

## सिंधी

कुल 30 सुवाल आहिनि ।

सभेई सुवाल करण जरुरी आहिनि ।



61. बोलीअ खे दाइमी रूप ड्रियण लाइ इस्तेमाल कजे थो  
(A) सजावट (B) लिखावट  
(C) चित्रकारी (D) मीनाकारी
62. देवनागरी लिपि वर्णमाला में 'ड' खां पोइ अखरु आहे  
(A) ढ (B) ढ (C) थ (D) ठ
63. 'प्रभावु' लफ़्ज़ में अगियाड़ी आहे  
(A) प्रभा (B) भावु (C) प्र (D) आवु
64. खबरदार ! बीहु त सहीं ! मिसालु आहे  
(A) हर्फु जर (B) हर्फु जुमिलो (C) जर्फ (D) हर्फ निदा
65. पहाके जो सिलसिलो ठाहियो  
i. खे कन  
ii. वेई सिडनि  
iii. आई  
iv. बि कपाए  
(A) iv, iii, i, ii (B) ii, iii, iv, i (C) i, ii, iii, iv (D) ii, i, iv, iii
66. लफ़्ज़नि जी माना जा जोड़ा मिलायो  
1. आथतु i. बेअंत  
2. अपार ii. गाइबु  
3. अलूप iii. दुर्लभ  
4. अलभु iv. दिलासो  
(A) 1-iv 2-i 3-ii 4-iii  
(B) 1-i 2-ii 3-iii 4-iv  
(C) 1-iv 2-iii 3-i 4-ii  
(D) 1-iv 2-iii 3-ii 4-i



हेठि डिनल कविता पढी डिनल सुवालनि जा जवाब डियो : (67-71)



ऐ आज़ादी तुंहिजे खातिर छा छा न थियो !  
 कूधर कुसिजी विया, सींधियुनि जो सिंदूर मिटियो,  
 पर पंहिजे रत सां वीरनि तुंहिजो चित्रु चिटियो !  
 अत्याचारियुनि मतवालनि ते इल्ज़ाम मढ़िया,  
 तुंहिजे सदिके फ़ासीअ ते केडा वीर चढ़िया !  
 नेणनि जे ककरनि मां लुडकनि जो मीहूं वसियो,  
 नौवरनियुनि ऐं बुढिडियुनि अखिडियुनि जो नूर खसियो !  
 हिक डीहू वतनु आज़ाद थियो, ऐ आज़ादी,  
 पर कंहिं कंहिं जो छा छा न वियो, ऐ आज़ादी !  
 तो लाइ दुआ थो रोज़ु घुरां, त हुर्जी काइमु,  
 'राही' तुंहिंजी इज़्जत महफूज़ हुजे दाइमु !  
 ऐ आज़ादी तुंहिजे खातिर छा छा न थियो !



67. 'बुढिडियुनि' जो अदद वाहिदु आहे  
 (A) बुजुर्ग (B) बुजुर्गियाणी (C) बुढिडी (D) औरतुनि
68. 'कूधर' लफ़्ज़ जी माना आहे  
 (A) वीर (B) कचो (C) कांइरु (D) डिज़िणो
69. सही सिट आहे  
 (A) चढ़िया केडा वीर फ़ासीअ ते तुंहिजे सदिके !  
 (B) फ़ासीअ ते केडा वीर चढ़िया तुंहिजे सदिके !  
 (C) सदिके तुंहिजे केडा वीर चढ़िया फ़ासीअ ते !  
 (D) तुंहिजे सदिके फ़ासीअ ते केडा वीर चढ़िया !
70. शाइर महफूज़ रखण जी कामना कई आहे  
 (A) मिलकियत (B) हैसियत (C) हैवानियत (D) इज़्जत
71. कविता जो उनवान आहे  
 (A) गुलामी (B) आज़ादी (C) दरियादिली (D) बुजदिली
72. 'चूसिणो आवाज़' वारो अखरु आहे  
 (A) ज़ (B) ण (C) ड (D) ड़





हेठि डिऱल टुकर पढी सुवालनि जा जवाब लिखो: (सुवाल 73-77)



उहो ईश्वर जंहिं में डिऱण खां सवाए वेसाह था रखूं ऐं रखणो थो पवे, जो समझूं था त मारे थो त सहण जी ताकत बि डिऱ थो । उहो सुर्ग जो ज़ाहिरी कंहिं खे मिलियो त कोन्हे, पर सभ कंहिं जी अखियुनि अगियां डेखारी डिऱ थो । उहो ख्याल त असांजी नीज़ारी बेज़ारी, असां जूं आहूं ऐं आसूं मिडेई हणी हंधि कंदा । उहे सभु तुहिंजे करामत करे असांखे डुटु डिऱयनि था । तुंहिंजे करे जीवत जी कड़ाईअ में मेठाज अचे थो, प्रेम ज्ञान जा चश्मा जारी थियनि था, कुर्बानीअ जा कारनामा ऐं इश्क जा उला लाट कढनि था । ओ इन्सानी जीवत जा आधार थम्भा - उम्मेद या आशा ! शाल तूं कंहिं खे न छडीं । शाल तुंहिंजे सायो सभिनी दर दरियुनि ते हुजे त दुखियुनि दिलियुनि में पारसी वाणीअ जो पड़ाडो बुधण में अचे

“ए दिल सबूर, बाश मखूर गम रू आकबात  
ऐन शाम सुबह गरदद ऐन शब सहर शोद ।”

अर्थात ए दिल ! सबूर करि, दुख खे न चबाड़, छाकाणि त नेठि हिन शाम पुठियां सुबूह ईदो ऐं हीअं रात फिरी प्रभात थींदी ।



73. दुरुस्त जुमिलो चूडियो

- (A) तुंहिंजे करे अचे थो जीवत जी कड़ाईअ में मेठाज  
(B) मेठाज तुंहिंजे करे जीवत जी कड़ाईअ में अचे थो  
(C) जीवत जी कड़ाईअ में मेठाज तुंहिंजे करे अचे थो  
(D) तुंहिंजे करे जीवत जी कड़ाईअ में मेठाज अचे थो

74. उहो ईश्वर जंहिं में डिऱण खां सवाए विश्वास था रखूं - जुमिलो आहे

- (A) ज़मान हाल (B) ज़मान माज़ी  
(C) ज़मान मुस्तक़बिल (D) ज़मान माज़ी इस्तमरारी

75. ‘ए दिल ! सबूर करि, दुख खे न चबाड़’ हिन सिट में फ़इल आहे

- (A) दिल (B) चबाड़ (C) दुख (D) सबूर

76. ‘डुढ’ लफ़्ज़ जी माना आहे

- (A) डाढो (B) दिलासो (C) डुखियो (D) डुबिरो

77. शाल तूं कंहिं खे न छडीं

- (A) निराशा (B) आंसू (C) उम्मेद (D) आहूं

78. ‘चतुराई’ लफ़्ज़ में पछाडी आहे

- (A) राई (B) आई (C) तुराई (D) ई

79. पहाको पूरो करियो - “जुआ जे हारण वारे जो अधु मुंहं कारो, ऐं .....

- (A) हारण वारे जो सजो मुंहं कारो (B) खटण वारे जो अधु मुंहं कारो  
(C) खटण वारे जो सजो मुंहं कारो (D) हारण - खटण वारे जो सजो मुंहं कारो





80. 'हुन खतु लिखियो' मिसाल आहे

- (A) हर्फु ज़र (B) हर्फु जुमिलो  
(C) ज़मान माज़ी मुतलक़ (D) ज़मान माज़ी मुतशकी

81. पढाईअ जी थकावट दूर करण लाइ अपनाइण खपे

- (A) रांदि विधि (B) अध्ययन विधि  
(C) लिखावट विधि (D) सज़ा वारी विधि

82. 'लिखणु, पढणु खां अगु सिखणु खपे' इहो वीचार आहे

- (A) डाल्टन (B) लेडी मॉटेसरी  
(C) फ़ोबेल (D) मिस हेलन पार्कहस्ट

83. सज़ा, मार, डंडु लाइ लफ़ज़ कमि ईदो

- (A) सज़ावान (B) सेखत (C) सेखराट (D) मारकुट

84. हैल्थ आफ़ीसर खे नालियुनि जी सफ़ाईअ लाइ दरख़्वास्त लिखिबी

- (A) प्रधानाचार्य (B) स्वास्थ्याधिकारी  
(C) जलपूर्ति अधिकारी (D) सम्पादक

85. ब़ारनि में ज़िबानी फ़नु वधाइण लाइ कारगर तरीको थींदो

- (A) भाषणु (B) लिखणु (C) डंडु (D) मार

86. 'जदीद' लफ़ज़ जी माना आहे

- (A) क़दीम (B) पुराणो (C) अवाइली (D) नओं

87. बुधण जे फ़न जो उज़वो आहे

- (A) कन (B) वातु (C) चप (D) कलमु

88. 'अखलाक़' इस्म जो सिफ़त थींदो

- (A) चरित्र (B) नैतिक  
(C) अखलाकी (D) गुण

89. 'डांदु' लफ़ज़ जी जिंस बदिलायो

- (A) गांड (B) डेल (C) रिढ (D) ब़किरी

90. "शिक्षा मनोविज्ञान, मनोविज्ञान जी उहा शाख आहे, जेका सिखण ऐं सेखारण जी विधिअ जो अध्ययन कंदी आहे ।" चयो आहे

- (A) जेम्स ड्रीवर (B) सैन्ट्रोक  
(C) स्किनर (D) रॉबर्ट



ਖੰਡ – III

ਭਾਸ਼ਾ – II

ਪੰਜਾਬੀ (ਪੰਜਾਬੀ)

ਇਸ ਖੰਡ ਵਿੱਚ ਕੁੱਲ 30 ਪ੍ਰਸ਼ਨ ਹਨ।

ਸਾਰੇ ਪ੍ਰਸ਼ਨ ਕਰਨੇ ਜ਼ਰੂਰੀ ਹਨ।

ਹੇਠ ਲਿਖੇ ਕਾਵਿ ਬੰਦ ਨੂੰ ਪੜ੍ਹ ਕੇ ਸਵਾਲ ਨੰਬਰ 61 ਤੋਂ 64 ਤੱਕ ਦੇ ਉੱਤਰ ਦਿਉ :



ਆਪਣੀ ਜਾਚੇ ਉਹ ਤਾਂ ਵੱਡੇ ਘਰ ਜਾਂਦਾ ਹੈ।  
 ਵਿੱਚ ਸਮੁੰਦਰ ਜਾ ਕੇ ਦਰਿਆ ਮਰ ਜਾਂਦਾ ਹੈ।  
 ਗਰਦਨ ਸਿੱਧੀ ਰੱਖਣ ਦਾ ਮੁੱਲ ਤਾਰ ਰਹੇ ਹਾਂ,  
 ਬੇਸ਼ਰਮਾਂ ਦਾ ਨੀਵੀਂ ਪਾ ਕੇ ਸਰ ਜਾਂਦਾ ਹੈ।  
 ਇਹ ਜੇ ਆਤਿਸ਼ਬਾਜ਼ੀ ਸਾਨੂੰ ਵੇਚ ਰਿਹਾ ਏ,  
 ਆਪਣੀ ਚੀਚੀ ਝੁਲਸ ਜਾਣ ਤੇ ਡਰ ਜਾਂਦਾ ਹੈ।  
 'ਅੱਤ' ਨੂੰ ਅੰਤ ਬਣਾਏ ਆਖਰ ਕਹਿਰ ਖੁਦਾਈ,  
 ਜਬਰ ਜ਼ਰਦਿਆਂ ਸਬਰ ਪਿਆਲਾ ਭਰ ਜਾਂਦਾ ਹੈ।  
 ਮਾਂ ਬੋਲੀ, ਮਾਂ ਜਣਨੀ, ਧਰਤੀ ਮਾਤਾ ਕੋਲੋਂ,  
 ਟੁੱਟ ਕੇ ਬੰਦਾ, ਮਰਦਾ-ਮਰਦਾ ਮਰ ਜਾਂਦਾ ਹੈ।  
 ਬਹੁਤੀ ਵਾਰੀ ਜਾਗਦਿਆਂ ਨਹੀਂ ਹਿੰਮਤ ਪੈਂਦੀ,  
 ਸੁਪਨੇ ਅੰਦਰ ਜੋ ਕੁਝ ਬੰਦਾ ਕਰ ਜਾਂਦਾ ਹੈ।



61. ਉਪਰੋਕਤ ਕਾਵਿ ਬੰਦ ਦੀ ਕਾਵਿ ਵੰਨਗੀ ਹੈ :

- (A) ਰੁਬਾਈ (B) ਕਵਿਤਾ (C) ਗਜ਼ਲ (D) ਗੀਤ

62. 'ਗੁਲਾਮੀ ਦਾ ਜੂਲਾ ਲਾਹੁਣ ਲਈ ਤਤਪਰ ਹੋਣਾ'

ਉਪਰੋਕਤ ਕਥਨ ਲਈ ਵਰਤਿਆ ਜਾਣ ਵਾਲਾ ਮੁਹਾਵਰਾ ਹੈ :

- (A) ਸਬਰ ਦਾ ਪਿਆਲਾ ਭਰ ਜਾਣਾ (B) ਸਬਰ ਕਰਨਾ  
 (C) ਸਬਰ ਦਾ ਘੁੱਟ ਭਰਨਾ (D) ਹੇਸ਼ ਗਵਾਉਣਾ

63. ਆਪਣੀ ਜਾਚੇ ਉਹ ਤਾਂ ਵੱਡੇ ਘਰ ਜਾਂਦਾ ਹੈ।

ਵਿੱਚ ਸਮੁੰਦਰ ਜਾ ਕੇ ਦਰਿਆ ਮਰ ਜਾਂਦਾ ਹੈ।

ਉਪਰੋਕਤ ਤੁਕਾਂ ਤੋਂ ਸਾਨੂੰ ਕੀ ਸਿੱਖਿਆ ਮਿਲਦੀ ਹੈ :

- (A) ਚਾਦਰ ਵੇਖ ਕੇ ਪੈਰ ਪਸਾਰਣੇ। (B) ਵੱਡਿਆਂ ਨਾਲ ਸੰਬੰਧ ਜੋੜਨ ਦਾ ਨੁਕਸਾਨ।  
 (C) ਵੱਡਿਆਂ ਨਾਲ ਸੰਬੰਧ ਜੋੜਨ ਦਾ ਫ਼ਾਇਦਾ (D) ਦਰਿਆ ਦਾ ਮਰਨਾ।

64. ਮਾਂ ਬੋਲੀ, ਮਾਂ ਜਣਨੀ, ਧਰਤੀ ਮਾਤਾ ਕੋਲੋਂ,

ਟੁੱਟ ਕੇ ਬੰਦਾ, ਮਰਦਾ-ਮਰਦਾ ਮਰ ਜਾਂਦਾ ਹੈ।

ਉਪਰੋਕਤ ਕਾਵਿ ਤੁਕ ਵਿੱਚ ਕਿਹੜਾ ਅਲੰਕਾਰ ਵਰਤਿਆ ਗਿਆ ਹੈ।

- (A) ਅਤਿਕਥਨੀ (B) ਰੂਪਕ (C) ਦ੍ਰਿਸ਼ਟਾਂਤ (D) ਅਨੁਪ੍ਰਾਸ



65. ਪੰਜਾਬੀ ਭਾਸ਼ਾ ਦੇ ਉਚਾਰਨ ਉੱਪਰ ਅੰਗਰੇਜ਼ੀ, ਉਰਦੂ, ਫ਼ਾਰਸੀ ਤੇ ਹੋਰ ਵਿਦੇਸ਼ੀ ਭਾਸ਼ਾਵਾਂ ਦਾ ਪ੍ਰਭਾਵ ਸਪੱਸ਼ਟ ਦਿਖਾਈ ਦਿੰਦਾ ਹੈ। ਇਸ ਲਈ ਕਿਹੜਾ ਕਾਰਨ ਜ਼ਿੰਮੇਵਾਰ ਹੈ ?
- (A) ਮਨੋਵਿਗਿਆਨਕ ਕਾਰਨ (B) ਸਰੀਰਕ ਅਤੇ ਵਿਅਕਤੀਗਤ ਕਾਰਨ  
(C) ਭੂਗੋਲਿਕ ਕਾਰਨ (D) ਛਾਪੇਖਾਨੇ ਦੇ ਪ੍ਰਭਾਵ ਕਾਰਨ
66. ਪ੍ਰਯੋਗਿਕੀ ਦੇ ਆਧਾਰ 'ਤੇ (Based on technology) ਦੇਖਣ-ਸੁਣਨ ਸਮੱਗਰੀ ਵਿੱਚੋਂ ਕੋਠੇਰ ਯੰਤਰ ਹਨ :
- (A) ਰੇਡੀਓ, ਕੰਪਿਊਟਰ (B) ਸਲਾਈਡ ਪ੍ਰੋਜੈਕਟਰ, ਓਵਰਹੈਡ ਪ੍ਰੋਜੈਕਟਰ  
(C) ਕੈਸਟਾਂ, ਸਲਾਈਡਾਂ (D) ਐਪੀਡਾਇਆ ਸਕੋਪ, ਕੈਸਟਾਂ
67. 'ਨੱਕ ਵਿੱਚੋਂ ਠੂਹੋਂ ਡੋਗਣੇ' ਮੁਹਾਵਰੇ ਦਾ ਢੁੱਕਵਾਂ ਅਰਥ ਹੈ :
- (A) ਆਪਣੇ ਆਪ ਨੂੰ ਵੱਡਾ ਤੇ ਸੁੰਦਰ ਸਮਝ ਕੇ ਦੂਜਿਆਂ ਤੋਂ ਨਫਰਤ ਕਰਨੀ।  
(B) ਲੜਾਈ ਜਾਂ ਬੇਇੱਜ਼ਤੀ ਕਰਨੀ।  
(C) ਭੈੜੀਆਂ ਆਦਤਾਂ ਵਾਲੇ ਕੋਝੇ ਤੇ ਹੰਕਾਰੀ ਬੰਦੇ ਲਈ ਵਰਤਿਆ ਜਾਂਦਾ ਹੈ।  
(D) ਸ਼ਰਾਬ ਪੀ ਕੇ ਜਾਂ ਕੋਈ ਹੋਰ ਨਸ਼ਾ ਕਰਕੇ ਰੋਹਬ ਝਾੜਣਾ।
68. "ਛੋਟੇ ਬੱਚੇ ਬਾਲ ਗੀਤ ਬਹੁਤ ਪਸੰਦ ਕਰਦੇ ਹਨ। ਵਾਰਤਕ ਜਾਂ ਹੋਰ ਸਾਹਿਤ-ਅੰਗ ਪੜ੍ਹਾਉਣ ਤੋਂ ਪਹਿਲਾਂ ਉਹਨਾਂ ਨੂੰ ਬਾਲ ਗੀਤ ਪੜ੍ਹਾਏ ਜਾਣ।" ਉਪਰੋਕਤ ਉਦਾਹਰਨ ਭਾਸ਼ਾ ਸਿੱਖਿਆ ਦੇ ਅਧਿਆਪਨ ਦੇ ਕਿਸ ਸੂਤਰ ਨਾਲ ਸੰਬੰਧਿਤ ਹੈ ?
- (A) ਜਾਣ ਤੋਂ ਅਨਜਾਣ ਵੱਲ (B) ਪੂਰਨ ਤੋਂ ਅੰਸ਼ ਵੱਲ  
(C) ਮੂਰਤ ਤੋਂ ਅਮੂਰਤ ਵੱਲ (D) ਮਨੋਵਿਗਿਆਨਕ ਤੋਂ ਤਾਰਕਿਕ ਵੱਲ
69. ਉਹ ਕਿਹੜਾ ਅਲੰਕਾਰ ਹੈ, ਜਿਸ ਵਿੱਚ ਪਹਿਲਾਂ ਇੱਕ ਗੱਲ ਕਹਿ ਕੇ ਫਿਰ ਦੂਜੀ ਗੱਲ ਉਸਦੇ ਉਦਾਹਰਨ ਦੇ ਰੂਪ ਵਿੱਚ ਆਖੀ ਜਾਂਦੀ ਹੈ :
- (A) ਉਪਮਾ ਅਲੰਕਾਰ (B) ਦ੍ਰਿਸ਼ਟਾਂਤ ਅਲੰਕਾਰ  
(C) ਅਤਿਕਥਨੀ ਅਲੰਕਾਰ (D) ਰੂਪਕ ਅਲੰਕਾਰ
70. ਦੇਖਣ-ਸੁਣਨ ਸਾਧਨਾਂ ਦੇ ਪ੍ਰਯੋਗ ਦੇ ਮਹੱਤਵ ਵਿੱਚ ਸ਼ਾਮਿਲ ਨਹੀਂ ਹੈ :
- (A) ਕਿਰਿਆ ਦੇ ਸਿਧਾਂਤ ਦਾ ਪਾਲਣ ਹੁੰਦਾ ਹੈ। (B) ਕਲਪਨਾ ਸ਼ਕਤੀ ਦੀ ਘਾਟ ਹੁੰਦੀ ਹੈ।  
(C) ਸਮੇਂ ਤੇ ਸ਼ਕਤੀ ਦੀ ਬੱਚਤ ਹੁੰਦੀ ਹੈ। (D) ਸਿੱਖਣ ਦੀ ਗਤੀ ਵਿੱਚ ਤੇਜ਼ੀ ਆਉਂਦੀ ਹੈ।
71. "ਟੁੱਟਦੇ ਭੱਜਦੇ ਮਾਨਵੀ ਰਿਸ਼ਤਿਆਂ ਦੀ ਲੰਬੀ ਅਤੇ ਕਲਪਨਾਮਈ ਕਹਾਣੀ ਨੂੰ ਨਾਵਲ ਕਿਹਾ ਜਾਂਦਾ ਹੈ।" ਇਹ ਕਥਨ ਕਿਸ ਵਿਦਵਾਨ ਦਾ ਹੈ :
- (A) ਡਾ. ਜਸਵਿੰਦਰ ਸਿੰਘ (B) ਡਾ. ਗੁਰਮੁਖ ਸਿੰਘ  
(C) ਗੁਰਦਿਆਲ ਸਿੰਘ (D) ਡਾ. ਗੁਰਤਰਨ ਸਿੰਘ
72. ਅੰਨ੍ਹੀ ਕੁੱਤੀ \_\_\_\_\_। ਅਖਾਣ ਨੂੰ ਪੂਰਾ ਕਰੋ:
- (A) ਮਸਰਾਂ ਦੀ ਦਾਲ (B) ਭੀੜਾ ਭਾਂਡਾ  
(C) ਜਲੇਬੀਆਂ ਦੀ ਰਾਖੀ (D) ਸਿੱਜੜ ਮਾਰੇ





73. ਵਾਰ ਦੇ ਅੰਤ ਵਿੱਚ ਆਉਂਦਾ ਹੈ:  
 (A) ਮੰਗਲਾਚਰਣ (B) ਸੰਘਰਸ਼ (C) ਸਮਾਧਾਨ (D) ਮਹਾਤਮ
74. ਮੁਲਾਂਕਣ ਦੀ ਵਿਸ਼ੇਸ਼ਤਾ ਹੈ :  
 (A) ਮੁਲਾਂਕਣ ਇੱਕ ਨਿਰੰਤਰ ਤੇ ਸੀਮਤ ਪ੍ਰਕਿਰਿਆ ਹੈ।  
 (B) ਸਿੱਖਿਆ ਮੁਲਾਂਕਣ ਕਠੋਰ ਹੁੰਦਾ ਹੈ।  
 (C) ਮੁਲਾਂਕਣ ਸਿੱਖਿਆ ਪ੍ਰਣਾਲੀ ਦੇ ਵਿਸ਼ੇਸ਼ ਹਿੱਸੇ ਨੂੰ ਆਪਣੇ ਘੇਰੇ ਵਿੱਚ ਲੈਂਦਾ ਹੈ।  
 (D) ਸਿੱਖਿਆ ਮੁਲਾਂਕਣ ਵਿਅਕਤੀਗਤ ਹੁੰਦਾ ਹੈ।
75. 'ਪੰਜਾਬੀ ਦਾ ਸਪਤਾਹਿਕ ਅਖ਼ਬਾਰ ਜਲੰਧਰ ਤੋਂ ਛਪਦਾ ਹੈ' ਵਾਕ ਵਿੱਚੋਂ ਉਦੇਸ਼ ਚੁਣੋ :  
 (A) ਪੰਜਾਬੀ (B) ਸਪਤਾਹਿਕ (C) ਅਖ਼ਬਾਰ (D) ਜਲੰਧਰ
76. ਕਹਾਣੀ ਪੜ੍ਹਾਉਣ ਦੀ ਕਿਸ ਵਿਧੀ ਵਿੱਚ ਕਹਾਣੀ ਦੇ ਗੁਣ ਅਤੇ ਦੇਸ਼ਾਂ ਨੂੰ ਪਰਖਿਆ ਜਾਂਦਾ ਹੈ :  
 (A) ਸਮੀਖਿਆ ਵਿਧੀ (B) ਵਿਆਖਿਆ ਪ੍ਰਣਾਲੀ  
 (C) ਅਰਥ-ਕਥਨ ਪ੍ਰਣਾਲੀ (D) ਵਿਸ਼ਲੇਸ਼ਣ ਵਿਧੀ
77. ਕਿਹੜੇ ਦੇ ਰਸਾਂ ਦਰਮਿਆਨ ਵਿਦਵਾਨਾਂ ਨੇ ਬਹੁਤ ਹੀ ਸੂਖਮ ਫ਼ਰਕ ਦੱਸਿਆ ਹੈ:  
 (A) ਕਰੁਣਾ ਰਸ ਤੇ ਬੀਰ ਰਸ (B) ਸ਼ਾਂਤ ਰਸ ਤੇ ਅਦਭੁਤ ਰਸ  
 (C) ਬੀਰ ਰਸ ਤੇ ਰੌਦਰ ਰਸ (D) ਭਿਆਨਕ ਰਸ ਤੇ ਅਦਭੁਤ ਰਸ
78. ਸੂਖਮ ਪੜ੍ਹਾਈ ਦੇ ਮਹੱਤਵਪੂਰਨ ਢੰਗ ਉੱਚੀ ਪੜ੍ਹਨਾ ਦਾ ਵੱਡਾ ਐਂਗੁਣ ਹੈ  
 (A) ਚੰਗੇ ਬੁਲਾਰੇ ਬਣਨ ਵਿੱਚ ਸਹਾਇਕ ਹੈ। (B) ਉਚਾਰਨ ਸੁਧਾਰਨ ਵਿੱਚ ਸਹਾਇਕ ਹੈ।  
 (C) ਲਾਇਬਰੇਰੀ ਵਿੱਚ ਪੜ੍ਹਨ ਵੇਲੇ ਸਹਾਇਕ ਹੈ। (D) ਲੋਕਰਾਜ ਵਿੱਚ ਸਹਾਇਕ ਹੈ।



ਹੇਠ ਲਿਖੇ ਪੈਰੇ ਨੂੰ ਪੜ੍ਹ ਕੇ, ਸਵਾਲ ਨੰਬਰ 79 ਤੋਂ 83 ਤੱਕ ਦੇ ਉੱਤਰ ਦਿਉ :



ਅਸਲ ਵਿੱਚ ਕਿਰਤੀ ਸੁਭਾਅ ਤੋਂ ਫ਼ਕੀਰ ਵੀ ਹੁੰਦਾ ਹੈ। ਸੁਚੱਜਾ ਕਿਰਤੀ ਕਦੇ ਭੁੱਖਾ ਨਹੀਂ ਮਰਦਾ। ਉਹ ਦੁੱਖਾਂ ਤਕਲੀਫ਼ਾਂ ਤੋਂ ਨਹੀਂ ਘਬਰਾਉਂਦਾ। ਉਸਨੂੰ ਆਪਣੀ ਮਿਹਨਤ ਤੇ ਭਰੋਸਾ ਹੁੰਦਾ ਹੈ। ਉਹ ਮਿਹਨਤ ਕਰਕੇ ਖੁਸ਼ੀਆਂ ਮਾਣਦਾ ਹੈ। ਮਿਹਨਤ ਦੇ ਨਾਲ-ਨਾਲ ਸੰਤੋਖ ਉਸ ਦਾ ਲੱਛਣ ਹੁੰਦਾ ਹੈ। ਉਹ ਨਿਰਮਾਣ ਹੋ ਕੇ ਕੰਮ ਵੱਲ ਹੀ ਰੁੱਝਿਆ ਰਹਿੰਦਾ ਹੈ। ਉਹ ਮਿਹਨਤ ਦੀ ਕਮਾਈ ਨਾਲ ਆਪਣੀਆਂ ਲੋੜਾਂ ਵੀ ਪੂਰੀਆਂ ਕਰਦਾ ਹੈ ਤੇ ਮਿਹਨਤ ਕਰਨ ਕਰਕੇ ਉਸਦਾ ਸਰੀਰ ਵੀ ਅਰੋਗ ਤੇ ਨਰੋਆ ਰਹਿੰਦਾ ਹੈ। ਸੱਚਾ ਤੇ ਸੁੱਚਾ ਕਿਰਤੀ ਇਰਾਦੇ ਦਾ ਬੜਾ ਪੱਕਾ ਹੁੰਦਾ ਹੈ।

79. ਉਹ ਮਿਹਨਤ ਕਰਕੇ ਖੁਸ਼ੀਆਂ ਮਾਣਦਾ ਹੈ।  
 ਉਪਰੋਕਤ ਵਾਕ ਨੂੰ ਭਵਿੱਖਤ ਕਾਲ ਵਿੱਚ ਬਦਲੋ :  
 (A) ਉਹ ਮਿਹਨਤ ਕਰਕੇ ਖੁਸ਼ੀਆਂ ਮਾਣਦਾ ਸੀ।  
 (B) ਉਹ ਮਿਹਨਤ ਕਰਕੇ ਖੁਸ਼ੀਆਂ ਮਾਣੇਗੇ।  
 (C) ਉਹ ਮਿਹਨਤੀ ਹੈ, ਇਸ ਲਈ ਖੁਸ਼ੀਆਂ ਮਾਣਦਾ ਹੈ।  
 (D) ਉਹ ਮਿਹਨਤੀ ਸੀ, ਇਸ ਲਈ ਖੁਸ਼ੀਆਂ ਮਾਣਦਾ ਸੀ।





80. 'ਫਕੀਰ' ਸ਼ਬਦ ਦਾ ਲਿੰਗ ਬਦਲੋ :  
 (A) ਫਕੀਰਾਂ (B) ਫਕਰ (C) ਫਕੀਰਨੀ (D) ਬੋਗਮ
81. 'ਸੁਚੱਜਾ' ਸ਼ਬਦ ਦਾ ਵਿਰੋਧੀ ਸ਼ਬਦ ਚੁਣੋ :  
 (A) ਤਮੀਜ਼ ਵਾਲਾ (B) ਸੁਜਾਨ (C) ਕੁਚੱਜਾ (D) ਸੁਚੱਜਤਾ
82. ਹੇਠ ਲਿਖੇ ਵਾਕ ਵਿੱਚ ਆਏ ਬਹੁਅਰਥਕ ਸ਼ਬਦ 'ਪੱਕਾ' ਦਾ ਸਹੀ ਅਰਥ ਹੈ :  
 'ਸੱਚਾ ਤੇ ਸੁੱਚਾ ਕਿਰਤੀ ਆਪਣੇ ਇਰਾਦੇ ਦਾ ਬੜਾ ਪੱਕਾ ਹੁੰਦਾ ਹੈ।'  
 (A) ਨਾ ਉਤਰਨ ਵਾਲਾ (B) ਦੁਖ-ਸੁਖ ਦਾ ਸਹਾਇਕ  
 (C) ਪੂਰਾ ਪਤਾ (D) ਦ੍ਰਿੜ
83. 'ਸੰਤੋਖ' ਦਾ ਸਮਾਨਾਰਥਕ ਸ਼ਬਦ ਦੱਸੋ :  
 (A) ਸਬਰ (B) ਭੁੱਖ (C) ਚੈਨ (D) ਅਰਾਮ
84. ਸਫ਼ਰਨਾਮਾ ਸ਼ਬਦ 'ਸਫ਼ਰ' ਅਤੇ 'ਨਾਮਾ' ਦੇ ਸ਼ਬਦਾਂ ਦੇ ਮੇਲ ਤੋਂ ਬਣਿਆ ਹੈ। ਇਹ ਦੋਵੇਂ ਸ਼ਬਦ  
 'ਸਫ਼ਰ' ਅਤੇ 'ਨਾਮਾ' ਕਿਹੜੀ-ਕਿਹੜੀ ਭਾਸ਼ਾ ਦੇ ਹਨ :  
 (A) ਪੰਜਾਬੀ, ਉਰਦੂ (B) ਅਰਬੀ, ਫ਼ਾਰਸੀ (C) ਪੰਜਾਬੀ, ਹਿੰਦੀ (D) ਫ਼ਾਰਸੀ, ਪੰਜਾਬੀ
85. ਸੁਣਨ ਕੋਸ਼ਲ ਦੇ ਅਭਿਆਸ ਵਿੱਚ ਸ਼ਾਮਿਲ ਕੀਤਾ ਜਾਂਦਾ ਹੈ :  
 (A) ਸੰਖੇਪ ਰਚਨਾ (B) ਰੇਡੀਓ ਪ੍ਰੋਗਰਾਮ (C) ਕਹਾਣੀ ਰਚਨਾ (D) ਭ੍ਰਮਣ
86. ਵਿਅੰਜਨ ਧੁਨੀਆਂ ਦੇ ਵਰਗੀਕਰਨ ਦੇ ਆਧਾਰ ਹਨ :  
 (A) ਉਚਾਰਨ ਧੁਨੀ ਤੇ ਉਚਾਰਨ ਯੰਤਰ (B) ਸਾਹ ਤੇ ਗੁੱਛੇ  
 (C) ਸਾਹ ਤੇ ਕਾਂਬਾ (D) ਉਚਾਰਨ ਸਥਾਨ ਤੇ ਉਚਾਰਨ ਢੰਗ
87. ਵਾਰਤਕ ਸਿੱਖਿਆ ਦੀ ਕਿਹੜੀ ਵਿਧੀ ਇਹ ਕਹਿੰਦੀ ਹੈ ਕਿ ਦੁਨੀਆਂ ਦਾ ਸੰਪੂਰਨ ਗਿਆਨ ਬੱਚੇ ਦੇ  
 ਅੰਦਰ ਨਿਹਿਤ ਹੈ, ਪਰੰਤੂ ਜਨਮ-ਮਰਨ ਦੀ ਪ੍ਰਕਿਰਿਆ ਕਾਰਨ ਇਹ ਸਿਮਟ ਗਿਆ ਹੈ :  
 (A) ਵਿਆਖਿਆ ਵਿਧੀ (B) ਅਰਥ ਬੋਧ ਵਿਧੀ  
 (C) ਵਿਸ਼ਲੇਸ਼ਣ ਵਿਧੀ (D) ਪ੍ਰਸ਼ਨ-ਉੱਤਰ ਸਿੱਖਿਆ ਵਿਧੀ
88. ਮਾਲਵੇ ਦੀ ਕਵੀਸ਼ਰੀ ਵਿੱਚ ਕਿਹੜੇ-ਕਿਹੜੇ ਛੰਦਾਂ ਦੀ ਚੜਤ ਰਹੀ ਹੈ :  
 (A) ਦੋਹਰਾ, ਕਬਿੱਤ, ਕੋਰੜਾ (B) ਚੌਪਈ, ਦਵੱਈਆ, ਬੈਂਤ  
 (C) ਦਵੱਈਆ, ਬੈਂਤ, ਦੋਹਰਾ (D) ਬੈਂਤ, ਕਬਿੱਤ, ਚੌਪਈ
89. ਅਗਲਾ, ਉੱਚਾ ਤੇ ਦੀਰਘ ਸਵਰ ਹੈ :  
 (A) ਊ (B) ਐ (C) ਈ (D) ਓ
90. ਲਿਖਤ ਰਚਨਾ ਦੀ ਸਿੱਖਿਆ ਵਿੱਚ ਸ਼ਬਦ ਤੇ ਵਾਕ ਰਚਨਾ ਸਿਖਾਉਣ ਦੀਆਂ ਵਿਧੀਆਂ ਵਿੱਚ  
 ਸ਼ਾਮਿਲ ਨਹੀਂ ਹੈ :  
 (A) ਲਿਖੇ ਅੱਖਰ ਉੱਤੇ ਕਲਮ ਚਲਾਉਣਾ (B) ਅਨੁਲਿਪੀ  
 (C) ਪ੍ਰਤੀਲਿਪੀ (D) ਬੋਲ ਲਿਖਤ





ખંડ – III

ભાષા – II

ગુજરાતી (ગુજરાતી)

આ ખંડમાં કુલ 30 પ્રશ્નો છે

દરેક પ્રશ્નનો જવાબ આપવો ફરજિયાત છે



61. નીચેનામાંથી બાળકને મૂકવાચનથી કયો લાભ થાય છે ?  
 (A) એકાગ્રતા વધે છે (B) શ્રોતાને કૃતિનો આસ્વાદ કરાવે છે  
 (C) સુશ્રાવ્ય અવાજ (D) ક્ષોભ રહિત અવાજ સાથે વાચન
62. નીચેનામાંથી કર્મણિ વાક્યરચના શોધો.  
 (A) મારાથી ભૂખ્યાને મદદ કરાશે. (B) હું ભૂખ્યાને મદદ કરીશ.  
 (C) આપણે ભૂખ્યાને મદદ કરીશું. (D) તેમનાથી ભૂખ્યાને મદદ થશે.
63. એકમ આયોજન બાબતે નીચેનામાંથી કઈ બાબત સાચી છે ?  
 (A) અંતિમ તાસમાં સમગ્રલક્ષી મૂલ્યાંકન શક્ય છે (B) અનુબંધનો અવકાશ નહિવત  
 (C) નિદાનની શક્યતા નથી (D) આત્મીયતા કેળવાતી નથી
64. નીચેનામાંથી 'પૃથ્વી' છંદનું બંધારણ કયું છે ?  
 (A) મભનતતગાગા (B) નસમરસલગા (C) યમનસભલગા (D) જસજસયલગા
65. નીચેનામાંથી શુદ્ધ વાક્યરચના કઈ છે ?  
 (A) શુદ્ધ ભેંસનું દૂધ મળે છે (B) શહેરમાં માંદાં ઢોરનું સરકારી દવાખાનું હોય જ  
 (C) મેં મગફળી અને ગોળ ખાંધી (D) કોકિલા, રમણ અને અર્જુન ગયો
66. નીચેનામાંથી કયું લક્ષણ સારા હસ્તાક્ષરનું નથી ?  
 (A) અક્ષરોનું કદ (B) બે અક્ષરો વચ્ચેનું અંતર  
 (C) છેકછાક વાળા અક્ષર (D) સ્વચ્છ લખાણ
67. 'તે આજે ધીમે ધીમે દોડી' – ક્રિયા વિશેષણનો પ્રકાર જણાવો.  
 (A) સમયવાચક (B) રીતવાચક (C) ક્રમવાચક (D) પ્રમાણવાચક



નીચે આપેલા પદ્યાંશને આધારે પ્રશ્ન ક્રમાંક 68 થી 71 સુધીના જવાબ આપો.

સ્વર્ગની એકેક દેવીની ઝલકમાં દીકરી:  
 છે સુખડ-ચંદન ને કુમકુમનાં તિલકમાં દીકરી  
 સ્નેહનું ઝરણું ફૂટે એનું જ આ પરિણામ છે,  
 કોતરે છે કોઈ વરસોથી ખડકમાં દીકરી.  
 લાજ-મર્યાદા, શરમ, ગૌરીવ્રતોની હારમાં,  
 ઊછરે છે રોજ કાયમથી ફડકમાં દીકરી.  
 જે શિરે હું હાથ ફેરવતો, હવે એ હાથ દે,  
 વિસ્તરે છે એમ સમજણના ફલકમાં દીકરી.  
 સૂર, શરણાઈ, સગાંસંબંધીઓની ભીડમાં,  
 રોજ ભીની થાય છે ભીની પલકમાં દીકરી.



68. આ કાવ્યને કયું શીર્ષક વધુ યોગ્ય ગણાય ?

- (A) સ્વર્ગ (B) સ્નેહ (C) પલક (D) દીકરી

C



69. દીકરીની સમજણ વિસ્તરી છે તેવું ક્યા કારણે કહી શકાય ?  
 (A) પિતાને સહારો આપે છે તેથી (B) પિતાને ખર્ચ કરાવે છે તેથી  
 (C) સાસરે જાય છે તેથી (D) ભણવા જાય છે તેથી
70. 'સ્નેહનું ઝરણું ફૂટે એનું જ આ પરિણામ છે' માં નિપાત શોધો  
 (A) જ (B) નું (C) એનું (D) છે
71. દીકરી સ્વર્ગમાં ક્યા સ્વરૂપે દેખાય છે ?  
 (A) દેવોની ઝલકમાં (B) પરીની ઝલકમાં  
 (C) દેવીઓની ઝલકમાં (D) અપ્સરાની ઝલકમાં
72. નીચેનામાંથી કઈ શિક્ષણ પદ્ધતિમાં દરેક વિદ્યાર્થીને પોતાની શક્તિ અને રુચિ પ્રમાણે કાર્ય કરવાની તક મળે છે ?  
 (A) વાર્તા પદ્ધતિ (B) સ્વાધ્યાય પદ્ધતિ (C) અવલોકન (D) પ્રોજેક્ટ પદ્ધતિ
73. ત્રિપરિમાણદર્શક કોઠામાં નીચેનામાંથી કોનો સમાવેશ થતો નથી ?  
 (A) પ્રશ્નોના પ્રકાર (B) હેતુ (C) વિષયવસ્તુ (D) સ્વાધ્યાય
74. નીચેનામાંથી ઉત્પ્રેક્ષા અલંકારનું ઉદાહરણ કયું છે ?  
 (A) બપોર એક મોટું શિકારી ફૂતરું છે. (B) કમળ થકી કોમળુ રે બહેની ! અંગ છે એનું.  
 (C) વિરાટ જાણે ખુલ્લી હથેળી, ક્ષિતિજે ઢળતી. (D) રમણીનું મુખ ચંદ્ર જેવું સુંદર છે.
75. નીચેનામાંથી કયો ગુણ શિક્ષકને અપ્રિય બનાવે છે ?  
 (A) સામાજિકતા (B) પક્ષપાત (C) નેતાગીરી (D) આનંદી સ્વભાવ
76. નીચેનામાંથી કયું કૌશલ્ય બાળક સૌથી છેલ્લે શીખે છે ?  
 (A) કથન (B) શ્રવણ (C) વાચન (D) લેખન
77. વાક્યોને એકબીજા સાથે જોડવાની સાંકળવાની કડીરૂપ કામગીરી કરનારા ભાષાઘટકોને શું કહેવામાં આવે છે ?  
 (A) નિપાત (B) સંયોજકા (C) વિભક્તિ (D) સર્વનામ
78. નીચેનામાંથી તત્સમ શબ્દ શોધો.  
 (A) પથરો (B) અતિથિ (C) કાન (D) કેળ
79. નીચેનામાંથી કયું શૈક્ષણિક સાધન 'દૃશ્ય-શ્રાવ્ય' સાધન છે ?  
 (A) ટેપરેકર્ડર (B) ચલચિત્ર (C) ટેલિફોન (D) રેડિયો
80. વિદ્યાર્થીએ શાળામાં વર્ષના અંતે કેટલી સિદ્ધિ હાંસલ કરી છે તે જાણવા માટે ક્યા મૂલ્યાંકન સાધનનો ઉપયોગ કરવામાં આવે છે ?  
 (A) રોજનીશી (B) સ્વમૂલ્યાંકન (C) મુલાકાત (D) વિકાસપત્રિકા
81. આપેલાં વાક્યમાંથી વિશેષણ શોધો :  
 'ભલો મહાદેવ રડતો ગયો'  
 (A) ભલો (B) મહાદેવ (C) રડતો (D) ગયો







82. માતૃભાષાના પાઠ્યપુસ્ત સંદર્ભે નીચેનામાંથી કયું વિધાન સાચું છે ?  
 (A) મુખપૃષ્ઠ જાડું અને વજનદાર હોવું  
 (B) કાગળ ચળકાટવાળા હોવાં  
 (C) વિદ્યાર્થીની વયકક્ષા અનુસાર વિષયવસ્તુની પસંદગી કરવી  
 (D) અક્ષરો ઝીણા-ઝીણા હોવા
83. 'ખાલીજગ્યા પૂરો' પ્રકારનો પ્રશ્ન નીચેનામાંથી કયા પ્રકારના પ્રશ્નોમાં સમાવેશ થાય છે ?  
 (A) અનાત્મલક્ષી (B) ટૂંકા ઉત્તર (C) નિબંધ પ્રકાર (D) એકપણ નહીં
84. વાક્યમાં જે પદ વચન, વિભક્તિ, લિંગ કે કાળ બદલાતા ફેરફાર પામતું નથી તે પદને શું કહે છે ?  
 (A) સમાસ (B) વાક્ય (C) અવ્યય (D) રૂઢિપ્રયોગ
85. નીચેનામાં કયો હેતુ લેખિત અભિકિતનો છે ?  
 (A) વિદ્યાર્થી શુદ્ધ અને સુવાચ્ય અક્ષરોમાં લખે (B) વિદ્યાર્થી શુદ્ધ ઉપચારણ કરે  
 (C) વિદ્યાર્થી સારા માર્કસ લાવે (D) વિદ્યાર્થી શુદ્ધ શ્રવણ કરે
86. સતત મૂલ્યાંકનથી વિદ્યાર્થીને શું ફાયદો થશે ?  
 (A) વિદ્યાર્થી નિયમિત અભ્યાસ કરશે (B) વિદ્યાર્થીમાં ભય પેદા થશે  
 (C) વિદ્યાર્થીની માનસિકતા ઘટે (D) વિદ્યાર્થીને ખુશ કરી શકાય

નીચે આપેલા ગદ્યાંશને આધારે પ્રશ્ન ક્રમાંક 87 થી 89 ના જવાબ આપો.

વિદ્યાર્થીનું પ્રથમ કર્તવ્ય પોતાના મગજને સ્વતંત્ર રાખવાનું છે. પરિપૂર્ણ સ્વતંત્રતાનો સૌથી વધુ અધિકાર વિદ્યાર્થીનો છે. શ્રદ્ધા વિના વિદ્યા સંભવ નથી. જ્ઞાનનો આરંભ શ્રદ્ધાથી થાય છે, પરંતુ પરિસમાપ્તિ સ્વચિંતનથી થાય છે. વિદ્યાર્થીનું બીજું કર્તવ્ય જાત પર કાબુ રાખવાનું છે. જો વિદ્યાર્થી સત્ય સંકલ્પ કરતો થઈ જાય તો વિશ્વની કોઈપણ તાકાત તેને અટકાવી શકે નહિ. ત્રીજું કર્તવ્ય સેવાભાવનું છે. સેવા વિના જ્ઞાન નથી. મહાભારતના યક્ષપર્વમાં 'વૃદ્ધોની સેવા કરવાથી જ્ઞાન પ્રાપ્ત થાય છે.' તે પ્રકારની કથા છે. વિદ્યાર્થીનું ચોથું કર્તવ્ય સાવધાન રહેવું તે છે. દુનિયાની તમામ બાબતોનું તટસ્થ બુદ્ધિથી અવલોકન કરવું જોઈએ. બુદ્ધિ સંકુચિત ન જોઈએ અને દિલ તથા દિમાગ વિશાળ કરવા જોઈએ.

87. શ્રદ્ધા વિના શું સંભવ નથી ?  
 (A) સત્ય (B) કર્તવ્ય (C) વિદ્યા (D) લક્ષ્મી
88. 'સંકલ્પ' શબ્દનો સાચો સંધિ વિગ્રહ કયો છે ?  
 (A) સન્ + કલ્પ (B) સમ્ + અલ્પ (C) સ્ + કલ્પ (D) સમ્ + કલ્પ
89. વિદ્યાર્થીનું બીજું કર્તવ્ય કયું છે ?  
 (A) સેવાભાવનું (B) જાત પર કાબુ રાખવાનું  
 (C) સાવધાન રહેવાનું (D) સ્વતંત્ર રહેવાનું
90. એક શિક્ષક તરીકે તમારે વર્ગમાં 'વિશેષણ' નો મુદ્દો શીખવવાનો છે તો તમે કઈ શિક્ષણ પદ્ધતિનો ઉપયોગ કરશો.  
 (A) વ્યાખ્યાન પદ્ધતિ (B) નિગમન પદ્ધતિ (C) ગીત અભિનય (D) પ્રોજેક્ટ પદ્ધતિ





### SECTION – IV/ खण्ड – IV

In this Section, there are 2 sub-sections i.e. **IV(a) Mathematics and Science** and **IV(b) Social Studies**. Both the sub-sections consist of 60 Multiple Choice Questions each. The candidate has to choose either **IV(a) Mathematics and Science** OR **IV(b) Social Studies** as selected in the Online Application Form and answer all the 60 questions.

इस खण्ड में दो उपखण्ड अर्थात् **IV(a) गणित एवं विज्ञान** एवं **IV(b) सामाजिक अध्ययन** हैं। दोनों उपखण्डों के प्रत्येक में 60 बहुविकल्पीय प्रश्न हैं।

अभ्यर्थी को **IV(a) गणित एवं विज्ञान** अथवा **IV(b) सामाजिक अध्ययन**, जिनका चयन ऑनलाइन आवेदन-पत्र में किया है, में से किसी एक उपखण्ड को चुनना है एवं सभी 60 प्रश्नों का उत्तर देना है।



### SECTION – IV(a)/ खण्ड – IV(a)

### MATHEMATICS AND SCIENCE/ गणित एवं विज्ञान

There are 60 questions in all in this section. The candidates who have selected this subject must answer all the questions.

इस खण्ड में कुल 60 प्रश्न हैं। जिन अभ्यर्थियों ने इस विषय का चयन किया है उन्हें सभी प्रश्न करना अनिवार्य है।

91. Solution of  $2(0.\bar{8})$  is

- (A)  $0.\bar{16}$  (B)  $0.\bar{17}$  (C)  $1.\bar{6}$  (D)  $1.\bar{7}$

$2(0.\bar{8})$  का हल है

- (A)  $0.\bar{16}$  (B)  $0.\bar{17}$  (C)  $1.\bar{6}$  (D)  $1.\bar{7}$

92. What is the main root of 'tree of knowledge' ?

- (A) Botany (B) Zoology (C) Mathematics (D) Geology

'ज्ञान के वृक्ष' की मुख्य जड़ क्या है ?

- (A) वनस्पति विज्ञान (B) प्राणि विज्ञान (C) गणित (D) भूविज्ञान

93. In given figure  $PQ \perp PS$ ,  $PQ \parallel SR$ ,  $\angle SQR = 28^\circ$  and  $\angle QRT = 65^\circ$ , then the value of  $x$  is

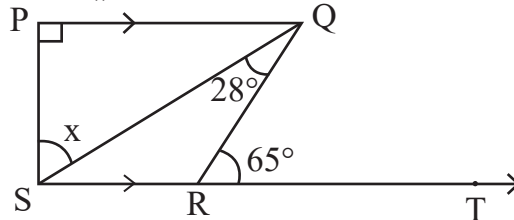

- (A)  $37^\circ$  (B)  $93^\circ$  (C)  $53^\circ$  (D)  $56^\circ$

दी गई आकृति में  $PQ \perp PS$ ,  $PQ \parallel SR$ ,  $\angle SQR = 28^\circ$  तथा  $\angle QRT = 65^\circ$  तो  $x$  का मान है

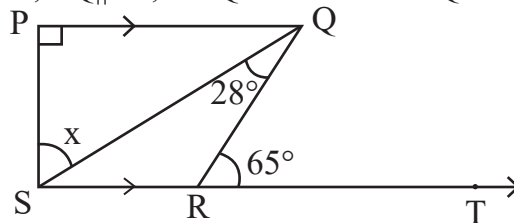

- (A)  $37^\circ$  (B)  $93^\circ$  (C)  $53^\circ$  (D)  $56^\circ$



94. Square root of  $7 + 4\sqrt{3}$  is

- (A)  $2 + \sqrt{3}$  (B)  $2 - \sqrt{3}$   
 (C)  $4 + 2\sqrt{3}$  (D)  $61 + 28\sqrt{3}$

$7 + 4\sqrt{3}$  का वर्गमूल है

- (A)  $2 + \sqrt{3}$  (B)  $2 - \sqrt{3}$   
 (C)  $4 + 2\sqrt{3}$  (D)  $61 + 28\sqrt{3}$

95. The probability of a certain event will be

- (A) 1 (B) 0 (C)  $\frac{1}{2}$  (D)  $\frac{1}{3}$

निश्चित घटना की प्रायिकता होगी

- (A) 1 (B) 0 (C)  $\frac{1}{2}$  (D)  $\frac{1}{3}$

96. John buys an old fridge and after getting it repaired for Rs. 1,500 and selling it for Rs. 8,100, he gets a loss of 10%. Then for how much did he buy the fridge ?

- (A) Rs. 7,500 (B) Rs. 9,000  
 (C) Rs. 10,500 (D) Rs. 8,250



जॉन ने एक पुराना फ्रिज खरीदा और उसे 1,500 रुपये में मरम्मत कराकर 8,100 रुपये में बेचने पर उसे 10% की हानि हुई, तो उसने फ्रिज कितने में खरीदा था ?

- (A) 7,500 रुपये (B) 9,000 रुपये  
 (C) 10,500 रुपये (D) 8,250 रुपये

97. The curved surface area of the largest cylinder that can be made by cutting from a cube of side 8 cm will be

- (A)  $32\pi \text{ cm}^2$  (B)  $64\pi \text{ cm}^2$   
 (C)  $128\pi \text{ cm}^2$  (D)  $16\pi \text{ cm}^2$

किसी 8 सेमी भुजा वाले घन से काटकर बनाए जा सकने वाले बड़े से बड़े बेलन के वक्रपृष्ठ का क्षेत्रफल होगा

- (A)  $32\pi \text{ सेमी}^2$  (B)  $64\pi \text{ सेमी}^2$   
 (C)  $128\pi \text{ सेमी}^2$  (D)  $16\pi \text{ सेमी}^2$

98. The nature of mathematics is

- (A) It is logical (B) It is hard  
 (C) It is metaphorical (D) This is not for average students

गणित की प्रकृति है

- (A) यह तार्किक है (B) यह कठिन है  
 (C) यह अलंकारिक है (D) यह औसत विद्यार्थियों के लिए नहीं है



99. The smallest number that can be expressed as a sum of two cubes in two different ways in the followings

- (A) 1729 (B) 1728  
(C) 1331 (D) 1332



निम्न में से सबसे छोटी संख्या जिसे दो घनों के योग के रूप में दो भिन्न प्रकारों से व्यक्त किया जा सकता है

- (A) 1729 (B) 1728  
(C) 1331 (D) 1332

100. While introducing the concept of multiplication a teacher of class II started with a word problem like “There are 3 members in a family and if each member needs 4 roties for lunch, how many roties are required in total ?” What is the main purpose of such word problems for introducing the concept ?



- (A) To enhance the communication skills of children  
(B) To develop the ability to relate real situations to mathematical problems  
(C) To integrate mathematics and language classes  
(D) To focus only on developing mathematical language in students



गुणन की अवधारणा का परिचय देते हुए कक्षा II का एक अध्यापक एक शाब्दिक समस्या से आरम्भ करता है कि “एक परिवार में 3 सदस्य हैं और प्रत्येक सदस्य को दोपहर भोजन में 4 रोटी की आवश्यकता है, तो कुल कितनी रोटियों की आवश्यकता होगी ?” अवधारणा के परिचय के लिए इस प्रकार की शाब्दिक समस्याओं का क्या मुख्य उद्देश्य है ?

- (A) बच्चों के संचारण कौशल में वृद्धि करना  
(B) वास्तविक परिस्थितियों का गणितीय समस्याओं से संयोजन करने की सामर्थ्य को विकसित करना  
(C) गणित और भाषा की कक्षाओं का समाकलन करना  
(D) छात्रों में केवल गणितीय भाषा को विकसित करने पर ध्यान केन्द्रित करना



101. Using the given Bar diagram answer that which domestic animal is the most popular after cows

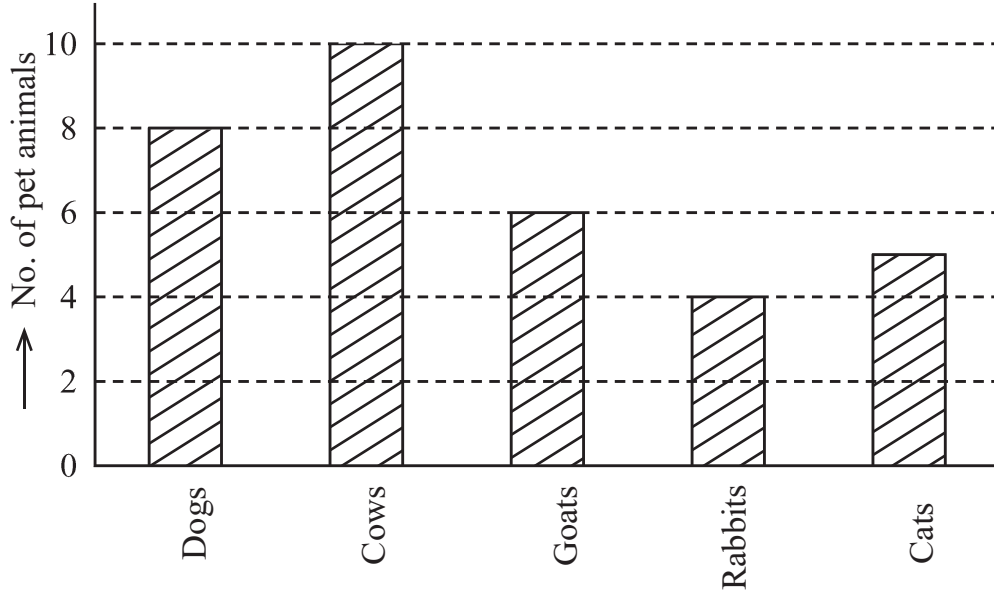

- (A) Cats (B) Rabbits  
(C) Goats (D) Dogs

दिये गये दंड आरेख का उपयोग करके उत्तर दीजिए कि गाय के बाद कौन-सा पालतु जानवर सर्वाधिक लोकप्रिय है

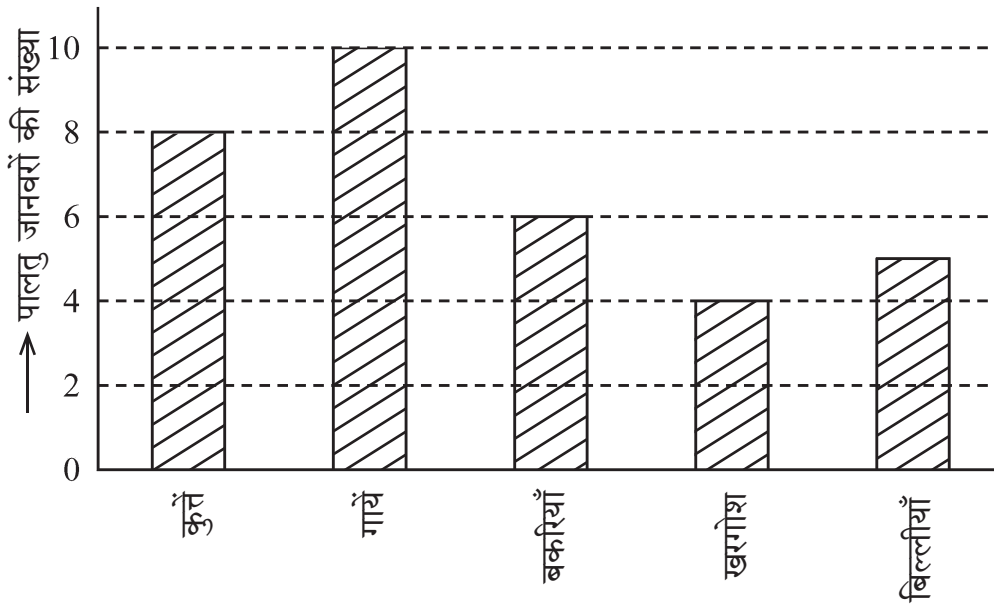

- (A) बिल्लियाँ (B) खरगोश  
(C) बकरियाँ (D) कुत्ते

C



102. 20% of  $\frac{1}{2}$  + 30% of  $\frac{1}{3}$  is equal to

- (A) 50% of  $\frac{5}{6}$  (B) 40% of  $\frac{1}{4}$  (C) 50% of  $\frac{1}{5}$  (D) 50% of  $\frac{2}{5}$

$\frac{1}{2}$  का 20% +  $\frac{1}{3}$  का 30% बराबर है

- (A)  $\frac{5}{6}$  का 50% (B)  $\frac{1}{4}$  का 40% (C)  $\frac{1}{5}$  का 50% (D)  $\frac{2}{5}$  का 50%



103 The main purpose of 'Work book' is to

- (A) Provide opportunities for practice (B) Evaluation  
(C) Make student busy (D) Reduce teacher's burden



'कार्यपुस्तिका' का मुख्य उद्देश्य है

- (A) अभ्यास के अवसर देना (B) मूल्यांकन  
(C) छात्रों को व्यस्त रखना (D) शिक्षकों का बोझ कम करना

104. The side of the cube made by melting cubes of sides 3 cm, 4 cm, 5 cm will be

- (A) 12 cm (B) 6 cm (C) 216 cm (D) 50 cm

3 सेमी, 4 सेमी, 5 सेमी घनों को पिघला कर बनाए गए घन की भुजा होगी

- (A) 12 सेमी (B) 6 सेमी (C) 216 सेमी (D) 50 सेमी

105. "Fact is an empirically verifiable observation". This statement is given by

- (A) Good and Hatt (B) John Dewey  
(C) Yong (D) Herbert

"तथ्य एक अनुभवाश्रित सत्यापनीय प्रेक्षणही है ।" यह कथन दिया

- (A) गुड एंड हेट (B) जॉन डीवी  
(C) यंग (D) हरबर्ट



106. In how much time will a sum of money doubles at 15% annual simple interest rate ?

- (A) 13 years 4 months (B) 13 years 3 months  
(C) 6 years 8 months (D) 6 years 9 months

कितने समय में कोई धन का कुल राशि योग 15% वार्षिक साधारण ब्याज की दर से दुगुना हो जाएगा ?

- (A) 13 वर्ष 4 माह (B) 13 वर्ष 3 माह  
(C) 6 वर्ष 8 माह (D) 6 वर्ष 9 माह



107. The given pie chart shows the savings and expenditure on various items of a family in a month. If the monthly savings of family is Rs. 3,000, then the expenditure of food will be

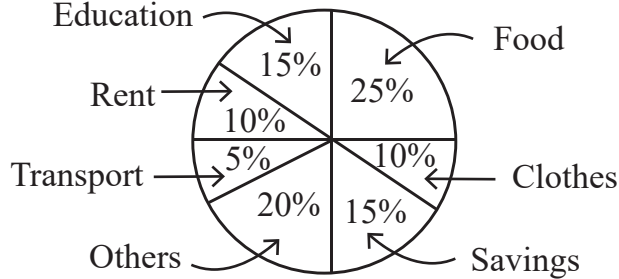

- (A) Rs. 2,500 (B) Rs. 3,000 (C) Rs. 5,000 (D) Rs. 20,000

दिया गया पाई चार्ट एक परिवार के एक माह में बचत तथा विभिन्न मदों पर व्यय दर्शाता है। यदि परिवार की मासिक बचत 3,000 रुपये हो तो भोजन पर व्यय होगा

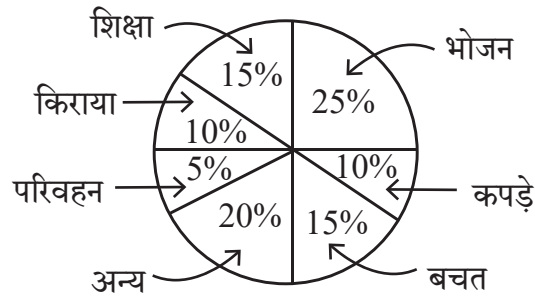

- (A) 2,500 रुपये (B) 3,000 रुपये (C) 5,000 रुपये (D) 20,000 रुपये

108. How many lines of symmetry are there for a square ?

- (A) 2 (B) 8 (C) 4 (D) 6

एक वर्ग के लिए कितनी सममिति रेखाएँ होंगी ?

- (A) 2 (B) 8 (C) 4 (D) 6

109. Which statement is not correct for remedial teaching measures in mathematics ?

- (A) Remedies of shortcomings should be done immediately  
 (B) The weak students should be asked to sit on back seats  
 (C) The students should be given individual counselling  
 (D) The concepts should be made clear by using teaching aids



गणित में उपचारात्मक शिक्षण उपायों के लिए कौन-सा कथन सही नहीं है ?

- (A) कमियों का निराकरण शीघ्र किया जाए  
 (B) कमजोर विद्यार्थियों को पीछे की सीट पर बैठने के लिए कहना चाहिए  
 (C) छात्रों को व्यक्तिगत परामर्श दिया जाना चाहिए  
 (D) शिक्षण सहायक सामग्री का उपयोग करके अवधारणाओं को स्पष्ट किया जाना चाहिए



110. In how much time will the interest on Rs. 1,000 be Rs. 440 at the rate of 20% annual compound interest ?

- (A) 1 year (B) 2 year (C) 3 year (D) 2 year 6 month

कितने समय में 20% वार्षिक चक्रवृद्धि ब्याज की दर से 1,000 रुपये का ब्याज 440 रुपये होगा ?

- (A) 1 वर्ष (B) 2 वर्ष (C) 3 वर्ष (D) 2 वर्ष 6 माह

111. The probability of getting a prime number on its upper face, in one toss of a dice will be

- (A)  $\frac{1}{2}$  (B)  $\frac{2}{3}$  (C)  $\frac{1}{3}$  (D)  $\frac{5}{6}$



एक पासे के एक उछाल में उसके ऊपरी फलक पर एक अभाज्य संख्या प्राप्त होने की प्रायिकता होगी

- (A)  $\frac{1}{2}$  (B)  $\frac{2}{3}$  (C)  $\frac{1}{3}$  (D)  $\frac{5}{6}$

112. If a student get same 52 marks out of 100 awarded by different examiners in a test of mathematics, this shows which characteristics of evaluation ?

- (A) Validity (B) Reliability (C) Practicability (D) Objectivity

यदि एक विद्यार्थी अलग-अलग परीक्षकों से गणित के परीक्षण में 100 में से 52 अंक प्राप्त करता है, यह परीक्षण की कौन-सी विशेषता दर्शाता है ?

- (A) वैधता (B) विश्वसनीयता (C) साध्यता (D) वस्तुनिष्ठता

113. What is the value of  $(\sqrt{64})^{\frac{2}{3}} + (\sqrt[3]{64})^{\frac{3}{2}} + (\sqrt[5]{32})^0$  ?

- (A) 14 (B) 194 (C) 193 (D) 13



$(\sqrt{64})^{\frac{2}{3}} + (\sqrt[3]{64})^{\frac{3}{2}} + (\sqrt[5]{32})^0$  का क्या मान है ?

- (A) 14 (B) 194 (C) 193 (D) 13

114. The “blueprint” in assessment in mathematics teaching is

- (A) Foundation stone of school  
(B) Foundation stone of question paper preparation  
(C) Foundation stone of teaching  
(D) Foundation stone of students



गणित शिक्षण में मूल्यांकन में “ब्लूप्रिंट” है

- (A) विद्यालय की आधारशिला  
(B) प्रश्न पत्र निर्माण की आधारशिला  
(C) शिक्षण की आधारशिला  
(D) छात्रों की आधारशिला



115. If each exterior angle of a regular polygon is  $\frac{2}{7}$  of its interior angle, then its number of sides will be

- (A) 10 (B) 12 (C) 8 (D) 9

किसी समबहुभुज का प्रत्येक बहिष्कोण, उसके अन्तःकोण का  $\frac{2}{7}$  भाग है, तो उसकी भुजाओं की संख्या होगी

- (A) 10 (B) 12 (C) 8 (D) 9

116.  $x^3 + y^3$  is equal to

- (A)  $(x + y)(x^2 + xy + y^2)$  (B)  $(x - y)(x^2 + xy + y^2)$   
 (C)  $(x + y)(x^2 - xy + y^2)$  (D)  $(x + y)(x^2 + xy - y^2)$

$x^3 + y^3$  के बराबर है

- (A)  $(x + y)(x^2 + xy + y^2)$  (B)  $(x - y)(x^2 + xy + y^2)$   
 (C)  $(x + y)(x^2 - xy + y^2)$  (D)  $(x + y)(x^2 + xy - y^2)$

117. How long should the process of remedial teaching continue ?

- (A) Until the student is interested  
 (B) As long as you have time in school  
 (C) Until another teacher comes to class  
 (D) Until the lackness of students is not removed

उपचारात्मक शिक्षण की प्रक्रिया कब तक चलती रहनी चाहिए ?

- (A) जब तक छात्र रुचि ना लें  
 (B) जब तक विद्यालय में समय मिले  
 (C) जब तक अन्य अध्यापक कक्षा में नहीं आए  
 (D) जब तक छात्रों की कमी दूर ना हो

118. Arrangement in ascending order of  $\frac{3}{7}, \frac{2}{9}, \frac{5}{11}, \frac{1}{4}$  is

- (A)  $\frac{5}{11}, \frac{3}{7}, \frac{1}{4}, \frac{2}{9}$  (B)  $\frac{2}{9}, \frac{1}{4}, \frac{3}{7}, \frac{5}{11}$   
 (C)  $\frac{3}{7}, \frac{5}{11}, \frac{1}{4}, \frac{2}{9}$  (D)  $\frac{2}{9}, \frac{1}{4}, \frac{5}{11}, \frac{3}{7}$



$\frac{3}{7}, \frac{2}{9}, \frac{5}{11}, \frac{1}{4}$  का आरोही क्रम विन्यास है

- (A)  $\frac{5}{11}, \frac{3}{7}, \frac{1}{4}, \frac{2}{9}$  (B)  $\frac{2}{9}, \frac{1}{4}, \frac{3}{7}, \frac{5}{11}$   
 (C)  $\frac{3}{7}, \frac{5}{11}, \frac{1}{4}, \frac{2}{9}$  (D)  $\frac{2}{9}, \frac{1}{4}, \frac{5}{11}, \frac{3}{7}$





119. To overcome the boredom of maths teaching in lower classes, the teaching method is used  
 (A) Inductive method (B) Synthetic method  
 (C) Games and recreative method (D) Analytic method

छोटी कक्षाओं में गणित की नीरसता को दूर करने के लिए उपयुक्त शिक्षण विधि है

- (A) आगमन विधि (B) संश्लेषण विधि  
 (C) खेल एवं मनोरंजन विधि (D) विश्लेषण विधि



120. In given figure  $PQ \parallel SR$  and  $PS \perp PQ$ . If  $PQ = 11$  cm,  $PS = 8$  cm and  $QR = 10$  cm then area of figure PQRS will be

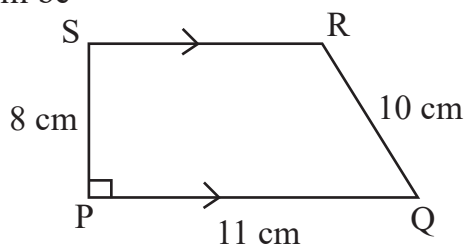

- (A)  $32 \text{ cm}^2$  (B)  $64 \text{ cm}^2$  (C)  $72 \text{ cm}^2$  (D)  $44 \text{ cm}^2$



दी गई आकृति में  $PQ \parallel SR$  तथा  $PS \perp PQ$  है। यदि  $PQ = 11$  सेमी,  $PS = 8$  सेमी तथा  $QR = 10$  सेमी हो तो आकृति PQRS का क्षेत्रफल होगा

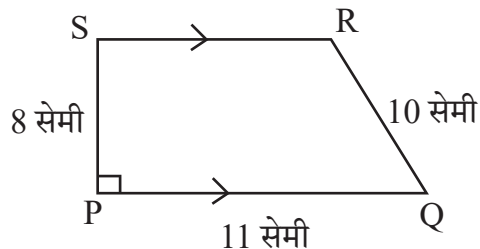

- (A)  $32 \text{ सेमी}^2$  (B)  $64 \text{ सेमी}^2$  (C)  $72 \text{ सेमी}^2$  (D)  $44 \text{ सेमी}^2$

121. Chemical equation of 'Chlor-alkali' process is

- (A)  $\text{Ca(OH)}_2 + \text{Cl}_2 \rightarrow \text{CaOCl}_2 + \text{H}_2\text{O}$   
 (B)  $\text{NaCl} + \text{H}_2\text{O} + \text{CO}_2 + \text{NH}_3 \rightarrow \text{NH}_4\text{Cl} + \text{NaHCO}_3$   
 (C)  $\text{Na}_2\text{CO}_3 + 2\text{HCl} \rightarrow 2\text{NaCl} + \text{H}_2\text{O} + \text{CO}_2$   
 (D)  $2\text{NaCl} + 2\text{H}_2\text{O} \rightarrow 2\text{NaOH} + \text{Cl}_2 + \text{H}_2$

'क्लोर-क्षार' प्रक्रिया की रासायनिक समीकरण है

- (A)  $\text{Ca(OH)}_2 + \text{Cl}_2 \rightarrow \text{CaOCl}_2 + \text{H}_2\text{O}$   
 (B)  $\text{NaCl} + \text{H}_2\text{O} + \text{CO}_2 + \text{NH}_3 \rightarrow \text{NH}_4\text{Cl} + \text{NaHCO}_3$   
 (C)  $\text{Na}_2\text{CO}_3 + 2\text{HCl} \rightarrow 2\text{NaCl} + \text{H}_2\text{O} + \text{CO}_2$   
 (D)  $2\text{NaCl} + 2\text{H}_2\text{O} \rightarrow 2\text{NaOH} + \text{Cl}_2 + \text{H}_2$





122. He was the first scientist who observed that when current flows in a conductor wire, there is a deflection in the magnetic needle placed near it. His name is

- (A) Michael Faraday
- (B) Andre Marie Ampere
- (C) Hans Christian Orsted
- (D) Heinrich Friedric Emil Lenz



वे ऐसे पहले वैज्ञानिक थे, जिन्होंने यह देखा कि जब किसी चालक तार में धारा प्रवाहित होती है तो उसके पास रखी चुम्बकीय सुई में विक्षेप होता है। उनका नाम है

- (A) माइकल फैराडे
- (B) आन्द्रे मेरी एम्पीयर
- (C) हैंस क्रिश्चियन ऑस्टेड
- (D) हेनरिक फ्रेड्रिक एमिल लेंज

123. Merits of essay type examination is

- (A) Freedom of thoughts
- (B) Absence of reliability and validity
- (C) Lack of remedial use
- (D) Limited representation



निबन्धात्मक परीक्षा का गुण है

- (A) विचारों की स्वतंत्रता
- (B) विश्वसनीयता एवं वैधता का अभाव
- (C) उपचारात्मक उपयोग का अभाव
- (D) सीमित प्रतिनिधित्व

124. Hormone that acts on the Uterine muscles during parturition

- (A) Prolactine
- (B) Thyroxine
- (C) Testosterone
- (D) Oxytocin



प्रसव के दौरान गर्भाशय पेशीयों पर कार्य करने वाला हॉर्मोन है

- (A) प्रोलैक्टिन
- (B) थायरॉक्सिन
- (C) टेस्टोस्टेरॉन
- (D) ऑक्सीटोसिन



125. Two plane mirrors X and Y are placed perpendicular to each other. A ray of light is incident on mirror X at an angle of  $30^\circ$ , as shown in figure below. Then the angle of reflected ray for mirror Y with the incident ray for the same mirror Y will be

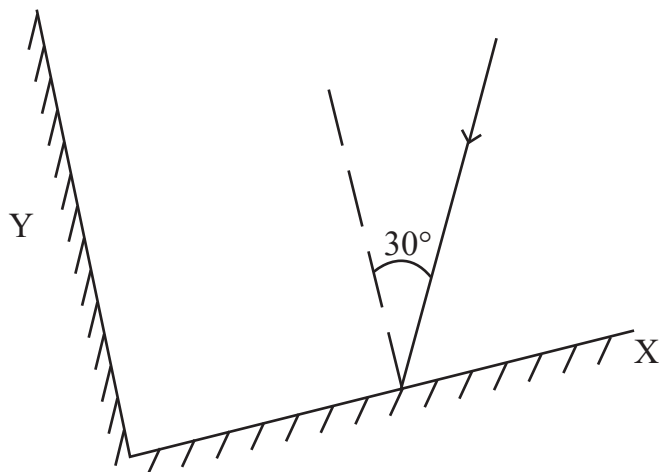

- (A)  $30^\circ$  (B)  $60^\circ$   
(C)  $90^\circ$  (D)  $120^\circ$



दो समतल दर्पण X व Y एक-दूसरे के लम्बवत रखे हैं। प्रकाश की एक किरण दर्पण X पर  $30^\circ$  के कोण पर आपतित है, जैसा कि नीचे चित्र में दर्शाया गया है। तो दूसरे दर्पण Y से परावर्तित होने वाली किरण का उसी दर्पण Y पर आपतित किरण से कोण होगा

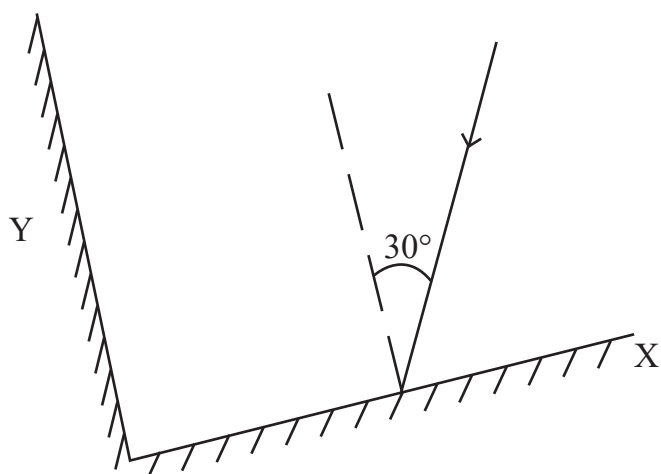

- (A)  $30^\circ$  (B)  $60^\circ$   
(C)  $90^\circ$  (D)  $120^\circ$



126. Which Vitamin is essential for blood clotting ?  
 (A) Vitamin A (B) Vitamin D (C) Vitamin E (D) Vitamin K

रुधिर का थक्का जमाने में आवश्यक विटामिन कौन-सा है ?

- (A) विटामिन A (B) विटामिन D (C) विटामिन E (D) विटामिन K

127. Example of alkene is

- (A)  $C_2H_6$  (B)  $C_2H_4$  (C)  $C_3H_8$  (D)  $C_2H_2$

ऐल्कीन का उदाहरण है

- (A)  $C_2H_6$  (B)  $C_2H_4$  (C)  $C_3H_8$  (D)  $C_2H_2$

128. How many decibel is safe noise level fixed by the World Health Organisation for a city ?

- (A) 45 dB (B) 90 dB (C) 140 dB (D) 65 dB



विश्व स्वास्थ्य संगठन (WHO) ने एक शहर के लिए कितने डेसीबल (dB) को सुरक्षित शोर स्तर तय किया है ?

- (A) 45 dB (B) 90 dB (C) 140 dB (D) 65 dB

129. An example of fungus used in making antibiotics

- (A) Mucor (B) Rhizopus (C) Penicillium (D) Puccinia

कवक का उदाहरण जिसका उपयोग प्रतिजैविक के निर्माण में होता है

- (A) म्यूकर (B) राइजोपस (C) पेनिसिलियम (D) पक्सिनिया

130. A car travels at a speed of 18 km/h for 10 minutes, subsequently it travels at a speed of 36 km/h for 15 minutes, then the total distance covered by this car will be

- (A) 3 km (B) 9 km (C) 12 km (D) 27 km

एक कार 18 km/h की चाल से 10 मिनट चलती है, इसके पश्चात् वह 36 km/h की चाल से 15 मिनट चलती है, तो इस कार द्वारा तय की गई कुल दूरी होगी

- (A) 3 km (B) 9 km (C) 12 km (D) 27 km

131. Mass of 0.1 mole  $N_2$  is

- (A) 1.4 g (B) 0.14 g (C) 2.8 g (D) 0.014 g

0.1 मोल  $N_2$  का द्रव्यमान है

- (A) 1.4 g (B) 0.14 g (C) 2.8 g (D) 0.014 g

132. Cell organelles, which differentiate plant cell from animal cell

- (A) Plastids (B) Vacuoles (C) Mitochondria (D) Golgi Apparatus

पादप कोशिका को जंतु कोशिका से अलग करने वाला कोशिका अंगक है

- (A) प्लैस्टिड (B) रसधानियाँ (C) माइटोकॉन्ड्रिया (D) गॉल्जी उपकरण



133. If the time period of vibrations of the wings of a mosquito is 0.005 seconds, then the frequency of vibrations of its wings will be

- (A) 200 Hz (B) 2000 Hz (C) 500 Hz (D) 5000 Hz



एक मच्छर के पंखों के कम्पन का आवर्तकाल 0.005 सेकण्ड है, तो उसके पंखों के कम्पन की आवृत्ति होगी

- (A) 200 Hz (B) 2000 Hz (C) 500 Hz (D) 5000 Hz

134. During respiration which molecule is formed in the first step of break down of glucose.

- (A) Ethanol (B) Pyruvate  
(C) Lactic acid (D) Carbon dioxide

श्वसन के दौरान ग्लूकोस के विखंडन के प्रथम चरण में बनने वाला अणु है

- (A) इथेनॉल (B) पायरुवेट  
(C) लैक्टिक अम्ल (D) कार्बन-डाइऑक्साइड

135. 'Student is able to differentiate in between acid and base.' This statement shows which learning objective ?

- (A) Analysis (B) Knowledge (C) Application (D) Skill

'विद्यार्थी अम्ल व क्षार के मध्य अन्तर कर सकेगा।' यह कथन कौन-से अधिगम उद्देश्य को प्रदर्शित करता है ?

- (A) विश्लेषण (B) ज्ञान (C) ज्ञानोपयोग (D) कौशल

136. Two statements are given below

- i. When a plastic straw is rubbed with polythene it becomes negatively charged.  
ii. When a glass rod is rubbed with silk, it becomes negatively charged.



Then the false statements is/are

- (A) Only (i) (B) Only (ii)  
(C) (i) and (ii) both (D) None of the above

निम्नानुसार दो कथन दिए गये हैं

- i. प्लास्टिक स्ट्रॉ को पॉलिथीन से रगड़ने पर वह ऋणावेशित हो जाती है।  
ii. काँच की छड़ को रेशम से रगड़ने पर वह ऋणावेशित हो जाती है।



तो गलत कथन है/हैं

- (A) केवल (i) (B) केवल (ii)  
(C) (i) व (ii) दोनों (D) उपरोक्त में से कोई नहीं

137. Mode of reproduction in plasmodium is

- (A) Binary fission (B) Multiple fission  
(C) Regeneration (D) Budding

प्लैज्मोडियम में जनन की विधि है

- (A) द्विखंडन (B) बहुखंडन  
(C) पुनरुद्भवन (D) मुकुलन



138. Presence of pneumatophore in root is an adaptation of  
 (A) Xerophyte (B) Halophyte (C) Hydrophyte (D) Mesophyte

जड़ों में न्यूमेटॉफोर का पाया जाना, अनुकूलन है

- (A) मरुद्भिद (B) लवणमृदोद्भिद (C) जलोद्भिद (D) समेद्भिद

139. Example of amphoteric oxide is

- (A)  $\text{Na}_2\text{O}$  (B)  $\text{CO}_2$  (C)  $\text{Al}_2\text{O}_3$  (D)  $\text{CaO}$

उभयधर्मी ऑक्साइड का उदाहरण है

- (A)  $\text{Na}_2\text{O}$  (B)  $\text{CO}_2$  (C)  $\text{Al}_2\text{O}_3$  (D)  $\text{CaO}$

140. Black deer is the main wild animal of which wild life sanctuary ?

- (A) Sariska (B) Talchhappar (C) Kailadevi (D) Sitamata

काला हिरण कौन-से वन्य जीव अभयारण्य का प्रमुख वन्य जीव है ?

- (A) सरिस्का (B) तालछापर (C) कैलादेवी (D) सीतामाता

141. The correct distance – time graphs showing the motion of an object moving with a constant speed in linear motion are

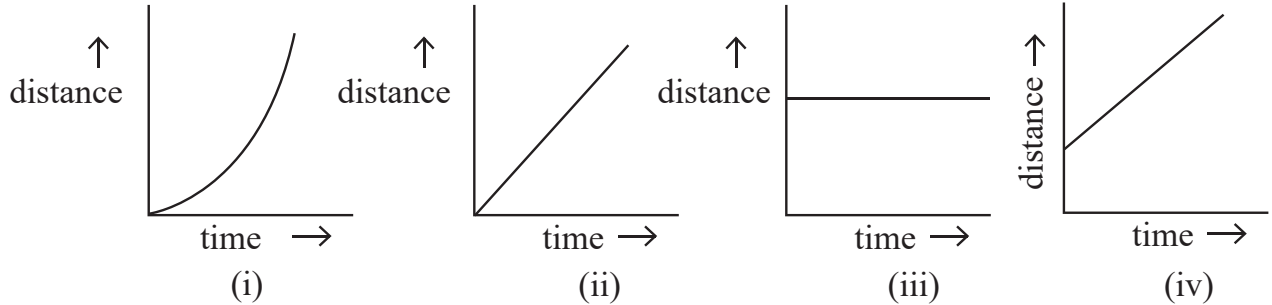

- (A) (i) and (iii) both (B) (ii) and (iv) both  
 (C) (i) and (ii) both (D) (iii) and (iv) both



रेखीय गति में नियत चाल से गतिशील किसी वस्तु की गति को दर्शाने वाले सही दूरी-समय ग्राफ हैं

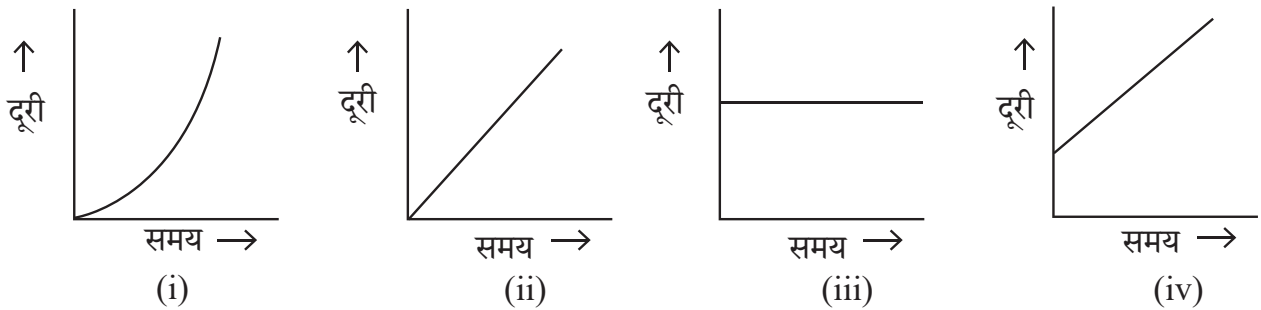

- (A) (i) व (iii) दोनों (B) (ii) व (iv) दोनों  
 (C) (i) व (ii) दोनों (D) (iii) व (iv) दोनों



142. Which teaching-aids are included in the audio-visual aids ?  
 (A) Movie (B) Radio (C) Model (D) Gramophone

कौन-सी शिक्षण-सहायक सामग्री दृश्य-श्रव्य सामग्री में सम्मिलित है ?

- (A) चलचित्र (B) रेडियो (C) मॉडल (D) ग्रामोफोन

143. The appropriate method to separate mixture of two soluble liquids is  
 (A) Distillation (B) Sublimation (C) Evaporation (D) Separating Funnel

दो घुलनशील द्रवों के मिश्रण को पृथक् करने की उपयुक्त विधि है

- (A) आसवन (B) उर्ध्वपातन (C) वाष्पीकरण (D) पृथक्कारी कीप

144. The variety of wheat, resistance to Hillbunt disease is

- (A) Pusa Shubhra (B) IRRI  
 (C) Pusa Sadabahar (D) Himgiri

गेहूँ में हिलबंट रोग के प्रति प्रतिरोधक किस्म है

- (A) पूसा शुभ्रा (B) आई आर आर आई  
 (C) पूसा सदाबहार (D) हिमगिरी



145. “ Project is a whole-hearted purposeful activity proceeding in a social environment.”  
 Which pedagogue gave this statement ?

- (A) John Dewey (B) Sigmund Freud  
 (C) Jean Piaget (D) William Heard Kilpatrick



“प्रोजेक्ट (परियोजना) वह सप्रयोजन गतिविधि है, जो पूर्ण-मनोयोग के साथ सामाजिक वातावरण में की जाये।”

यह कथन किस शिक्षाशास्त्री ने दिया ?

- (A) जॉन डेवी (B) सिगमंड फ्रूयड  
 (C) जीन पियाजे (D) विलियम हर्ड किलपैट्रिक

146. Reason are not for ground water crisis

- (A) Pollution of water-sources (B) Over exploitation of ground-water  
 (C) Rain-water harvesting (D) Neglecting of traditional sources

भू-जल संकट का कारण नहीं है

- (A) जल-स्रोतों का प्रदूषण (B) भू-जल का अतिदोहन  
 (C) वर्षा-जल संचयन (D) पारम्परिक स्रोतों की उपेक्षा

147. Natural disaster by which many people are affected on 26 January 2001 in Bhuj city of Gujarat is

- (A) Volcano (B) Earth quake (C) Flood (D) Lightning

गुजरात के भुज शहर में 26 जनवरी 2001 को घटित प्राकृतिक त्रासदी जिससे अनेक व्यक्ति प्रभावित हुए

- (A) ज्वालामुखी (B) भूकम्प (C) बाढ़ (D) तड़ित





148. Which waste is the best treated by recycling ?

- (A) Domestic Waste (B) Agricultural Waste  
(C) Metallic Waste (D) Medicinal Waste

कौन-से अपशिष्ट का पुनर्चक्रण द्वारा उपचारित करना सबसे उत्तम है ?

- (A) घरेलू अपशिष्ट (B) कृषिय अपशिष्ट  
(C) धात्विक अपशिष्ट (D) चिकित्सकीय अपशिष्ट

149. Match the column X with the column Y :

**Column X**

- p. Time to prefer wearing dark coloured clothes  
q. Time of blowing of the sea breeze  
r. Time to prefer wearing light coloured clothes  
s. Time of blowing of the land breeze

**Column Y**

- i. night time  
ii. winters  
iii. day time  
iv. summers



The correct answer is

- (A) p – i, q – ii, r – iii, s – iv  
(B) p – ii, q – iii, r – i, s – iv  
(C) p – ii, q – iii, r – iv, s – i  
(D) p – iv, q – i, r – ii, s – iii

कॉलम X का कॉलम Y से मिलान कीजिए ।

**कॉलम X**

- p. गहरे रंग के कपड़ों को पहनने को वरीयता देने का समय  
q. समुद्र समीर के बहने का समय  
r. हल्के रंग के कपड़ों को पहनने को वरीयता देने का समय  
s. थल समीर के बहने का समय

**कॉलम Y**

- i. रात्रि का समय  
ii. सर्दियां  
iii. दिन का समय  
iv. गर्मियां



सही उत्तर है

- (A) p – i, q – ii, r – iii, s – iv  
(B) p – ii, q – iii, r – i, s – iv  
(C) p – ii, q – iii, r – iv, s – i  
(D) p – iv, q – i, r – ii, s – iii

150. Which of the following greenhouse gas does not contribute in global warming ?

- (A) Carbondioxide (B) Methane  
(C) Nitrousoxide (D) Nitrogen

निम्नलिखित में से कौन-सी ग्रीनहाउस गैस वैश्विक ऊष्मीकरण में योगदान नहीं देती है ?

- (A) कार्बनडाइऑक्साइड (B) मीथेन  
(C) नाइट्रसऑक्साइड (D) नाइट्रोजन







**SECTION – IV(b)/ खण्ड – IV(b)**  
**SOCIAL STUDIES/ सामाजिक अध्ययन**

There are 60 questions in all in this section. The candidates who have selected this subject must answer all the questions.

इस खण्ड में कुल 60 प्रश्न हैं। जिन अभ्यर्थियों ने इस विषय का चयन किया है उन्हें सभी प्रश्न करना अनिवार्य है।

91. After the 91<sup>st</sup> Constitutional Amendment the number of members of the Council of Ministers at the centre can be what percentage of the total number of members of the Lok Sabha ?



- (A) 10%                      (B) 12%                      (C) 18%                      (D) 15%

91 वें संविधान संशोधन के बाद केन्द्र में मंत्री परिषद के सदस्यों की संख्या लोकसभा के सदस्यों की कुल संख्या के कितने प्रतिशत हो सकती है ?

- (A) 10%                      (B) 12%                      (C) 18%                      (D) 15%

92. Which pair is not correctly match ?

Princely State	–	The Princely ruler at the time of the 1857 revolution
(A) Bikaner	–	Sardar Singh
(B) Jodhpur	–	Takhat Singh
(C) Pratapgarh	–	Dalpat Singh
(D) Jhalawar	–	Udai Singh



निम्नांकित में से कौन-सा युग्म सुमेलित नहीं है ?

रियासत	–	1857 की क्रांति के समय रियासती शासक
(A) बीकानेर	–	सरदार सिंह
(B) जोधपुर	–	तख्त सिंह
(C) प्रतापगढ़	–	दलपत सिंह
(D) झालावाड़	–	उदय सिंह

93. Doldrums is located on

- (A) North and South of the Equator  
(B) North and South of the Tropic of Cancer  
(C) North and South of the Tropic of Capricorn  
(D) North and South of the Arctic circle



शान्त कटिबन्ध स्थित है

- (A) भूमध्य रेखा के उत्तर व दक्षिण में  
(B) कर्क रेखा के उत्तर व दक्षिण में  
(C) मकर रेखा के उत्तर व दक्षिण में  
(D) आर्कटिक वृत्त के उत्तर व दक्षिण में



94. Consider the following statements about Indus valley civilization :

1. Harappa was the first site to be discovered in this civilization.
2. The first director of the Archaeological Survey of India was John Marshall.
3. Mesopotamian texts call meluhha the land of the Gods.

Which of the statements given above is/are correct ?

- (A) Only 2      (B) 1, 2, 3      (C) Only 1      (D) 1, 3

सिन्धु घाटी सभ्यता के बारे में निम्नलिखित कथनों पर विचार कीजिए :



1. इस सभ्यता में हड़प्पा सबसे पहले खोजा गया स्थल था ।
2. भारतीय पुरातात्विक सर्वेक्षण के पहले डायरेक्टर जॉन मार्शल थे ।
3. मेसोपोटामिया के लेख मेलुहा को देवताओं का देश कहते हैं ।

उपर्युक्त कथनों में से कौन-सा/से कथन सही है/हैं ?

- (A) केवल 2      (B) 1, 2, 3      (C) केवल 1      (D) 1, 3

95. When was the “Pradhan Mantri Kaushal Vikas Yojana” started ?

- (A) 2013      (B) 2015      (C) 2017      (D) 2023

“प्रधानमंत्री कौशल विकास योजना” कब प्रारम्भ की गई ?

- (A) 2013      (B) 2015      (C) 2017      (D) 2023

96. Consider the following statements about Bhakti Movement :

1. The philosophical view of Ramanuja is called Vishishtadvaita.
2. The philosophical view of Vallabhacharya is called Shuddhadvaita.
3. The philosophical view of Nimbarkacharya is called Dvaitwad.

Which of the statements given above is/are true ?

- (A) Only 1      (B) Only 3      (C) 1, 2      (D) 1, 2, 3



भक्ति आन्दोलन के बारे में निम्नलिखित कथनों पर विचार कीजिए :

1. रामानुज के दार्शनिक दृष्टिकोण को विशिष्टाद्वैत कहा जाता है ।
2. वल्लभाचार्य के दार्शनिक दृष्टिकोण को शुद्धाद्वैत कहा जाता है ।
3. निम्बार्काचार्य के दार्शनिक दृष्टिकोण को द्वैतवाद कहा जाता है ।

उपर्युक्त कथनों में से कौन-सा/से कथन सही है/हैं ?

- (A) केवल 1      (B) केवल 3      (C) 1, 2      (D) 1, 2, 3



97. Which of these is a key step in the preliminary stage of implementing collaborative learning ?

- (A) Final assessment (B) Group formation  
(C) Planning the project (D) Students evaluation

सहयोगात्मक अधिगम को लागू करने के प्रारंभिक चरण में इनमें से कौन-सा एक महत्वपूर्ण कदम है ?

- (A) अंतिम मापन (B) समूह निर्माण  
(C) परियोजना का योजना (D) छात्र मूल्यांकन

98. According to Article 334(a) how many seats are reserved for scheduled tribes in the Lok Sabha (till December 2024) ?

- (A) 47 (B) 84 (C) 53 (D) 131



लोकसभा में अनुच्छेद 334(ए) के अनुसार अनुसूचित जनजाति हेतु कितने स्थान आरक्षित है (दिसम्बर 2024 तक) ?

- (A) 47 (B) 84 (C) 53 (D) 131

99. Who among the following Saint was born in Ahmedabad ?

- (A) Laldas (B) Haridas (C) Dadudayal (D) Mavji

निम्नलिखित में से किस संत का जन्म अहमदाबाद में हुआ ?

- (A) लालदास (B) हरिदास (C) दादूदयाल (D) मावजी

100. Which one of the following pairs is not correctly matched ?

Mahajanapada	Town
(A) Ashmak	– Kampilya
(B) Shursen	– Mathura
(C) Kuru	– Indraprastha
(D) Chedi	– Shuktimati



निम्नलिखित में से कौन-सा एक युग्म सही सुमेलित नहीं है ?

महाजनपद	नगर
(A) अश्मक	– काम्पिल्य
(B) शूरसेन	– मथुरा
(C) कुरु	– इन्द्रप्रस्थ
(D) चेदि	– शुक्तिमति





101. Which one is not the feature of toy based learning ?
- (A) Toys sparks creativity and imagination  
(B) Toys helps in multidisciplinary learning  
(C) Toys helps only in social-emotional development  
(D) Toys strengthen motor development

खिलौना आधारित अधिगम की कौन-सी एक विशेषता नहीं है ?

- (A) खिलौने सोचने तथा सृजनात्मकता का स्फूर्त करते है  
(B) खिलौने बहुविषयक अधिगम में मदद करते है  
(C) खिलौने केवल सामाजिक-संवेगात्मक विकास में मदद करते है  
(D) खिलौने गत्यात्मक विकास को सुदृढ़ करते है



102. When did the 'Protection of Women from Domestic Violence Act' pass by Parliament of India ?

- (A) 2002 (B) 2004 (C) 2005 (D) 2008

भारतीय संसद द्वारा 'घरेलू हिंसा से महिला सुरक्षा कानून' कब पारित किया गया ?

- (A) 2002 (B) 2004 (C) 2005 (D) 2008

103. With the help of which country Rourkela Steel Plant was established ?

- (A) America (B) Russia (C) Britain (D) Germany

राउरकेला इस्पात संयंत्र किस देश की सहायता से स्थापित किया गया था ?

- (A) अमेरिका (B) रूस (C) ब्रिटेन (D) जर्मनी

104. Which Veda contains the Sukta "Ekam Sat Vipra Bahuda Vadanti" ?

- (A) Rigveda (B) Yajurveda (C) Samaveda (D) Atharvaveda

"एकम सत् विप्राः बहुधा वदन्ति" सूक्त किस वेद में सम्मिलित है ?

- (A) ऋग्वेद (B) यजुर्वेद (C) सामवेद (D) अथर्ववेद

105. On the recommendation of which of the following committee was Jaipur declared the Capital of Rajasthan ?

- (A) P. Satyanarayan Rao Committee (B) Dr. Shankarrao Dev Committee  
(C) V. P. Menon Committee (D) K. M. Munshi Committee

निम्नांकित में से किस समिति की सिफारिश पर जयपुर को राजस्थान की राजधानी बनाया गया ?

- (A) पी. सत्यनारायण राव समिति (B) डॉ. शंकरराव देव समिति  
(C) वी. पी. मेनन समिति (D) के. एम. मुंशी समिति





106. The distance between two meridians (1 interval) at equator is  
 (A) 109 km (B) 119 km (C) 55.4 km (D) 111 km

भूमध्य रेखा पर दो देशान्तर रेखाओं (1 अंतराल) के मध्य की दूरी है

- (A) 109 किमी (B) 119 किमी (C) 55.4 किमी (D) 111 किमी

107. What does the National Curriculum Framework (NCF)–2005 emphasize in social science teaching ?

- (A) Memorization of facts  
 (B) Connecting knowledge to life outside the school  
 (C) Exclusive reliance on text book  
 (D) Focus on rote learning methods



राष्ट्रीय पाठ्यचर्या की रूपरेखा (NCF)–2005 सामाजिक विज्ञान शिक्षण में किस पर जोर देती है ?

- (A) तथ्यों को कंठस्थ करने पर  
 (B) ज्ञान को विद्यालय के बाहर के जीवन से जोड़ने पर  
 (C) पाठ्यपुस्तकों पर अत्यधिक निर्भरता  
 (D) रटने की विधियों पर ध्यान

108. After the partition of India what was the number of actual members left in the Constituent Assembly of India ?



- (A) 389 (B) 299 (C) 294 (D) 278

भारत विभाजन के बाद भारत की संविधान सभा में वास्तविक सदस्यों की संख्या कितनी रह गई ?

- (A) 389 (B) 299 (C) 294 (D) 278

109. How much domain of assessment and evaluation is included in Holistic progress card for foundational stage by PARAKH (NCERT) ?

- (A) 3 (B) 4 (C) 5 (D) 6



परख (एनसीईआरटी) द्वारा फाउंडेशनल स्टेज के विकसित किये गये समग्र प्रगति कार्ड में मापन एवं मूल्यांकन के कितने आयाम शामिल किये गये हैं ?

- (A) तीन (B) चार (C) पाँच (D) छः

110. How many subjects were included in the 11<sup>th</sup> Schedule for Panchayati Raj by the 73<sup>rd</sup> Constitutional Amendment ?

- (A) 25 (B) 28 (C) 31 (D) 29

73 वें संविधान संशोधन द्वारा पंचायती राज हेतु 11वीं अनुसूची में कितने विषय शामिल किये गये ?

- (A) 25 (B) 28 (C) 31 (D) 29



111. Which of the following is not a doctrine of Jainism ?

- (A) Panchanuvrata (B) Syadwad  
(C) Pratitya-samutpad (D) Anekantwad

निम्नलिखित में से कौन-सा सिद्धान्त जैन धर्म का नहीं है ?

- (A) पंचाणुवृत (B) स्याद्वाद  
(C) प्रतीत्य-समुत्पाद (D) अनेकान्तवाद



112. "5E" instructional model was investigated by Roger Bybee for

- (A) Behaviourism (B) Constructivism  
(C) Humanism (D) Structuralism

"5E" अनुदेशनात्मक प्रतिरूप का प्रवर्तन रोजर बाईबी द्वारा \_\_\_\_\_ के लिए किया गया ।

- (A) व्यवहारवाद (B) रचनात्मकवाद  
(C) मानववाद (D) संरचनावाद

113. Which of the following Amendments was made by the 61<sup>st</sup> Constitutional Amendment in India ?

- (A) Preventing defection (B) Making voting age 18 year  
(C) Retirement age of judges (D) Reservation in jobs

भारत में 61वें संविधान संशोधन द्वारा निम्नलिखित में से कौन-सा संशोधन किया गया था ?

- (A) दलबदल को रोकना (B) मताधिकार की आयु 18 वर्ष करना  
(C) न्यायाधीशों की सेवानिवृत्ति की आयु (D) नौकरियों में आरक्षण



114. Beneshwar Dham is located

- (A) at the confluence of Mahi, Som and Jakham  
(B) at the confluence of Mahi, Banas and Som  
(C) at the confluence of Banas, Som and Jakham  
(D) at the confluence of Banas, Mahi and Jakham



बेणेश्वर धाम स्थित है

- (A) माही, सोम व जाखम के संगम पर  
(B) माही, बनास व सोम के संगम पर  
(C) बनास, सोम व जाखम के संगम पर  
(D) बनास, माही व जाखम के संगम पर



115. Where did Gautam Buddha give his first sermon ?

- (A) Gaya (B) Sarnath  
(C) Kushinagar (D) Lumbanivan

गौतम बुद्ध ने प्रथम उपदेश कहाँ दिया था ?

- (A) गया (B) सारनाथ  
(C) कुशीनगर (D) लुम्बनीवन

116. Which Peasant Movement of Rajasthan was led by Bhoji Lambardar ?

- (A) Alwar Peasant Movement (B) Meo Peasant Movement  
(C) Bharatpur Peasant Movement (D) Begun Peasant Movement



राजस्थान के किस किसान आन्दोलन का नेतृत्व भोजी लम्बरदार ने किया ?

- (A) अलवर किसान आन्दोलन (B) मेव किसान आन्दोलन  
(C) भरतपुर किसान आन्दोलन (D) बेगूं किसान आन्दोलन

117. When did the Gandhi-Irwin pact take place ?

- (A) 1931 (B) 1921 (C) 1933 (D) 1935

गांधी-इरविन समझौता कब हुआ ?

- (A) 1931 (B) 1921 (C) 1933 (D) 1935

118. Which current is located in Pacific Ocean ?

- (A) Alaska current (B) Gulf stream current  
(C) Labrador current (D) Benguela current

प्रशांत महासागर में कौन-सी धारा स्थित है ?

- (A) अलास्का धारा (B) गल्फ स्ट्रीम धारा  
(C) लेब्राडोर धारा (D) बैंग्युला धारा

119. In which rock edict of Ashoka is there a mention of the 'Victory of Dhamma' in his distant regions ?

- (A) Seventh rock edict (B) Thirteenth rock edict  
(C) Fifth rock edict (D) Eighth rock edict



अशोक के किस शिलालेख में उसके सुदूर प्रदेशों में 'धम्म विजय' का उल्लेख मिलता है ?

- (A) सातवें शिलालेख में (B) तेरहवें शिलालेख में  
(C) पाँचवें शिलालेख में (D) आठवें शिलालेख में



120. Which of the following association was not founded by Pt. Harinarayan Sharma of Alwar ?

- (A) Charkha Sangh (B) Untouchability prevention association  
(C) Valmiki Sangh (D) Adivasi Sangh

अलवर के पं. हरिनारायण शर्मा ने निम्नांकित में से किस संघ की स्थापना नहीं की थी ?

- (A) चरखा संघ (B) अस्पृश्यता निवारण संघ  
(C) वाल्मीकि संघ (D) आदिवासी संघ

121. The density of earth is

- (A) 4.5 (B) 5.5 (C) 6.5 (D) 7.5

पृथ्वी का घनत्व है

- (A) 4.5 (B) 5.5 (C) 6.5 (D) 7.5

122. Dry farming is done in India

- (A) in less than 75 cm annual rainfall region  
(B) in 75 to 100 cm annual rainfall region  
(C) in 100 to 110 cm annual rainfall region  
(D) in 110 to 140 cm annual rainfall region

भारत में शुष्क खेती की जाती है

- (A) 75 सेमी से कम वार्षिक वर्षा वाले क्षेत्र में  
(B) 75 से 100 सेमी वार्षिक वर्षा वाले क्षेत्र में  
(C) 100 से 110 सेमी वार्षिक वर्षा वाले क्षेत्र में  
(D) 110 से 140 सेमी वार्षिक वर्षा वाले क्षेत्र में

123. Consider the following statements about the administration of the Mauryan period :

1. 'Kushilan' was associated with judiciary.
2. A unit of 100 villages was called 'Sthaniya'.
3. The 'Sannidhata' was the treasurer of the State.

Which of the statements given above is/are true ?

- (A) 1, 2, 3 (B) Only 3 (C) 1, 3 (D) Only 1

मौर्य काल के प्रशासन के बारे में निम्नलिखित कथनों पर विचार कीजिए :

1. 'कुशीलन' का सम्बंध न्यायालय से था ।
2. 100 ग्रामों की इकाई को 'स्थानीय' कहा जाता था ।
3. 'सन्निधाता' राज्य का कोषाध्यक्ष था ।

उपर्युक्त कथनों में से कौन-सा/से कथन सही है/हैं ?

- (A) 1, 2, 3 (B) केवल 3 (C) 1, 3 (D) केवल 1





124. Who first used the term 'Rajasthani' for the language of Rajasthan ?  
 (A) George Thomas (B) Colonel James Tod  
 (C) Udyottan Suri (D) George Abraham Grierson

राजस्थान की भाषा के लिए 'राजस्थानी' शब्द का सर्वप्रथम प्रयोग किसने किया ?

- (A) जॉर्ज थॉमस (B) कर्नल जेम्स टॉड  
 (C) उद्योतन सूरी (D) जॉर्ज अब्राहम ग्रियर्सन

125. Which of the following Fundamental Rights fullfills 'Child Protection and Child Rights' ?  
 (A) Right Against Exploitation (B) Right to Equality  
 (C) Right to Religious Freedom (D) Cultural and Educational Rights



निम्न में से कौन-सा मौलिक अधिकार 'बाल संरक्षण एवं बाल अधिकार' की पूर्ति करता है ?

- (A) शोषण के विरुद्ध अधिकार (B) समता का अधिकार  
 (C) धार्मिक स्वतंत्रता का अधिकार (D) सांस्कृतिक और शैक्षिक अधिकार

126. Ghunghat, Gugadi, Footi, Bandra, Imali and Feteah Burj are related to which fort of Rajasthan ?

- (A) Mehrangarh (Jodhpur) (B) Taragarh (Ajmer)  
 (C) Junagarh (Bikaner) (D) Kumbhalgarh (Rajsamand)

घूंघट, गूगड़ी, फूटी, बाँदरा, इमली और फतेह बुर्ज राजस्थान के किस दुर्ग से संबंधित हैं ?

- (A) मेहरानगढ़ (जोधपुर) (B) तारागढ़ (अजमेर)  
 (C) जूनागढ़ (बीकानेर) (D) कुंभलगढ़ (राजसमंद)

127. Which one of the following pairs is not correctly matched ?



Author		Text
(A) Dandin	–	Dashkumarcharit
(B) Vishakhdutt	–	Devichandraguptam
(C) Kalidas	–	Kumar Sambhav
(D) Siddhasen	–	Abhidhammavata



निम्नलिखित में से कौन-सा एक युग्म सही सुमेलित नहीं है ?

लेखक		ग्रन्थ
(A) दण्डिन	–	दशकुमारचरित
(B) विशाखदत्त	–	देवीचन्द्रगुप्तं
(C) कालिदास	–	कुमार सम्भव
(D) सिद्धसेन	–	अभिधम्मवतार



128. Between whom was the 'Battle of Bhutala' fought

- (A) Maharana Kumba and Mahmud Khilji I  
 (B) Jaitra Singh and Iltutmish  
 (C) Rana Sanga and Ibrahim Lodhi  
 (D) Maharana Pratap and Akbar

'भूताला का युद्ध' किसके मध्य लड़ा गया ?

- (A) महाराणा कुम्भा और महमूद खिल्जी I  
 (B) जैत्र सिंह और इल्तुतमिश  
 (C) राणा सांगा और इब्राहिम लोदी  
 (D) महाराणा प्रताप और अकबर

129. According to Article 137 among the following who has the right to review the decision of the Supreme Court ?

- (A) Prime Minister (B) Speaker of Lok Sabha  
 (C) Supreme Court (D) Chairman of Rajyasabha



अनुच्छेद 137 के अनुसार उच्चतम न्यायालय के निर्णय की समीक्षा करने का अधिकार निम्न में से किसको है ?

- (A) प्रधानमंत्री (B) लोकसभाध्यक्ष  
 (C) उच्चतम न्यायालय (D) राज्यसभा के सभापति

130. The direction of the Aravalli mountain range is

- (A) South-West to South-East (B) South-West to North-East  
 (C) North-West to South-East (D) North-East to South-West

अरावली पर्वतमाला की दिशा है

- (A) दक्षिण-पश्चिम से दक्षिण-पूर्व (B) दक्षिण-पश्चिम से उत्तर-पूर्व  
 (C) उत्तर-पश्चिम से दक्षिण-पूर्व (D) उत्तर पूर्व से दक्षिण-पश्चिम

131. Which Mughal emperor implemented the policy of 'Sulh-i-Kul' ?

- (A) Jahangir (B) Akbar  
 (C) Shahjahan (D) Aurangzeb



'सुलह-ए-कुल' की नीति को किस मुगल शासक ने लागू की थी ?

- (A) जहाँगीर (B) अकबर  
 (C) शाहजहाँ (D) औरंगजेब



132. Which of the following term refers to “QR Code embedded text books” ?

- (A) Energised Text Books (ETBs) (B) Donated Text Book  
(C) Teaching aids (D) Flip Books

निम्नलिखित में से कौन-सा पारिभाषिक शब्द “क्यू आर कोड युक्त पाठ्यपुस्तकों” के लिए प्रयुक्त होता है ?

- (A) ऊर्जित पाठ्यपुस्तकें (B) दान की गई पाठ्यपुस्तकें  
(C) शिक्षण सहायक सामग्री (D) फ्लिप पाठ्यपुस्तकें



133. The most destructive earthquake wave is

- (A) P wave (B) S wave (C) L wave (D) P\* wave

सर्वाधिक विनाशकारी भूकंप तरंग है

- (A) पी तरंग (B) एस तरंग (C) एल तरंग (D) पी\* तरंग

134. The scene of ‘Nar-narayan tapasya’ and ‘Gajendra Moksha’ has been depicted in which temple of Gupta period ?

- (A) Dashavatara Temple of Devgarh (B) Shiva Temple of Bhumara  
(C) Vishnu Temple of Tigwan (D) Parvati Temple of Nachana-Kuthar

‘नर-नारायण तपस्या’ और ‘गजेन्द्र मोक्ष’ का दृश्य गुप्तकालीन किस मंदिर में दर्शाया गया है ?

- (A) देवगढ़ का दशावतार मंदिर (B) भूमरा का शिव मंदिर  
(C) तिगवां का विष्णु मंदिर (D) नचना-कुठार का पार्वती मंदिर

135. Which of the following is not the function of CIET (Central Institute of Educational Technology) ?

- (A) To design and produce media software materials, graphics and other programmes  
(B) To develop plans for the use of Information and Communication Technologies (ICTs) in education  
(C) To train the faculty of Institutes of advanced study in education/colleges of teacher education and district institutes of education and training in the use of educational technology in their teacher education programmes  
(D) Regulate the academic and technical programmes and activities of State Institutions of Educational Technology (SIET’s) set up by the Ministry of Education in States of India

निम्नलिखित में से कौन-सा केन्द्रीय शैक्षिक प्रौद्योगिकी संस्थान का कार्य नहीं है ?

- (A) मीडिया सॉफ्टवेयर सामग्री, ग्राफिक्स और अन्य कार्यक्रमों को डिजाइन और उत्पादन करना  
(B) शिक्षा में सूचना एवं संचार प्रौद्योगिकी (आईसीटी) के उपयोग की योजनाओं को तयार करना  
(C) शैक्षिक प्रौद्योगिकी के उपयोग में शिक्षा के उच्च अध्ययन संस्थानों/अध्यापक शिक्षा महाविद्यालयों और जिल्ला शिक्षा एवं प्रशिक्षण संस्थानों के संख्याओं को उनके अध्यापक शिक्षा कार्यक्रमों में प्रशिक्षित करना  
(D) भारत के राज्यों में शिक्षा मंत्रालय द्वारा स्थापित राज्य शैक्षिक प्रौद्योगिकी संस्थानों (एस.आई.ई.टी.) के शैक्षणिक और तकनीकी कार्यक्रमों एवं गतिविधियों की निगरानी करना





136. Mavath is

- (A) Rain in summer season (B) Rain in rainy season  
(C) Rain in winter season (D) Rain in autumn season

मावठ है

- (A) ग्रीष्म ऋतु की वर्षा (B) वर्षा ऋतु की वर्षा  
(C) शीत ऋतु की वर्षा (D) शरद ऋतु की वर्षा

137. To which ruler did Chandragupta II marry his daughter Prabhavathi Gupta ?

- (A) Rudrasen I (B) Prithvisen I  
(C) Vindhyashakti II (D) Rudrasen II

चन्द्रगुप्त द्वितीय ने अपनी पुत्री प्रभावती गुप्त का विवाह किस शासक के साथ किया था ?

- (A) रुद्रसेन प्रथम (B) पृथ्वीसेन प्रथम  
(C) विन्ध्यशक्ति द्वितीय (D) रुद्रसेन द्वितीय

138. Major gypsum producing district of Rajasthan is

- (A) Bhilwara (B) Udaipur (C) Ajmer (D) Bikaner



राजस्थान का प्रमुख जिप्सम उत्पादक जिला है

- (A) भीलवाड़ा (B) उदयपुर (C) अजमेर (D) बीकानेर

139. Hunting dance of Rajasthan is related to

- (A) Sehariya (B) Garasiya (C) Kalbeliya (D) Bheel

राजस्थान का शिकार नृत्य संबंधित है

- (A) सहरिया (B) गरसिया (C) कालबेलिया (D) भील

140. Who wrote the Chola period book 'Kalingattuparani' ?

- (A) Kamban (B) Tirutakkadevar (C) Jayangondar (D) Pulgendi

चोलयुगीन 'कलिंगट्टुपरानी' नामक ग्रंथ किसने लिखा ?

- (A) कम्बन (B) तिरुतक्कदेवर (C) जयनोन्दार (D) पुलगेन्दि

141. The most favourable conditions for the cement industry are found in Rajasthan at

- (A) Chittorgarh (B) Jaipur (C) Alwar (D) Barmer

राजस्थान में सीमेंट उद्योग के लिए सर्वाधिक अनुकूल परिस्थितियाँ पाई जाती है

- (A) चित्तौड़गढ़ में (B) जयपुर में (C) अलवर में (D) बाड़मेर में



142. The area situated in the foot hills of Shivalik mountain range is called

- (A) Khadar region (B) Bangar region  
(C) Tarai region (D) Bhabar region

शिवालिक पर्वत शृंखला की पर्वतपदीय क्षेत्र में स्थित भाग कहलाता है

- (A) खादर प्रदेश (B) बांगर प्रदेश  
(C) तराई प्रदेश (D) भाबर प्रदेश

143. Which place was called the “Nursery of Bengal Army” during the British rule ?

- (A) Awadh (B) Delhi (C) Calcutta (D) Madras

ब्रिटिश शासनकाल में ‘बंगाल आर्मी की पौधशाला’ किस स्थान को कहा जाता था ?

- (A) अवध (B) दिल्ली (C) कलकत्ता (D) मद्रास

144. All types of topics and learning experiences may be properly provided through the application of

- (A) Project method (B) Survey method  
(C) Source method (D) Discovery method

सभी प्रकार के प्रकरणों तथा अधिगम अनुभवों को किस अनुप्रयोग के द्वारा उचित रूप से प्रदान किया जा सकता है ?

- (A) प्रयोजना विधि (B) सर्वेक्षण विधि  
(C) स्रोत विधि (D) खोज विधि

145. According to the Indian Constitution the State legislature cannot make laws on which of the following subject ?

- (A) Police (B) Currency (C) Prison (D) Agriculture



भारतीय संविधान के अनुसार राज्य की विधायिका निम्न में से किस विषय पर कानून निर्माण नहीं कर सकती है ?

- (A) पुलिस (B) मुद्रा (C) जेलखाना (D) कृषि

146. Why are interdisciplinary approaches important in social science teaching ?

- (A) To enhance understanding of different subjects in isolation  
(B) To link historical events with geographical context  
(C) To limit learning to specific fields of study  
(D) To focus solely on text book knowledge

सामाजिक विज्ञान शिक्षण में अंतः विषयक दृष्टिकोण क्यों महत्वपूर्ण है ?

- (A) एकांत में विभिन्न विषयों को समझने की क्षमता को बढ़ाने के लिए  
(B) ऐतिहासिक घटनाओं को भौगोलिक संदर्भों से जोड़ने के लिए  
(C) अध्ययन को विशिष्ट क्षेत्रों तक सीमित करने के लिए  
(D) केवल पाठ्यपुस्तक पर ध्यान केन्द्रित करने के लिए





147. The illustrated text 'Shravakpratikramansutrachoomi' is related to which school of painting ?  
 (A) Marwar school (B) Hadoti school  
 (C) Mewar school (D) Dhundhad school

‘श्रावकप्रतिक्रमणसूत्रचूर्णि’ नामक चित्रित ग्रंथ का संबंध किस चित्रकला शैली से है ?



- (A) मारवाड़ शैली (B) हाड़ौती शैली  
 (C) मेवाड़ शैली (D) ढूंढाड़ शैली
148. According to census 2011, the male literacy rate in Rajasthan was  
 (A) 52.1 % (B) 67.06 % (C) 79.2% (D) 89%  
 जनगणना 2011 के अनुसार राजस्थान में पुरुष साक्षरता दर थी  
 (A) 52.1 % (B) 67.06 % (C) 79.2% (D) 89%

149. Which of the following is not the learning outcomes of social science at upper primary classes/stage ?  
 (A) Students distinguishes between stars, planets and sub-planets  
 (B) Examines critically the superstitions related to eclipses  
 (C) Reasons and factors leading to diversity in flora and fauna e.g. climate, landforms etc.  
 (D) Recognises and describes different physical features, types of forests, seasons etc.



निम्नलिखित में से कौन-सा उच्च प्राथमिक कक्षाओं/स्तर पर सामाजिक विज्ञान को सीखने का प्रतिफल नहीं है ?

- (A) विद्यार्थी तारों, ग्रहों एवं उपग्रहों में अंतर करते हैं  
 (B) ग्रहण से संबंधित अंधविश्वासों को तर्कपूर्ण रूप से परखते हैं  
 (C) विभिन्न जलवायु एवं स्थलरूपों में पाये जाने वाले पादपों एवं जंतुओं की विभिन्नताओं के कारणों को बताते हैं  
 (D) विभिन्न भौतिक विशेषताओं, वनों के प्रकार, मौसम आदि को पहचानता है और उनका वर्णन करता है
150. Under which Article of the Indian Constitution there is a provision for a Council of Ministers headed by the Prime Minister to aid and advise the President ?  
 (A) 73(1) (B) 74(1) (C) 75(1) (D) 76(1)



भारतीय संविधान के किस अनुच्छेद के अन्तर्गत राष्ट्रपति को सहायता एवं सलाह हेतु प्रधानमंत्री के नेतृत्व में मंत्रीपरिषद का प्रावधान है ?

- (A) 73(1) (B) 74(1) (C) 75(1) (D) 76(1)



Space For Rough Work / कच्चे कार्य के लिए स्थान



Space For Rough Work / कच्चे कार्य के लिए स्थान





Space For Rough Work / कच्चे कार्य के लिए स्थान



Space For Rough Work / कच्चे कार्य के लिए स्थान



**DO NOT WRITE HERE**



## IMPORTANT INSTRUCTIONS / महत्त्वपूर्ण निर्देश (Read carefully and comply / ध्यान से पढ़ें और पालन करें)

- In Section II (Language-I), a candidate has to attempt the questions of the language which the candidate has selected as Language-I in the Online Application Form. खण्ड II (भाषा-I) में उसी भाषा के प्रश्नों को हल करना अनिवार्य है जिस भाषा का चयन अभ्यर्थी ने भाषा-I के रूप में ऑनलाइन आवेदन-पत्र में किया है।
- In Section III (Language-II), a candidate has to attempt the questions of the language which the candidate has selected as Language-II in the Online Application Form. The Language-II will be different from Language-I. खण्ड III (भाषा-II) में उसी भाषा के प्रश्नों को हल करना अनिवार्य है जिस भाषा का चयन अभ्यर्थी ने भाषा-II के रूप में ऑनलाइन आवेदन-पत्र में किया है। भाषा-I से भाषा-II भिन्न होगी।
- The candidate must ensure that the Question Booklet Series Code and Shift No. has been filled correctly at the prescribed place in the OMR Answer Sheet. Your OMR Answer Sheet will be evaluated on the basis of Question Booklet Series Code and Shift No., not Question Booklet Number. अभ्यर्थी सुनिश्चित करें कि OMR आन्सर शीट में निर्धारित स्थान पर प्रश्न-पुस्तिका सीरीज कोड एवं शिफ्ट क्रमांक सही भरा है। आपकी OMR आन्सर शीट का मूल्यांकन प्रश्न-पुस्तिका क्रमांक पर नहीं बल्कि प्रश्न-पुस्तिका सीरीज कोड एवं शिफ्ट क्रमांक के आधार पर किया जायेगा।
- The candidate has to answer of that subject in Section (IV a) Mathematics and Science or (IV b) Social Studies as selected by the candidate in the Online Application Form. If a candidate answers the questions of the language or subject other than selected in the Online Application Form, the candidate shall be personally responsible for it and it would be treated as wrong. अभ्यर्थी को इस प्रश्न-पत्र के खण्ड (IV a) गणित एवं विज्ञान या (IV b) सामाजिक अध्ययन में उसी विषय के प्रश्नों को हल करना है, जिस विषय का चयन अभ्यर्थी ने ऑनलाइन आवेदन-पत्र में किया है। यदि अभ्यर्थी ऑनलाइन आवेदन-पत्र में चयनित भाषा या विषय के प्रश्नों को हल न करके अन्य विषय के प्रश्नों को हल करता है तो वह अभ्यर्थी की स्वयं की जिम्मेदारी होगी तथा गलत माना जायेगा।

- Read complete instructions carefully and fill the details from Sl. No. 1 to 9 in the OMR Answer Sheet and Sl. No. 1 to 4 in the Question Booklet. If you fail to fill the details and sign as instructed, you will be personally responsible for the consequences arising during scanning of your OMR Answer Sheet. निर्देशों को पूर्ण रूप से ध्यानपूर्वक पढ़ें और क्रमांक 1 से 9 तक OMR आन्सर शीट में एवं क्रमांक 1 से 4 तक प्रश्न-पुस्तिका (बुकलेट) में विवरणों को भरें। यदि आप गलत तरीके से विवरण भरते या हस्ताक्षर करते हैं तो OMR आन्सर शीट की स्कैनिंग के फलस्वरूप होने वाले परिणामों के प्रति आप स्वयं उत्तरदायी होंगे।

- The Question Booklet comprises 96 pages having 150 questions. After being instructed to open the Question Booklet, only then the candidates will open the seal of the Question Booklet. Check whether the Question Booklet contains 150 questions starting from Page No. 3 to 90. The Shift Number required in OMR Answer Sheet will be as per admit card issued to the candidate and also mentioned on the top of the Question Booklet.

प्रश्न-पुस्तिका में 96 पृष्ठ एवं 150 प्रश्न हैं। अभ्यर्थी निर्देश दिये जाने के उपरान्त ही प्रश्न-पुस्तिका की सील खोलेंगे। यह सुनिश्चित कर लें कि प्रश्न-पुस्तिका में 150 प्रश्न हैं जो कि पृष्ठ संख्या 3 से प्रारम्भ होकर 90 तक हैं। OMR आन्सर शीट पर शिफ्ट नम्बर अभ्यर्थी को जारी किये गये प्रवेश-पत्र के अनुसार अंकित करना है एवं जो प्रश्न-पुस्तिका के ऊपरी भाग पर भी अंकित किया हुआ है।

- All questions are of MCQ (Multiple Choice Questions) type. There is only one correct answer to each question carrying one mark. No marks will be deducted for wrong answers.

सभी प्रश्न बहुविकल्पीय प्रकार के हैं। प्रत्येक प्रश्न का एक विकल्प ही सही है। प्रत्येक प्रश्न के लिए निर्धारित अंक एक है। गलत जवाब के लिए कोई अंक काटे नहीं जायेंगे।

- There will be five options (A, B, C, D, E) for each question in the answer sheet but there will be four options A, B, C, D for each question in the question paper. Candidates have to choose the correct option from these four options and mark the corresponding circle blue/black in the answer sheet. Once darkened, changes are not permitted. Modified mark will not be accepted and the answer will be treated wrong. If a candidate does not want to answer a question, he/she should blue/black the circle of the fifth option E on the answer sheet. If none of the five options given in the answer sheet is circled blue/black,  $\frac{1}{3}$ rd of the marks for such question will be deducted. If a candidate does not mark any of the five options in more than 10 percent of the total questions, he/she will be considered disqualified.

उत्तर पत्रक में प्रत्येक प्रश्न के लिए पाँच विकल्प (A, B, C, D, E) होंगे किन्तु प्रश्न पत्र में प्रत्येक प्रश्न हेतु चार विकल्प A, B, C, D होंगे। अभ्यर्थियों को इन चार विकल्पों में से सही विकल्प का चयन कर उत्तर पत्रक में संबंधित गोले को नीला/काला करना है। एक बार रंग हूँ गले को बदलने की अनुमति नहीं है। बदला हुआ निशान स्वीकार नहीं होगा तथा उत्तर गलत माना जावेगा। यदि अभ्यर्थी किसी प्रश्न का उत्तर नहीं देना चाहता है, तो उत्तर पत्रक के पाँचवें विकल्प E का गोला नीला/काला करें। यदि उत्तर पत्रक में दिये गये पाँच विकल्पों में से किसी का भी गोला नीला/काला नहीं किया जाता है, तो ऐसे प्रश्न के लिए प्रश्न अंक का  $\frac{1}{3}$  भाग काटा जावेगा। यदि अभ्यर्थी कुल प्रश्नों के 10 प्रतिशत से अधिक प्रश्नों में पाँच विकल्पों में से कोई भी विकल्प अंकित नहीं करता है, तो उसे अयोग्य माना जावेगा।

- Bubble of correct answer of the question should be darkened completely as shown below : प्रश्न के सही उत्तर के गोले को नीचे दर्शाये अनुसार पूरा रंगें।

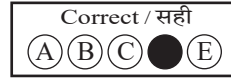
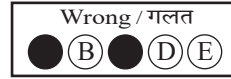
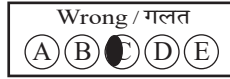
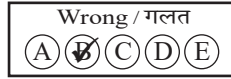
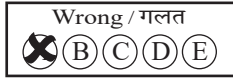

- All questions other than language questions of Sections II and III shall be bilingual. प्रश्न-पत्र के भाषा सम्बन्धित खण्ड II एवं III के प्रश्नों के अतिरिक्त शेष सभी खण्डों के प्रश्न द्विभाषीय होंगे।

- In any event of any mistake in any question/s, candidates will not be penalized. However no corrections will be made in question/s during the examination.

- Kिसी प्रश्न में किसी त्रुटि के लिये अभ्यर्थी को किसी प्रकार का नुकसान नहीं होगा। परीक्षा की अवधि में प्रश्नों में किसी प्रकार का संशोधन नहीं करवाया जायेगा।

- Rough work, if any, may be done in the Question Booklet only in the space provided at the end of the Question Booklet. Do not tear it off from the Question Booklet. No additional paper shall be provided.

किसी प्रकार के रफ कार्य हेतु प्रश्न-पुस्तिका के अन्त में जगह दी गई है। इसे प्रश्न-पुस्तिका से नहीं फाड़ें। किसी प्रकार का अतिरिक्त कागज़ उपलब्ध नहीं करवाया जायेगा।

- Use of Log tables, Calculator, Slide rule, Mobile phone, Pager, Digital diary, Bluetooth, Microphone or any other electronic item/instrument etc. is not allowed. Their use will result in disqualification.

लाग टेबल, कैल्कुलेटर, स्लाइड रूल, मोबाइल फोन, पेजर, डिजिटल डायरी, ब्ल्यूटूथ, माइक्रोफोन या किसी अन्य प्रकार का इलेक्ट्रॉनिक वस्तु/उपकरण का प्रयोग वर्जित है। इनके उपयोग पर परीक्षा से अयोग्य घोषित किया जा सकता है।

- OMR Answer Sheet will be provided along with Question Booklet separately.

प्रश्न-पुस्तिका के साथ OMR आन्सर शीट प्रदान की जायेगी।

- The Question Booklet will be issued to the candidates 10 minutes before the start of examination and the candidate must fill all entries in OMR Answer Sheet. The Question Booklet seal shall be opened 5 minutes before the start of examination and the candidate must fill 1 to 4 entries correctly on the Question Booklet. After opening the Question Booklet, ensure that any page/question is not missing/not printed/torn/repeated. In case, you find any defect anywhere in the Question Booklet, immediately inform the Invigilator and get it replaced within 5 minutes by the Invigilator.

अभ्यर्थी को प्रश्न-पुस्तिका परीक्षा आरम्भ होने के 10 मिनट पूर्व दी जावेगी। अभ्यर्थी आवश्यक रूप से OMR आन्सर शीट में सभी प्रविष्टियों को सही प्रकार से भरें। प्रश्न-पुस्तिका की सील परीक्षा आरम्भ के 5 मिनट पूर्व खोलें तथा प्रश्न-पुस्तिका के क्रम संख्या 1 से 4 की प्रविष्टियों को सही प्रकार से भरें। प्रश्न-पुस्तिका खोलने के पश्चात् अभ्यर्थी तत्काल यह सुनिश्चित करें कि उसमें निर्धारित सम्स्त पृष्ठ है/कोई प्रश्न छूटा तो नहीं है/छपाई पूर्ण है/कागज़ फटा तो नहीं है या कोई पृष्ठ दुबारा जुड़ गया है। यदि प्रश्न-पुस्तिका में इस प्रकार की कोई त्रुटि पाई जाती है तो तत्काल वीक्षक को सूचित करें तथा 5 मिनट के भीतर वीक्षक से अपनी प्रश्न-पुस्तिका बदलवा लें।

- Write your Name, Exam Centre Code, Signature, Roll No., Question Booklet Series Code, Shift Number and Question Booklet Number in the space provided in the Question Booklet as well as in the OMR Answer Sheet.

प्रश्न-पुस्तिका एवं OMR आन्सर शीट पर निर्धारित स्थान पर नाम, परीक्षा केन्द्र का कोड, हस्ताक्षर, रोल नं., प्रश्न-पुस्तिका सीरीज कोड, शिफ्ट क्रमांक एवं प्रश्न-पुस्तिका क्रमांक भरें।

- OMR Answer Sheet is designed for computer evaluation. If you do not follow the instructions given above and at the backside of the OMR Answer Sheet, it may make evaluation by computer difficult. Any resultant loss to the candidate on the above account shall be of the candidate only.

OMR आन्सर शीट को कम्प्यूटर द्वारा मूल्यांकन के लिये बनाया गया है। यदि आप उपर्युक्त एवं OMR आन्सर शीट के पिछले पृष्ठ पर दिये गये निर्देशों का पालन नहीं करते, तो कम्प्यूटर द्वारा आपका मूल्यांकन कठिन हो जायेगा। इस कारण से अभ्यर्थी को होने वाले नुकसान की जिम्मेदारी उसकी स्वयं की होगी।

- Warning Bell will ring at 5 minutes before closer of examination and the last long bell will ring at closer of examination. No candidate should leave the examination hall before the final bell. The OMR Answer Sheet is carbonless in duplicate having perforation on the left side. Candidate should detach carefully the Original Copy from the Candidate's Copy (Duplicate) so that the Original Copy is not mutilated in any way. Candidate should handover the Original OMR Copy and Question Booklet to the Invigilator before leaving the examination hall. Candidate can carry only the Candidate's OMR copy with him/her. Question Booklet is not allowed to be taken by the candidate.

परीक्षा समाप्ति के 5 मिनट पूर्व चेतावनी घंटी बजेगी एवं अन्तिम लम्बी घंटी परीक्षा समाप्ति पर बजेगी। कोई अभ्यर्थी अन्तिम घंटी बजने के पूर्व परीक्षा कक्ष से बाहर नहीं जा सकेगा। OMR आन्सर शीट कार्बन रहित तथा अनुलिपि सहित है उसके बायीं तरफ परफोरेशन किया हुआ है। अभ्यर्थी सावधानी से अभ्यर्थी की प्रति (अनुलिपि) से मूल प्रति को ऐसे अलग करें ताकि किसी भी तरीके से मूल प्रति को कोई हानि न पहुँचे। परीक्षा कक्ष छोड़ने के पूर्व अभ्यर्थी OMR की मूल प्रति एवं प्रश्न-पुस्तिका वीक्षक को सौंप दें। अभ्यर्थी केवल अपनी OMR की प्रति ही अपने साथ ले जा सकेंगे। प्रश्न-पुस्तिका अभ्यर्थी अपने साथ नहीं ले जा सकेंगे।



# PAPER CODE : RL-2 (SHIFT – 3)

Series Code :  
सीरीज़ कोड :

Question Booklet No.

# D

Write this code in OMR Answer Sheet.  
इस कोड को OMR आन्सर शीट में अंकित करें।

1. Roll No./ रोल नं.					2. OMR Answer Sheet No./ ओ.एम.आर. आन्सर शीट क्रमांक				
* 3. Candidate's Name/ अभ्यर्थी का नाम					* 4. मैंने पृष्ठ भाग पर दिये गये सभी निर्देशों को पढ़ लिया है।				
					Candidate's Signature/ अभ्यर्थी के हस्ताक्षर				
* As per Application Form./ जैसा आवेदन-पत्र में अंकित किया है।									
Invigilator's Signature/ वीक्षकों के हस्ताक्षर					(i)				
					(ii)				
S. No. 1, 2, 3 and 4 are to be filled by the Candidate himself. क्रमांक 1, 2, 3 व 4 की पूर्ति स्वयं अभ्यर्थी द्वारा की जानी है।					No. of Pages in Question Booklet/ प्रश्न पुस्तिका में कुल पृष्ठ : 96				

There are 150 objective multiple choice questions in this paper. This Question Booklet is made up of the following four Sections : Section – I, II and III of 30 – 30 questions each and Section – IV is of 60 questions. The candidate has to attempt all Sections. Each question is of one mark. No marks will be deducted for wrong answers. For unattempted questions kindly see Point Number 4 of important instructions given on last page.

इस प्रश्न-पत्र में कुल 150 वस्तुनिष्ठ बहुचयनात्मक प्रश्न हैं। प्रश्न-पत्र कुल चार खण्डों में विभाजित है तथा सभी खण्ड करना अनिवार्य है। प्रत्येक खण्ड-I, II एवं III, 30 – 30 प्रश्नों का है तथा खण्ड-IV 60 प्रश्नों का है। प्रत्येक प्रश्न 1 अंक का है। गलत उत्तर के लिये कोई अंक काटे नहीं जायेंगे। अनुत्तरित प्रश्नों के सम्बन्ध में पुस्तिका के अंतिम पृष्ठ पर दिये गये महत्वपूर्ण निर्देशों में क्रम संख्या 4 देखें।

परीक्षार्थी OMR शीट भरने से पूर्व यह सुनिश्चित कर लें कि प्रश्न-पुस्तिका में 1-96 पृष्ठ भलीभाँति छपे हैं। कोई विसंगति होने पर प्रश्न-पुस्तिका तुरंत बदलवा लें।

## PAPER CODE : RL-2 (SHIFT – 3)

**Total Questions : 150      Time period : 2 Hours 30 Minutes      Maximum Marks : 150**

Sections	Contents	No. of Questions	Question Nos.		Page Nos.	
			From	To	From	To
(I)	Child Development and Pedagogy	30	1	30	3	10
(II)	Language-I (Only One Language) As selected by the candidate as medium of instruction in the Online Application Form as Language-I from the Languages given below :	30	31	60		
	Hindi	30	31	60	11	14
	English	30	31	60	15	17
	Sanskrit	30	31	60	18	20
	Urdu	30	31	60	21	24
	Sindhi	30	31	60	25	28
	Punjabi	30	31	60	29	32
	Gujarati	30	31	60	33	35
(III)	Language-II (Only One Language) As selected by the candidate as Language-II (other than the Language-I) in the Online Application Form from the Languages given below :	30	61	90		
	Hindi	30	61	90	36	39
	English	30	61	90	40	42
	Sanskrit	30	61	90	43	45
	Urdu	30	61	90	46	49
	Sindhi	30	61	90	50	53
	Punjabi	30	61	90	54	57
	Gujarati	30	61	90	58	60
(IV)	(IV a) Mathematics and Science : (For Mathematics and Science Teacher) OR	60	91	150	61	76
	(IV b) Social Studies : (For Social Studies Teacher) OR For any other Subject Teacher : (Can choose either IV a or IV b)	60	91	150	77	90

Note : 1. In Sections II and III, a candidate has to attempt the questions of Languages compulsorily, selected as Language-I and Language-II in the Online Application Form.  
2. In Sections – IV, it is compulsory to attempt the questions of Section IV (a) or Section IV (b) as selected subject in Online Application Form.  
For Hindi version of the above Table and Note refer to Page No. 2.

Read the instructions in English and Hindi at Page No. 96, last page of this Question Booklet.

RL-2 D



(1)



## PAPER CODE : RL-2 (SHIFT – 3)

कुल प्रश्न : 150

समयावधि : 2 घण्टे 30 मिनट

पूर्णांक : 150

खण्ड	विषय-सामग्री	कुल प्रश्न संख्या	प्रश्न संख्या		पृष्ठ संख्या	
			से	तक	से	तक
(I)	बाल-विकास एवं शिक्षण विधियाँ	30	1	30	3	10
(II)	भाषा-I (केवल एक भाषा) अभ्यर्थी द्वारा चयनित अनुदेशन के माध्यम की भाषा जो निम्नलिखित भाषाओं में से भाषा-I के रूप में ऑनलाइन आवेदनपत्र में अंकित की है :	30	31	60		
	हिन्दी	30	31	60	11	14
	अंग्रेजी	30	31	60	15	17
	संस्कृत	30	31	60	18	20
	उर्दू	30	31	60	21	24
	सिंधी	30	31	60	25	28
	पंजाबी	30	31	60	29	32
	गुजराती	30	31	60	33	35
(III)	भाषा-II (केवल एक भाषा) अभ्यर्थी द्वारा ऑनलाइन आवेदनपत्र में चयनित भाषा-II जो भाषा-I से भिन्न होगी तथा जिसका चयन निम्नलिखित भाषाओं में से किया गया है :	30	61	90		
	हिन्दी	30	61	90	36	39
	अंग्रेजी	30	61	90	40	42
	संस्कृत	30	61	90	43	45
	उर्दू	30	61	90	46	49
	सिंधी	30	61	90	50	53
	पंजाबी	30	61	90	54	57
	गुजराती	30	61	90	58	60
(IV)	(IV a) गणित एवं विज्ञान (गणित एवं विज्ञान शिक्षक के लिए) अथवा	60	91	150	61	76
	(IV b) सामाजिक अध्ययन (सामाजिक अध्ययन शिक्षक के लिए) अथवा किसी अन्य दूसरे विषय शिक्षक के लिए (IV a अथवा IV b चुन सकते हैं)	60	91	150	77	90

- नोट : 1. अभ्यर्थी द्वारा खण्ड-II एवं खण्ड-III में ऑनलाइन आवेदनपत्र में जिस भाषा का चयन भाषा-I एवं भाषा-II के रूप में किया है उसी भाषा के प्रश्न करना अनिवार्य है।  
2. खण्ड-IV में अभ्यर्थी द्वारा ऑनलाइन आवेदन-पत्र में खण्ड (IV a) या खण्ड (IV b) के जिस विषय का चयन किया गया है उसी विषय का प्रश्न करना अनिवार्य है।

प्रश्न-पुस्तिका के अंतिम पृष्ठ संख्या 96 पर अंग्रेजी तथा हिन्दी में दिये हुए निर्देश को पढ़ें।



## SECTION – I

## खण्ड – I

## CHILD DEVELOPMENT AND PEDAGOGY

## बाल विकास एवं शिक्षण विधियाँ

There are 30 questions in all in this Section.

All questions are compulsory.

इस खण्ड में कुल 30 प्रश्न हैं ।

सभी प्रश्न अनिवार्य हैं ।



1. What is the primary structure of a concept map ?

- (A) Chapters and sub-chapters (B) Labeled nodes and connecting lines  
(C) Images and animations (D) Timelines and events

कॉन्सेप्ट मैप की प्राथमिक संरचना क्या है ?

- (A) अध्याय और उप-अध्याय (B) लेबल वाले नोड्स और कनेक्टिंग लाइन्स  
(C) चित्र और एनीमेशन (D) समय-रेखाएं और घटनाएं

2. What does the process of adjustment primarily aim to achieve ?

- (A) Achieving harmony between self and environment  
(B) Meeting only biological needs  
(C) Ignoring societal demands  
(D) Fulfilling all desires without constraints

समायोजन की प्रक्रिया मुख्य रूप से किसे प्राप्त करने का प्रयास करती है ?

- (A) स्व और पर्यावरण के बीच सामंजस्य स्थापित करना  
(B) केवल जैविक आवश्यकताओं को पूरा करना  
(C) सामाजिक मांगों की अनदेखी करना  
(D) बिना किसी प्रतिबंध के सभी इच्छाओं को पूरा करना

3. According to Piaget's stages of cognitive development, during which stage children develop object permanence ?

- (A) Pre-operational stage (B) Sensorimotor stage  
(C) Concrete operational stage (D) Formal operational stage



पियाजे के संज्ञानात्मक विकास के चरणों के अनुसार, बच्चे किस चरण में वस्तु स्थायित्व विकसित करते हैं ?

- (A) प्राक-संक्रियात्मक चरण (B) संवेदीमोटर चरण  
(C) मूर्त संक्रियात्मक चरण (D) औपचारिक संक्रियात्मक चरण



4. What does the term “Temperament” refer to in personality ?



- (A) Physical appearance of an individual
- (B) Emotional and affective tendencies
- (C) Moral values and character
- (D) Cognitive abilities

व्यक्तित्व के संदर्भ में “स्वभाव” (Temperament) किसे संदर्भित करता है ?

- (A) व्यक्ति की शारीरिक उपस्थिति
- (B) भावनात्मक और संवेगात्मक प्रवृत्तियाँ
- (C) नैतिक मूल्य और चरित्र
- (D) संज्ञानात्मक अभिक्षमताएँ

5. Which statistical test is commonly used for data analysis in action research ?



- (A) Correlated t-test (paired t-test)
- (B) Independent t-test
- (C) Chi-square test
- (D) Regression analysis

क्रियात्मक अनुसंधान में डेटा विश्लेषण के लिए कौन-सा सांख्यिकीय परीक्षण आमतौर पर उपयोग किया जाता है ?

- (A) सहसंबंध टी-परीक्षण
- (B) स्वतन्त्र टी-परीक्षण
- (C) कार्ई-वर्ग परीक्षण
- (D) प्रतिगमन विश्लेषण

6. What is the first stage in the development of creativity ?

- (A) Stage of incubation
- (B) Stage of illumination
- (C) Stage of revision
- (D) Stage of preparation

रचनात्मकता के विकास में पहला चरण कौन-सा है ?

- (A) उष्मायन का चरण
- (B) प्रबोधन का चरण
- (C) पुनरीक्षण का चरण
- (D) तैयारी का चरण

7. How does a child initially express emotions through language ?



- (A) Through vowels and consonants
- (B) Through full sentences
- (C) By crying and sounds
- (D) By pointing to an objects

बच्चा शुरुआत में अपनी भावनाओं को भाषा के माध्यम से कैसे व्यक्त करता है ?

- (A) स्वर और व्यंजन के माध्यम से
- (B) पूर्ण वाक्यों के माध्यम से
- (C) रोने और ध्वनियों के माध्यम से
- (D) वस्तुओं की ओर इशारा करके





8. What does fluid intelligence refer to in Cattell's theory ?
- (A) The ability to use knowledge from past experiences  
 (B) Emotional regulation and social skill  
 (C) The ability to analyze verbal tasks  
 (D) The capacity to solve new problems without relying on prior knowledge

कैटल के सिद्धान्त में फ्लूइड बुद्धिमता किससे संबंधित है ?

- (A) पिछले अनुभवों से ज्ञान का उपयोग करने की क्षमता  
 (B) भावनात्मक विनियमन और सामाजिक कौशल  
 (C) मौखिक कार्यों का विश्लेषण करने की क्षमता  
 (D) बिना पूर्व ज्ञान पर निर्भरता के नई समस्याओं को हल करने की क्षमता

9. Which motivation theory focuses on setting clear and specific objectives to enhance performance ?



- (A) Need Hierarchy theory  
 (B) Attribution theory  
 (C) Reinforcement theory  
 (D) Goal setting theory

कौन-सा अभिप्रेरणा सिद्धान्त प्रदर्शन बढ़ाने के लिए स्पष्ट और विशिष्ट उद्देश्यों के निर्धारण पर केन्द्रित है ?

- (A) आवश्यकता पदानुक्रम सिद्धान्त  
 (B) गुणारोपण सिद्धान्त  
 (C) पुनर्बलन सिद्धान्त  
 (D) लक्ष्य निर्धारण सिद्धान्त

10. What is the common cause of cerebral palsy ?

- (A) Brain damage before or during birth  
 (B) Genetic disorders  
 (C) Poor nutrition  
 (D) Environmental factors

मस्तिष्क पक्षाघात का सामान्य कारण क्या है ?

- (A) जन्म से पहले या जन्म के दौरान मस्तिष्क की क्षति  
 (B) आनुवंशिक विकार  
 (C) खराब पोषण  
 (D) पर्यावरणीय कारक





11. According to Kohlbergs stages of moral development, which stage focuses on individual rights and universal principles of justice ?

- (A) Obedience orientation (B) Social contract orientation  
(C) Law and order orientation (D) Universal ethical principles orientation

कोल्बर्ग के नैतिक विकास के चरणों के अनुसार, कौन-सा चरण व्यक्तिगत अधिकारों और न्याय के सार्वभौमिक सिद्धान्तों पर केन्द्रित है ?

- (A) आज्ञापालन अभिविन्यास (B) सामाजिक अनुबन्ध अभिविन्यास  
(C) कानून और व्यवस्था अभिविन्यास (D) सार्वभौमिक नैतिक सिद्धान्त अभिविन्यास

12. What is a conceptual dilemma faced by teachers in constructivist practices ?

- (A) How to manage classroom discussions  
(B) Reconciling beliefs about pedagogy with constructivist principles  
(C) Understanding cultural background of students  
(D) Addressing accountability with stakeholders

रचनावादी शिक्षण अभ्यास में शिक्षकों द्वारा सामना की जाने वाली वैचारिक दुविधा क्या है ?

- (A) कक्षा चर्चाओं का प्रबंधन कैसे करें  
(B) शिक्षणशास्त्र के विश्वासों को रचनावादी सिद्धान्तों के साथ सामंजस्य बनाना  
(C) छात्रों की सांस्कृतिक पृष्ठभूमि को समझना  
(D) हितधारकों के साथ उत्तरदायित्व को संबोधित करना

13. Which intelligence type involves understanding one's own feeling and motives ?

- (A) Interpersonal intelligence (B) Intrapersonal intelligence  
(C) Spatial intelligence (D) Logical intelligence

बुद्धिमता का कौन-सा प्रकार व्यक्ति की स्वयं की भावनाओं और उद्देश्यों को समझने से संबंधित है ?

- (A) अंतर्वैयक्तिक बुद्धिमता (B) अन्तःवैयक्तिक बुद्धिमता  
(C) स्थानिक बुद्धिमता (D) तार्किक बुद्धिमता

14. Which principle of development suggests that development is a continuous process from conception to death ?

- (A) Principle of integration (B) Principle of uniformity  
(C) Principle of continuity (D) Principle of predictability

विकास के किस सिद्धान्त के अनुसार विकास गर्भधारण से मृत्यु तक निरंतर प्रक्रिया है ?

- (A) एकीकरण का सिद्धान्त (B) एकरूपता का सिद्धान्त  
(C) निरंतरता का सिद्धान्त (D) भविष्यवाणी का सिद्धान्त



15. How are rubrics beneficial in the assessment process ?
- (A) They simplify assessments by eliminating detailed feedback
  - (B) They replace all forms of teacher assessments
  - (C) They emphasize final grades only
  - (D) They provide clear criteria for evaluating students performance

मूल्यांकन प्रक्रिया में रूब्रिक्स कैसे लाभकारी होते हैं ?

- (A) वे विस्तृत प्रतिक्रिया को समाप्त करके मूल्यांकन को सरल बनाते हैं
- (B) वे शिक्षकों के सभी प्रकार के मूल्यांकन को प्रतिस्थापित करते हैं
- (C) वे केवल अंतिम श्रेणी पर जोर देते हैं
- (D) वे छात्रों के प्रदर्शन का मूल्यांकन करने के लिये स्पष्ट मानदंड प्रदान करते हैं

16. Which example best illustrates intrinsic cognitive load ?

- (A) A task requiring multiple examples
- (B) A student struggling to recognize complex elements
- (C) A lesson with destructing visuals
- (D) Managing unrelated background noise

आंतरिक संज्ञानात्मक भार का सबसे अच्छा उदाहरण कौन-सा है ?

- (A) एक कार्य जिसके लिये कई उदाहरणों की आवश्यकता है
- (B) एक छात्र जो जटिल तत्वों को पहचानने के लिए संघर्ष कर रहा है
- (C) विनाशकारी दृश्यों वाला पाठ
- (D) असंबंधित पृष्ठभूमि शोर को प्रबंधित करना

17. What does the interdependence of heredity and environment signify ?

- (A) Traits are determined by environment only
- (B) Traits are determined by heredity only
- (C) Both heredity and environment influence development
- (D) Neither heredity nor environment influences development

वंशानुक्रम और पर्यावरण की पारस्परिक निर्भरता क्या दर्शाती है ?

- (A) गुण केवल पर्यावरण द्वारा निर्धारित होते हैं
- (B) गुण केवल वंशानुक्रम द्वारा निर्धारित होते हैं
- (C) विकास को वंशानुक्रम और पर्यावरण दोनों प्रभावित करते हैं
- (D) न तो वंशानुक्रम और न ही पर्यावरण विकास को प्रभावित करते हैं

18. Which adjustment mechanism involves using substances like alcohol or drugs to escape anxiety ?

- (A) Avoidance mechanism
- (B) Cognitive restructuring
- (C) Adjustment by escape
- (D) Adjustment by illness

कौन-सा समायोजन तंत्र शराब या नशीले पदार्थों का उपयोग दुश्चिंता से बचने के लिए करता है ?

- (A) परिहार तंत्र
- (B) संज्ञानात्मक पुनर्गठन
- (C) पलायन द्वारा समायोजन
- (D) बीमारी द्वारा समायोजन



19. What is the first step in planning an achievement test ?

- (A) Writing the marking scheme
- (B) Identifying instructional objectives
- (C) Preparing the question paper directly
- (D) Deciding on the grading system



उपलब्धि परीक्षण बनाने में पहला कदम क्या है ?

- (A) मूल्यांकन योजना लिखना
- (B) निर्देशात्मक उद्देश्यों की पहचान करना
- (C) सीधे ही प्रश्न पत्र तैयार करना
- (D) ग्रेडिंग प्रणाली का निर्णय करना

20. Which personality inventory uses factor analysis to measure traits ?

- (A) Myers-Briggs type indicator
- (B) Minnesota multiphasic personality inventory
- (C) Cattell's 16 PF scale
- (D) California psychological inventory

कौन-सा व्यक्तित्व इन्वेंटरी गुणों को मापने के लिए कारक विश्लेषण का उपयोग करता है ?

- (A) मायर्स-ब्रिग्स टाइप इंडिकेटर
- (B) मिनेसोटा मल्टिपेसिक पर्सनालिटी इन्वेंटरी
- (C) कैटल का 16 पी.एफ. स्केल
- (D) कैलिफोर्निया साइकोलॉजिकल इन्वेंटरी

21. Which of the following is an internal factor affecting child's development ?

- (A) Intelligence
- (B) Social environment
- (C) Peer group relationships
- (D) Economic conditions

निम्नलिखित में से कौन-सा कारक बच्चे के विकास को प्रभावित करने वाला आंतरिक कारक है ?

- (A) बुद्धिमत्ता
- (B) सामाजिक पर्यावरण
- (C) सहपाठी समूह संबंध
- (D) आर्थिक स्थितियाँ

22. What is the primary goal of the teaching strategies suggested in NCF 2005 ?

- (A) To ensure all students memorize facts efficiently for exams
- (B) To connect knowledge to real life experiences and foster creativity
- (C) To focus on individual achievement through competitive learning
- (D) To use technology as the main tool for learning

NCF 2005 द्वारा सुझाई गई शिक्षण रणनीतियों का मुख्य उद्देश्य क्या है ?

- (A) यह सुनिश्चित करना कि सभी छात्र परीक्षा के लिए तथ्य कुशलता से याद कर लें
- (B) ज्ञान को वास्तविक जीवन के अनुभवों से जोड़ना और रचनात्मकता को प्रोत्साहित करना
- (C) प्रतिस्पर्धात्मक शिक्षा के माध्यम से व्यक्तिगत उपलब्धि पर ध्यान देना
- (D) शिक्षण के मुख्य उपकरण के रूप में प्रौद्योगिकी का उपयोग करना



23. What teaching strategy is recommended for students with below average intelligence ?
- (A) Skipping basic steps  
 (B) Giving assignments without explanation  
 (C) Presenting material in small, logical steps  
 (D) Avoiding practice exercises



औसत से कम बुद्धिमत्ता वाले छात्रों के लिए कौन-सी शिक्षण रणनीति की सिफारिश की जाती है ?

- (A) बुनियादी चरणों को छोड़ देना  
 (B) बिना व्याख्या के प्रदत्त कार्य  
 (C) सामाग्री को छोटे और तार्किक चरणों में प्रस्तुत करना  
 (D) अभ्यासकारी अभ्यासों से बचना

24. What is meant by intra-individual differences ?

- (A) Differences within an individual (B) Differences among various individuals  
 (C) Only physical characteristics (D) Only mental characteristics

अन्तःवैयक्तिक विभिन्नता का क्या अर्थ है ?

- (A) व्यक्तियों के भीतर विभिन्नताएँ (B) विभिन्न व्यक्तियों के बीच विभिन्नताएँ  
 (C) केवल शारीरिक विशेषताएँ (D) केवल मानसिक विशेषताएँ

25. How is learning different from maturation ?

- (A) Learning is a natural growth process  
 (B) Learning requires external experiences, whereas maturation is genetic  
 (C) Maturation involves deliberate practice  
 (D) Learning is independent of the environment

सीखने को परिपक्वता से किस प्रकार अलग किया जा सकता है ?



- (A) सीखना एक प्राकृतिक विकास प्रक्रिया है  
 (B) सीखने के लिए बाहरी अनुभव आवश्यक हैं, जबकि परिपक्वता आनुवंशिक हैं  
 (C) परिपक्वता जानबूझकर किये गये अभ्यास पर आधारित हैं  
 (D) सीखना पर्यावरण से स्वतंत्र हैं

26. What is a gifted child considered as in society ?

- (A) A liability to the nation (B) A resource of incalculable value  
 (C) A dependent individual (D) A socially inactive learner



समाज में प्रतिभाशाली बच्चे को किस रूप में देखा जाता है ?

- (A) राष्ट्र के लिए एक भार (B) अमूल्य संसाधन  
 (C) एक निर्भर व्यक्ति (D) सामाजिक रूप से निष्क्रिय अधिगमकर्ता



27. Which concept deals with assigning numerical indices to describe a quantity ?

- (A) Evaluation (B) Measurement (C) Assessment (D) Testing

कौन-सी अवधारणा किसी मात्रा को मापने के लिए संख्यात्मक सूचकांक निर्दिष्ट करने से संबंधित है ?

- (A) मूल्यांकन (B) मापन (C) आकलन (D) परीक्षण

28. What is the main subject of the nature vs nurture debate ?



- (A) Intelligence is influenced by both genetic and environmental factors  
(B) Intelligence increases only with education  
(C) Intelligence is inherited only from parents  
(D) Intelligence is influenced only by social conditions

प्रकृति बनाम पोषण परिसंवाद का मुख्य विषय क्या है ?

- (A) बुद्धिमत्ता आनुवंशिक और पर्यावरणीय कारकों से प्रभावित होती है  
(B) बुद्धिमत्ता केवल शिक्षा से बढ़ती है  
(C) बुद्धिमत्ता केवल माता-पिता से विरासत में मिलती है  
(D) बुद्धिमत्ता केवल सामाजिक परिस्थितियों से प्रभावित होती है

29. The medium of instruction under Section 29 of RTE Act, 2009 should emphasize

- (A) Global languages only  
(B) Only English for all stages  
(C) Regional and mother tongue in early stages  
(D) Digital platforms

RTE एक्ट, 2009 की धारा 29 के तहत शिक्षा का माध्यम प्राथमिक रूप से होना चाहिए

- (A) केवल वैश्विक भाषाएँ  
(B) सभी चरणों के लिए केवल अंग्रेजी  
(C) प्रारंभिक चरणों में क्षेत्रीय और मातृभाषा  
(D) डिजिटल प्लैटफॉर्म



30. Which of the following factors bring relatively permanent changes in behaviour ?

- (A) Training and practice (B) Maturation only  
(C) Physical fatigue (D) Emotional stress

कौन-से कारक व्यवहार में अपेक्षाकृत स्थायी परिवर्तन लाते हैं ?

- (A) प्रशिक्षण और अभ्यास (B) केवल परिपक्वता  
(C) शारीरिक थकावट (D) भावनात्मक तनाव





## खण्ड – II

## भाषा – I

## हिन्दी

इस खण्ड में कुल 30 प्रश्न हैं ।

सभी प्रश्न अनिवार्य हैं ।

31. निम्नलिखित में से 'विजयदान देथा' की रचना है  
(A) रणमल्ल छंद (B) अलेखूं हिटलर (C) नुकती-दाणा (D) आज रौ सरवण
32. भारतवर्ष में 'किंडर गार्टन बॉक्स' का निर्माण किया  
(A) भोलानाथ तिवारी ने (B) एस. के. देशपांडे ने  
(C) महात्मा गांधी ने (D) पंडित देवीदत्त ने
33. 'प्ले वे' (Play Way) पुस्तक के लेखक हैं  
(A) डॉ. मॉण्टेसरी (B) कुक महोदय (C) प्लेटो (D) फ्रोबेल
34. लिखने में जब कोई शब्द भूल से छूट जाए तो उसे लिखने के लिए प्रयोग किया जाने वाला विराम चिह्न है  
(A) तुल्यता सूचक चिह्न (B) संकेत चिह्न  
(C) हंसपद चिह्न (D) वर्गाकार कोष्ठक चिह्न
35. 'चित्र-विस्तारक यन्त्र (एपिडायस्कोप)' की विशेषता है  
(A) इसमें ध्वनि की आवश्यकता नहीं होती है ।  
(B) यह खादी बोर्ड का ही एक रूप है ।  
(C) इसमें शिक्षक स्वयं रेखाचित्र एवं डायग्राम खींच सकता है ।  
(D) यह भाषा प्रयोगशाला का ही एक रूप है ।



निर्देश : निम्नलिखित गद्यांश के आधार पर प्रश्न संख्या 36-45 तक के उत्तर दीजिए :



आम आदमी के लिए विज्ञान का मतलब क्या है ? विज्ञान मानव सभ्यता और संस्कृति का एक रूप है । आधुनिक विज्ञान ने इस नैसर्गिक सादगी व सौन्दर्य को हाशिए पर डाल कर विज्ञान को एक औपचारिक ढाँचे में कैद कर लिया है । विज्ञान एक औजार बन गया है जिससे प्रकृति के रहस्यों को खोलने की कोशिश की जाती है । इस प्रक्रिया में आम इंसान का संबंध इससे कट गया है । 'विज्ञान पूर्वाग्रहों से मुक्त ज्ञान का भण्डार है'- ऐसा कहा जाता है । विज्ञान को विकास से जोड़ा जाता है । यह सरासर गलत है । जिन आदिवासियों ने सदियों प्रकृति के साथ सम्मानजनक रिश्ता बनाए रखा, आज हमने उन्हें 'अविकसित' मान लिया है । मानव का मानव से संबंध हानि-लाभ पर निर्धारित हो रहा है ।



36. निम्नलिखित में से 'उपसर्ग' युक्त शब्द है  
(A) विज्ञान (B) पूर्वाग्रह (C) सभ्यता (D) रहस्य



37. '..... आज हमने उन्हें अविकसित मान लिया है।' दिए गए वाक्य में रेखांकित शब्द है  
 (A) संज्ञा (B) सर्वनाम (C) विशेषण (D) क्रिया
38. किस विकल्प के सभी शब्द 'उदार' शब्द का अर्थ देते हैं ?  
 (A) अनुदार, बड़ा, कठिन, ईमानदार (B) दाता, बड़ा, सरल, श्रेष्ठ  
 (C) दानवीर, सरल, कुशपुत्र, कर्ण (D) मौलिक, स्थिर, अधिकता, अभिप्राय
39. हानि-लाभ में समास है  
 (A) तत्पुरुष समास (B) अव्ययीभाव समास  
 (C) कर्मधारय समास (D) द्वन्द्व समास
40. किस विकल्प में सभी शब्द 'इंसान' के पर्यायवाची हैं ?  
 (A) कैवर्त, प्राणी, अनिल (B) मानस, महीप, मीत  
 (C) मानव, मनुज, मानुष (D) मारुत, उपल, जीव
41. 'संस्कृति' शब्द का 'सन्धि-विच्छेद' होगा  
 (A) सु + कृति (B) सम् + कृति  
 (C) सन् + कृति (D) सत् + कृति
42. 'मुक्त' शब्द का 'विलोम शब्द' है  
 (A) मोक्ष (B) निर्वाण (C) कैवल्य (D) बद्ध
43. व्याकरणिक दृष्टि से 'प्रकृति' शब्द है  
 (A) सर्वनाम (B) विशेषण (C) संज्ञा (D) क्रिया
44. निम्नलिखित वाक्य में रेखांकित अंश किसका उदाहरण है ?  
 'विज्ञान मानव सभ्यता और संस्कृति का एक रूप है।' 
- (A) व्यधिकरण समुच्चय बोधक अव्यय का  
 (B) संकेतवाचक समुच्चय बोधक अव्यय का  
 (C) समानाधिकरण समुच्चय बोधक अव्यय का  
 (D) संबंध बोधक अव्यय का
45. 'आदमी' शब्द है  
 (A) तद्भव (B) विदेशी (C) तत्सम (D) देशज





46. 'भाषा प्रयोगशाला' के संदर्भ में उचित कथन है  
(A) सभी छात्र एक दूसरे से संपर्क कर सकते हैं ।  
(B) सभी छात्र बाहरी वातावरण से प्रभावित रहते हैं ।  
(C)  $4 \times 4 = 16$  छात्रों के बैठने व सीखने की व्यवस्था रहती है ।  
(D) शिक्षक अपनी सीट से किसी भी छात्र को निर्देश नहीं दे सकता है ।
47. 'स्वगति का सिद्धान्त' है  
(A) अभिक्रमित अनुदेशन प्रणाली का (B) वैयक्तिक अनुदेशन प्रणाली का  
(C) कम्प्यूटर आधारित अनुदेशन प्रणाली का (D) उपर्युक्त तीनों प्रणालियों का
48. 'एक परेशानी पहले से होने पर नई परेशानी का आ घेरना' भाव वाला मुहावरा है  
(A) कब्र में पाँव लटकना (B) आठ-आठ आँसू रोना  
(C) कोढ़ में खाज होना (D) आग में घी डालना



**निर्देश :** निम्नलिखित गद्यांश के आधार पर प्रश्न संख्या 49 से 54 तक के उत्तर दीजिए :





आज हमारा सामाजिक ढाँचा चरमराने लगा है । भाई-बहिन के संबंधों में भी प्रेम तिरोहित होता जा रहा है । निकम्मे रहकर मनुष्यों की चिन्तन-शक्ति थक गई है । बिस्तरों और आसनों पर सोते-सोते मन के घोड़े हार गये हैं । सारा जीवन निचुड़ चुका है । स्वप्न पुराने हो चुके हैं । आज मनुष्य पैसा कमाने की मशीन बन चुका है । सारा समाज अर्थ प्रधान होता जा रहा है । सिर्फ धन और धन कमाने की लालसा के चलते व्यक्ति यह भूल बैठा है कि- 'अणूतो धन सुख सान्ति ने खोस लेवे ।' भौतिक वस्तुओं को पाने की चाहना अग्नि सदृश सदैव प्रज्वलित रहती है ।



49. 'सारा जीवन निचुड़ चुका है ।' इस वाक्य में काल है  
(A) वर्तमान काल (B) भविष्य काल (C) भूतकाल (D) संदिग्ध वर्तमान काल
50. बहिन का 'पुल्लिंग' शब्द होगा  
(A) भानजा (B) बहिनों (C) बहनोई (D) भाइयों
51. निम्नलिखित में से कौन-सा शब्द एकवचन और बहुवचन में समान रूप से प्रयुक्त हो सकता है ?  
(A) मनुष्य (B) घोड़ा (C) मशीन (D) यह
52. गद्यांश में प्रयुक्त 'अणूतो धन सुख-सान्ति ने खोस लेवे' कहावत में 'अणूतो' शब्द का हिन्दी अर्थ है  
(A) अनूठा (B) अधिक  
(C) अद्भुत (D) अल्प



53. निम्नलिखित में से 'पुल्लिंग' शब्द है  
 (A) वस्तु (B) धन (C) अग्नि (D) शक्ति
54. 'तिरोहित' शब्द का अर्थ है  
 (A) लुप्त (B) प्रकाशित (C) लालायित (D) तिरस्कार
55. व्याकरण की शिक्षा प्रारम्भ करना कौन-सी कक्षा से अधिकांशतः भाषा विज्ञानियों ने उचित माना है ?  
 (A) कक्षा 8 से (B) कक्षा 6 से (C) कक्षा 4 से (D) कक्षा 7 से
56. निम्नलिखित में से राजस्थानी बोलियों में सम्मिलित है  
 (A) छत्तीसगढ़ी (B) बुन्देली  
 (C) मगही (D) हाड़ौती
57. 'वस्तुनिष्ठ प्रश्नों' के संबंध में कौन-सा कथन सत्य है ?   
 (A) इन्हें वर्णनात्मक प्रश्न कहा जाता है ।  
 (B) ये प्रश्न पाठ्यविषय को अधिक से अधिक समावृत्त कर सकते हैं ।  
 (C) इन प्रश्नों के मूल्यांकन में शिक्षक को स्वतन्त्रता रहती है ।  
 (D) इन प्रश्नों के द्वारा कम समय में अधिक प्रश्नों के उत्तर नहीं दे सकते हैं ।
58. 'यदि तुम अमेरिका जाओ तो तुम्हें विभिन्न देशों के व्यक्ति देखने को मिलेंगे ।' - 'अर्थ की दृष्टि' से उपर्युक्त वाक्य का प्रकार है  
 (A) आज्ञार्थक वाक्य (B) संकेतार्थक वाक्य  
 (C) सन्देशसूचक वाक्य (D) विधानार्थक वाक्य
59. 'उच्च प्राथमिक स्तर के बच्चे जब बोलें तो उन्हें टोका न जाए । सुझाव अंत में दिए जाएँ ।' इससे उनमें कौन-से 'कौशल' का विकास होगा ?   
 (A) श्रवण कौशल का (B) पठन कौशल का  
 (C) बोलना कौशल का (D) लेखन कौशल का
60. परीक्षा के समय ही अध्ययन करने वाले छात्रों के संदर्भ में सत्य-कथन है   
 (A) उन्हें पाठ्यसामग्री का पूरा ज्ञान होता है ।  
 (B) उन्हें अपनी कमियों का निरंतर ज्ञान होता रहता है ।  
 (C) वे समझने की अपेक्षा रटने पर अधिक निर्भर रहते हैं ।  
 (D) माता-पिता व अभिभावकों को उनकी प्रगति की निरंतर जानकारी रहती है ।



**SECTION – II**  
**LANGUAGE – I**  
**ENGLISH**

There are **30** questions in all in this Section.  
All questions are compulsory.



31. Phonetic symbol for “show” is  
(A) ʃəʊ                      (B) soʊ                      (C) ʃo                      (D) sho
32. The evaluation cycle has not one of these elements :  
(A) Measurement                      (B) Objectives  
(C) Learning experiences                      (D) Tools and devices of evaluation
33. Choose the right question for  
‘Rani went to Delhi by bus’.  
(A) Does Rani go to Delhi by bus ?                      (B) Did Rani go to Delhi by bus ?  
(C) Did Rani went to Delhi by bus ?                      (D) Do Rani go to Delhi by bus ?
34. In language structures can be divided into \_\_\_\_\_ categories.  
(A) 2 (two)                      (B) 3 (three)                      (C) 4 (four)                      (D) 5 (five)
35. The number of consonant sounds is  
(A) 21                      (B) 22                      (C) 23                      (D) 24

Read the passage and answer the questions (Q. Nos. 36-42) that follow :



At the circus I had no chance to study human beings. They had sat in their seats peacefully while I cowered before captain’s whip. I got totally wrong idea of human beings at that angle. I had thought that they were strong and fearless. But now I found them running from me like a herd of deer, although I had no intention of attacking them. When I paused in front of a tailor’s shop, he abandoned his machine and shut himself in a cupboard, wailing. “Alas, I am undone, won’t someone shoot that tiger ?”



36. The synonym of ‘chance’ is  
(A) Cowered                      (B) Totally                      (C) Thoughtfully                      (D) Opportunity
37. The correct spelling is  
(A) Machinist                      (B) Machinest                      (C) Machineist                      (D) Machiniest
38. The antonym of ‘fearless’ is  
(A) Frightened                      (B) Scared                      (C) Wailing                      (D) Paused
39. Correct adjective form of ‘intention’ is  
(A) Intentionally                      (B) Intentionaly                      (C) Intently                      (D) Intentional
40. The synonym of ‘abandoned’ is :  
(A) Cowered                      (B) Herd                      (C) Left                      (D) Undone
41. The root verb of ‘sat’ is  
(A) Set                      (B) Sit                      (C) Sut                      (D) Site



42. A person who leads a group is a  
 (A) Courageous (B) Strong (C) Fearless (D) Captain
43. Out of the following which is not a quality of good handwriting ?  
 (A) Legibility (B) Attractiveness (C) Uniformity (D) Writing slowly
44. Rubrics can be used for :  
 (A) Self assessment and peer assessment.  
 (B) Students and teacher assessment.  
 (C) Teacher assessment.  
 (D) Teacher and parents assessment.
45. Choose the right question for  
 'He has given a pen to Radha'.  
 (A) To whom has he given a pen ? (B) To who has he given a pen ?  
 (C) To whose has he given a pen ? (D) To what has he given a pen ?
46. Which out of following is incorrect ?  
 Principle of naturalness in teaching, learning of English consists of  
 (A) Talking to students in foreign language in the class, playground etc.  
 (B) Giving grades and sequence.  
 (C) Arranging for group discussions.  
 (D) Encouraging students to converse in target language.
47. Which one is not the aim of intensive reading ?  
 (A) To enable students to speak English correctly.  
 (B) To increase students active vocabulary.  
 (C) To concentrate upon language.  
 (D) To save time.
48. Which out of the following is not related to the direct method of learning English ?  
 (A) Grammar is taught systematically.  
 (B) It makes pupil to think in English.  
 (C) It enable pupil to express his thoughts and feelings directly by means of English.  
 (D) This method is interesting because it is full of activity.
49. Choose the correct indirect speech for  
 The policeman said to us, "where are you going ?"  
 (A) The policeman asked that where we are going.  
 (B) The policeman enquired where we were going.  
 (C) The policeman asked us where we are going.  
 (D) The policeman enquired us where were are going.
50. In close test students are asked :  
 (A) To answer questions with the help of their peer who is close to them.  
 (B) To answer questions with the help of a text book which is closed.  
 (C) To fill the blank or delete words from the passage to complete the idea.  
 (D) To point out the error from the options.



Read the passage and answer the questions (Q. Nos. 51-57) that follow :

Noise pollutes our environment just as much as smoke, foul water, dirty air and litter. It can cause illness and deafness. The human body never gets used to noise. It continues to react even though a person thinks he or she has become used to all surrounding noises. For instance, Naseer who lived in an apartment on a busy street often boasted that he could sleep through any kind of noise. He claimed he just didn't hear it. Well, Naseer could sleep through the roar of traffic and the blare of a television set in the next apartment, but he didn't know that while he slept his body was reacting to the stress of the noise.

51. The human body never gets used to noise. The sentence is in  
 (A) Simple future (B) Present indefinite  
 (C) Past perfect (D) Present continuous
52. He and she has become used to all the surrounding noises. The underlined words are :  
 (A) Common nouns (B) Possessive pronouns  
 (C) Relative pronouns (D) Personal pronouns
53. Choose the conjunction out of the following :  
 (A) Or (B) Just (C) To (D) Has
54. Smoke, foul water, dirty air and litter \_\_\_\_\_ our environment just as much as noise.  
 (A) Pollute (B) Pollutes (C) Polluted (D) Polluting
55. Choose the correct superlative degree of 'busy'.  
 (A) Busiest (B) Busier (C) Busiest (D) Busiast
56. \_\_\_\_\_ illness \_\_\_\_\_ deafness can be caused by noise pollution.  
 (A) As – so (B) Both – and (C) Neither – nor (D) As – as
57. Which of the following is a determiner ?  
 (A) Through (B) Never (C) An (D) Of
58. Choose the correct passive voice for  
 'Some boys were helping the wounded man'.  
 (A) The wounded man were helped by some boys.  
 (B) The wounded man was helped by some boys.  
 (C) The wounded man was helping by some boys.  
 (D) The wounded man was being helped by some boys.
59. The old methods used to teach English language are  
 (A) Translation cum grammar method and direct method.  
 (B) Translation cum grammar method and bilingual method.  
 (C) Translation cum grammar method and substitutional method.  
 (D) Translation cum grammar method and multilingualism.
60. A picture is :  
 (A) An audio aid (B) An audio-visual aid  
 (C) A visual aid (D) None





## खण्ड – II

## भाषा – I (प्रथमा)

## संस्कृतम्

अत्र त्रिंशत् प्रश्नाः सन्ति ।



सर्वे प्रश्नाः समाधेयाः ।

31. त्रयाणां कौशलानां मूलाधारं कौशलं किम् ?  
(A) पठनम् (B) श्रवणम् (C) भाषणम् (D) लेखनम्
32. माहेश्वरसूत्रेषु “यण्” प्रत्याहारे वर्णाः भवति  
(A) य व ह प (B) य व र ल (C) य र ष ल (D) य ल ज म
33. केन मूल्याङ्केन छात्रेषु संस्कृत पठनं प्रति इच्छायाः-प्रतिस्पर्धायाश्च भावनोत्पन्ना भवति ?  
(A) बाह्यमूल्याङ्केन (B) आन्तरिकमूल्याङ्केन  
(C) लिखितमूल्याङ्केन (D) मौखिकमूल्याङ्केन
34. “ग्” इति वर्णस्य उच्चारण स्थानं किम् ?  
(A) तालुः (B) कण्ठः (C) मर्धा (D) दन्ताः
35. संस्कृतव्याकरणशिक्षणस्य दर्शनशिक्षणस्य च प्राचीनतमो विधिः विद्यते  
(A) सूत्रविधिः (B) पारायणविधिः (C) भाषणविधिः (D) मौखिकविधिः
36. त्वं प्रतिदिनं ग्रन्थं पठसि ।  
(A) त्वया प्रतिदिनं ग्रन्थः पठ्यते । (B) त्वया प्रतिदिनं ग्रन्थम् अपठत् ।  
(C) त्वम् प्रतिदिनं ग्रन्थः पठ्यते । (D) त्वया प्रतिदिनं ग्रन्थम् अपठः ।
37. कया परीक्षया बालकानां व्यक्तिगतगुणावगुणाश्च ज्ञातुं शक्यन्ते ?  
(A) निबन्धपरीक्षया (B) प्रायोगिकपरीक्षया  
(C) लिखितपरीक्षया (D) मौखिकपरीक्षया
38. “मनसि ईश्वरं चिन्तय ।” रेखाङ्कितपदमादृत्य प्रश्न-निर्माणं कुरुत  
(A) कस्मै (B) केन (C) कस्मिन् (D) कस्मात्
39. कानि साधनानि विद्यन्ते यानि प्रत्यक्ष रूपेण दृष्ट्वा छात्राः कमपि विषयं सुगमतया अवगच्छन्ति ?  
(A) दृश्यसाधनानि (B) दृश्यश्रव्यसाधनानि (C) वाचिकसाधनानि (D) श्रव्यसाधनानि
40. “पूर्णादंशं प्रति” इति कस्य शिक्षणसूत्रस्य पूरकमस्ति ?  
(A) ज्ञातादज्ञातं प्रति (B) स्थूलात् सूक्ष्मं प्रति  
(C) विश्लेषणात् संश्लेषणं प्रति (D) सरलात् कठिनं प्रति



41. 'हरि को भक्ति अच्छी लगती हैं' वाक्यमिदं संस्कृते अनुवादं कुरुत ।  
 (A) हरिं भक्तिः रोचति । (B) हरिः भक्ति रोचते ।  
 (C) हरये भक्तिः रोचते । (D) हरिणा भक्ति रोचते ।
42. श्री पद्मशास्त्रिणः रचना अस्ति  
 (A) मोहभङ्गम् (B) कच्छ वंशम्  
 (C) लेलिनामृतम् (D) श्री महावीर सौरभम्
43. कस्यापि बिन्दोः वर्गीकरणस्य प्रदर्शनार्थं कानि-साधनानि सहायकानि भवन्ति ?  
 (A) चित्राणि (B) भित्तिपत्राणि  
 (C) रेखाचित्राणि (D) मानचित्राणि
44. "9 :10" संस्कृते समयं लिखत  
 (A) दशाधिक दशवादनम् (B) सपाद नववादनम्  
 (C) दशाधिक-नववादनम् (D) सार्ध नववादनम्
45. कः सिद्धान्तः श्लोकपाठनसमये तत्सम्बन्धितग्रन्थस्य नाम प्रसङ्गसन्दर्भयोश्च वर्णनं करोति ?  
 (A) समवायसिद्धान्तः (B) मौखिककार्यस्य सिद्धान्तः  
 (C) वैयक्तिकभिन्नतायाः सिद्धान्तः (D) अभ्यासस्य सिद्धान्तः
46. "माता बालकः पश्यते ।" इत्यत्र वाक्यं संशोधयत  
 (A) मात्रा बालकः दृश्यते । (B) माता बालकेन दृश्यते ।  
 (C) मात्रे बालकः पश्यति । (D) मातुः बालकः पश्यति ।
47. अनुकरणम् अभ्यासश्चेति कस्य भाषा कौशलस्य साधनद्वयम् ?  
 (A) लेखनम् (B) पठनम् (C) श्रवणम् (D) भाषणम्
48. "हरनामामृतं" महाकाव्यस्य लेखकः कः ?  
 (A) पं. सूर्य नारायण शास्त्री (B) आचार्य मधुकर शास्त्री  
 (C) श्री कृष्णारामभट्टः (D) पं. विद्याधर शास्त्री



निम्नलिखितमपठितं पद्यांशमाधारीकृत्य निम्नाङ्किता प्रश्नाः (49 – 52) समाधेयाः

शरीरविज्ञान विचक्षणेन प्रशंसितोऽयं चरकेश्वरेण ।

स्नेहार्द्र-भावैकरसैर्विशिष्टः शुष्कोऽपि नित्यं सरसः स देशः ॥



49. "शुष्कः" इति पदे कः प्रत्ययः ?  
 (A) क्त (B) शतृ (C) क (D) घञ्



50. “शरीरविज्ञानम्” इत्यत्र कः समासः ?  
 (A) तृतीया तत्पुरुषः (B) षष्ठी तत्पुरुषः (C) चतुर्थी तत्पुरुषः (D) पञ्चमी तत्पुरुषः
51. “स्नेहार्द्रः” इत्यत्र कः सन्धिः ?  
 (A) वृद्धिसन्धिः (B) गुणसन्धिः (C) पूर्वरूपसन्धिः (D) दीर्घसन्धिः
52. उपर्युक्त-श्लोके छन्दसः नाम किम् ?  
 (A) इन्द्रवज्रा (B) वंशस्थः (C) उपजातिः (D) उपेन्द्रवज्रा
53. “ज्ञानं \_\_\_\_\_ क्रियां विना” अत्र लिखितसूक्तेः समुचितपदेन रिक्तस्थानं पूरयत-  
 (A) पाठः (B) शमः (C) लाभः (D) भारः
54. “28” इमां संख्यां संस्कृतेन लिखत  
 (A) अष्टाविंशतिः (B) अष्टविंशतिः (C) विंशति-अष्ट (D) अष्टं विंशतिः
55. मातृविधेः अपरं नाम किम् ?  
 (A) व्याख्याविधिः (B) पाठ्यपुस्तकविधिः  
 (C) प्रत्यक्षविधिः (D) मूल्याङ्कनविधिः
56. “कविः गीतं गायति” वाक्यमिदं लङ्लकारे परिवर्तयत  
 (A) कविः गीतम् अगायत् । (B) कविः गीतं गायतु ।  
 (C) कविः गीतं गास्यति । (D) कविः गीतं गायेत् ।



निम्नलिखितम् अपठितं गद्यांशमाधारीकृत्य प्रश्ना (57 – 60) प्रश्नाः समाधेयाः –



लोके सदा दृश्यते एतद् ये जना अतीव साधवः सरला भवन्ति, तेषामादरो न भवति । दुष्टास्तेषां धनादिकमपि हरन्ति, कार्यबाधां च कुर्वन्ति । अत एवोच्यते “मृदुर्हि परिभूयते” । राजनीतौ च विशेषतः शठेषु शठतायाः प्रयोगः करणीयः । अन्यथा कार्यसिद्धिर्न भविष्यति ।

57. “शठतायाः” इत्यत्र का विभक्तिः ?  
 (A) षष्ठी (B) चतुर्थी (C) सप्तमी (D) तृतीया
58. “ये साधवः अतीव सरलाः भवन्ति ।” इत्यस्मिन् वाक्ये विशेष्यपदं किम् ?  
 (A) अतीव (B) ये (C) सरलाः (D) साधवः
59. “राजनीतिः” इत्यत्र कः समासः ?  
 (A) अव्ययीभावः (B) तत्पुरुषः (C) द्वन्द्वसमासः (D) बहुव्रीहिः
60. “एवोच्यते” इत्यत्र कः सन्धिः ?  
 (A) दीर्घसन्धिः (B) पूर्वरूपसन्धिः (C) गुणसन्धिः (D) वृद्धिसन्धिः





## باب - II

## زبان - I

## (۳۶) اُردو



اس سیکشن میں تیس (30) سوالات دیئے گئے ہیں۔ تمام سوالات کے جوابات ضروری ہیں۔  
ہر سوال کے چار جوابات میں سے ایک صحیح جواب کی نشاندہی کیجئے۔



31. جس جملے میں ایک فعل اور ایک فاعل ہو اسے کیا کہتے ہیں؟  
(A) مفرد جملہ (B) مرکب جملہ (C) جملہ بیانیہ (D) جملہ حکمیہ
32. مندرجہ ذیل میں کون اسم مکبر کی مثال ہے؟  
(A) صندوقچہ (B) تلوار (C) لوٹا (D) خواب گاہ
33. مندرجہ ذیل میں کون سی ترتیب درست ہے؟  
(A) سننا، بولنا، پڑھنا، لکھنا (B) بولنا، پڑھنا، لکھنا، سننا  
(C) پڑھنا، لکھنا، بولنا، سننا (D) سننا، لکھنا، پڑھنا، بولنا
34. بامعنی الفاظ سے پہلے لگنے والے حروف یا الفاظ کو کیا کہتے ہیں؟  
(A) مفرد (B) سابقہ (C) لاحقہ (D) عطف
35. اندازہ قدر کے کتنے طریقہ کار ہوتے ہیں؟  
(A) دو (B) تین (C) چار (D) پانچ
36. پڑھنا سکھانے کے تخلیقی طریقے کے لئے کون سا بیان درست ہے؟  
(A) معلوم سے نامعلوم کی طرف آگے بڑھتے ہیں (B) نامعلوم سے معلوم کی طرف  
(C) یہ تدریس کا قدیم طریقہ ہے (D) اس میں پہلے حروف کی آواز سکھائی جاتی ہے
37. مندرجہ ذیل میں صفت نسبتی کی مثال کون سی ہے؟  
(A) چند کتابیں (B) خوبصورت (C) جاپانی (D) خوش مزاج





38. جو سوالات طلباء کی سابقہ معلومات کا اعادہ کرتے ہیں اور نئی معلومات فراہم کرتے ہیں۔ انہیں کیا کہتے ہیں؟

- (A) تمہیدی سوالات  
(B) پیش رفت پر مبنی سوالات  
(C) تفسیمی سوالات  
(D) تفویض کے سوالات



39. لکھنا سکھانے کے کس طریقے میں دائرے، نیم دائرے، خطِ مستقیم اور خطِ منحنی سکھائے جاتے ہیں؟

- (A) مائٹیسوری کا طریقہ  
(B) پستالوزی کا طریقہ  
(C) ابجدی طریقہ  
(D) ترکیبی طریقہ

40. مندرجہ ذیل میں ضمیر متکلم کی نشاندہی کیجئے۔

- (A) آپ (B) تم (C) میں (D) وہ

مندرجہ ذیل اقتباس کو پڑھ کر نیچے لکھے سوالات (41-44) کے جواب لکھئے۔

"میرے قبلہ گاہ نے جب وفات پائی اور میں اس تخت پر بیٹھا، عین عالم شباب کا تھا اور سارا یہ ملک روم کا میرے حکم میں تھا۔ اتفاقاً ایک سال کوئی سوداگر بدخشاں کے ملک سے آیا اور اسباب تجارت کا بہت سا لایا۔ خبرداروں نے میرے حضور میں خبر کی ایسا بڑا تاجر آج تک شہر میں نہیں آیا، میں نے اُس کو طلب فرمایا۔"



41. یہاں لفظ قبلہ گاہ سے کیا مراد ہے؟

- (A) ایک مقدس مقام (B) خانہ کعبہ (C) والد (D) بادشاہوں کا لقب

42. لفظ 'اسباب' کا واحد بتائیے۔

- (A) سبیل (B) سب (C) سبب (D) مسبب

43. مندرجہ ذیل میں لفظ ملک کی جمع کی نشاندہی کیجئے۔

- (A) املاک (B) ممالک (C) ملکیت (D) ملک

44. لفظ "اتفاقاً" میں کس اعراب / علامت کا استعمال ہوا ہے؟

- (A) تنوین (B) تشدید (C) زبر (D) پیش



45. تعمیری اندازِ نظر (Constructive Approach) کی اہم خصوصیت کونسی ہے؟

(A) طلباء کے تعمیری عمل میں اساتذہ ان کی رہنمائی نہیں کرتے ہیں

(B) معلم کی حیثیت مددگار کی نہیں ہوتی ہے

(C) طلباء کے ساتھ معلم کو بھی فعال رہنا لازمی ہے

(D) اس میں معلم اور طلباء کے کردار واضح نہیں ہوتے ہیں



46. وہ فعل جس میں کسی کام کا اثر صرف فاعل تک محدود ہو۔ اسے کیا کہتے ہیں؟

- (A) فعل ناقص (B) فعل لازم (C) فعل متعدی (D) فعل مرکب



47. طریقہ تقویض کے ذریعے طلباء کی کس لسانی صلاحیت میں اضافہ ہوتا ہے؟

- (A) تحریری صلاحیت (B) تقریری صلاحیت  
(C) تحریری اور تقریری دونوں (D) تلفظ کی مشق

48. "وہ الفاظ جو فعل پر ختم ہوتے ہیں اور اپنے لغوی معنی کے بجائے دوسرے معنی میں استعمال ہوتے ہیں"۔ کیا کہلاتے ہیں؟

- (A) محاورہ (B) روزمرہ (C) کہاوت (D) تلمیح

49. مندرجہ ذیل میں کس کا تعلق صنفِ مرثیہ سے ہے؟

- (A) تشبیب (B) حمد (C) رجز (D) طریبہ

50. جملے میں کسی جذبے کو ظاہر کرنے یا مخاطب کے لئے رموزِ اوقاف کی جس علامت کا استعمال ہوتا ہے۔ اسے کیا کہتے ہیں؟

- (A) فجائیہ (B) رابطہ (C) خطِ زیریں (D) سکتہ



51. مندرجہ ذیل میں کس کا شمار بصری توضیحات میں ہوتا ہے؟

- (A) ریڈیو (B) گراموفون (C) ٹیپ ریکارڈر (D) چارٹ

52. مندرجہ ذیل میں کس کا شمار شہنوی کے اجزائے ترکیبی میں ہوتا ہے؟

- (A) گریز (B) رخصت (C) مدح (D) نعت

مندرجہ ذیل اقتباس کو پڑھ کر نیچے لکھے سوالات (53-55) کا جواب دیجئے۔

"اُردو ادب میں مولانا آزاد کا عظیم کارنامہ ہفتہ وار اخبار 'الہلال' تھا جو انھوں نے ۱۹۱۲ میں جاری کیا۔ اس اخبار میں انھوں نے انگریزی حکومت کی پالیسیوں کے خلاف اور ہندو مسلم اتحاد پر مضامین لکھے اور نوجوان مسلمانوں میں آزادی کے جذبات بیدار کئے۔ لہذا برطانوی حکومت نے ۱۹۱۴ء میں اس اخبار پر پابندی لگا دی۔"



53. اس اخبار میں مولانا آزاد نے کس موضوع پر مضامین لکھے؟

- (A) انگریزوں کی موافقت میں (B) ہندو مسلم اتحاد پر  
(C) مسلم لیگ کی موافقت میں (D) دو قومی پالیسی کی موافقت میں



54. مولانا آزاد نے 'الہلال' کب جاری کیا تھا؟

- (A) 1912 (B) 1914 (C) 1918 (D) 1921

55. لفظ 'اتحاد' کا متضاد بتائیے۔

- (A) اتفاق (B) انتشار (C) الحاد (D) اقتصاد



56. ڈرامے کی کتنی اہم قسمیں ہوتی ہیں؟

- (A) دو (B) تین (C) چار (D) آٹھ

57. مندرجہ ذیل بیانات میں سے کون سا درست نہیں ہے؟

- (A) معروضی جانچ، موضوعی جانچ کی ضد ہوتی ہے  
 (B) معروضی جانچ کی پیمائش آسان ہوتی ہے  
 (C) غیر متعلق باتوں پر اظہار خیال کی گنجائش نہیں ہوتی ہے  
 (D) اس کے ذریعے ادب کے جمالیاتی پہلوؤں کی جانچ بھی ہو جاتی ہے

58. 'آسمان سے گرا کھجور میں اٹکا' سے کیا مراد ہے؟

- (A) کام پورا نہ ہونا  
 (B) ایک مصیبت سے نکل کر دوسری میں پھنسنے  
 (C) کام کرنا نہ آنا  
 (D) کام کو ادھورا نہ چھوڑنا



59. وہ الفاظ جو معنی میں ایک دوسرے سے ملتے جلتے ہیں۔ کیا کہلاتے ہیں؟

- (A) مترادف (B) متضاد (C) متجانس (D) مرکب



60. وہ سوالات جن کے جوابات ایک ہی ہوں اور جن پر ماہرین مضمون کی اتفاق رائے ہو۔ کیا کہلاتے ہیں؟

- (A) موضوعی سوالات  
 (B) مضمون قسم والے سوالات  
 (C) معروضی سوالات  
 (D) تفصیلی جواب والے سوالات



## खण्ड – II

## भाषा – I

## सिंधी

कुल 30 सुवाल आहिनि ।

सभेई सुवाल करण ज़रूरी आहिनि ।

31. 'लकाउ' लफ़्ज़ जी सागी माना वारो लफ़्ज़ आहे

- (A) छांव (B) नज़ारो  
(C) उस (D) लिकणु



32. जोड़ा मिलायो



- |           |             |
|-----------|-------------|
| 1. आबादु  | i. मतारो    |
| 2. डुबिरो | ii. रोकड़   |
| 3. बादशाह | iii. बरबादु |
| 4. ओधर    | iv. गुलाम   |

- (A) 1-i    2-ii    3-iii    4-iv  
(B) 1-iii    2-i    3-iv    4-ii  
(C) 1-ii    2-iv    3-i    4-iii  
(D) 1-iv    2-iii    3-ii    4-i

33. इन्दनि जे उचार वारा अखर आहिनि

- (A) क, ख (B) य, र (C) च, छ (D) त, थ

34. असंतोषी माण्हूअ लाइ पहाको कम ईन्दो

- (A) नका हूंद नकी शुकुरु (B) न आए जी खुशी न विए जो गमु  
(C) न कंहिंजे हंईअ में न खईअ में (D) न हूंदो बांस न वजंदी बांसुरी

35. निदाई निशानी आहे

- (A) (“ ”) (B) (!) (C) (;) (D) (?)

36. अखरनि जी फ़हरिस्त खे चइजे थो

- (A) लफ़्ज़ (B) आईवेटा  
(C) जुमिलो (D) हर्फ

37. उहो लफ़्ज़ जो इस्म या ज़मीर जो गुणु, अवगुण या किस्म डेखारे, तंहिंखे चइबो आहे

- (A) सिफ़ति वसफ़ी (B) सिफ़ति अददी  
(C) सिफ़ति ज़मीरी (D) सिफ़ति इशारो





38. उहा जाँच जंहीं में बालक अणजाण हूंदो आहे  
 (A) रूबरू गाल्हि बोल्हि (B) सिलसिलेवार  
 (C) इतिहास वृत्त (D) ओचिती जाँच
39. घोड़ी, बिली, डेल, छोकिरी आहिनि  
 (A) जिंस आम (B) जिंस मुजकर  
 (C) जिंस मोनिस (D) जिंस बेजान
40. 'जेडो पेट, तेडी ओझिरी' इस्तलाह जी माना आहे  
 (A) तमाम घणो कमु करणु (B) हैसियत अनुसार कमु कजे  
 (C) सवलो कम करणु (D) मुश्किल कम करणु
41. देवनागरी लिपिअ में सभु अखर आहिनि  
 (A) आडा (B) सुमिहियल  
 (C) उभा (D) डिंगा
42. तकतोर, सुवाल-जवाब, जाँच सूची किस्म आहिनि  
 (A) नायक (B) अभिनेता  
 (C) छंडछाण (D) अभिनय

हेठियों टुकर ध्यान सां पढी सुवालनि जा जवाब लिखो - (43-47)



बरसाति हर मुल्क लाइ रहमत आहे, पर राजस्थान लाइ त जिन्सी आबहयातु आहे । जिते पीअण जे पाणीअ जी अणाठि, उते पोख कीअं थिए, माल ऐं माणहुनि जो गुजरु किथां थिए ? इनकरे ई चयो अथनि त, "राजस्थान रेगिस्तान या रिणिपटु आहे; वसे त वस करे ।" बरसाति चडी वसे त मुल्कु ठरी पवे, धरतीअ जी रूड बदिलिजियो वत्रे । वण-टिण धोपी चिहिचु थियो पवनि ऐं झर झंग जी सावक डिंसी नेणु-नेणु पियो ठरे । जमीन त छडियो, पर टकिरियूं बि सावक सां ढकिजियो वत्रनि । मालु खुशि, मालदार ऐं हारी, नारी बोडि में भरिजियो वत्रनि । जीअं बरसाति बइदि हारियुनि में केडी न सरहाई थिए थी । मिस्कीननि खे आथतु अचे थो त अनु सस्तो थीन्दो ऐं बुख भजंदी; खीरु, मखणु थीन्दा । कुडिमी ऐं धनार कम खां वांदा थी, नड ऐं बंसरियूं ऐं सुरंदा सारंगियूं पिया वजाईनि ऐं उन सां गडु गोठाणनि गीतनि ऐं रागनि जी धूम मचियो वत्रे । पखी-पखण बोदि में अची मिठियूं लातियूं पिया लवनि । मेघ मलार जी मौज डिंसी शाह लतीफ चवनि था त -

सारंग सिंगारे, विजुं वसण आइयूं;  
 वर्सी भटारे, भरिया पट पुरार जा ।



43. 'बंसरी' लफ़ज जो अददु जमउ आहे  
 (A) बंसरीअ (B) बंसरियूं (C) बांसरी (D) बंसुरी



44. मथिएँ टुकिरे जो उनवान आहे  
 (A) बरसाति (B) खिजां (C) सियारो (D) पतझड़
45. 'सारंग सिंगारे, विजुं वसण आयूं' मिसिरा चई आहे  
 (A) शाहु लतीफ (B) किशनचंद बेवसि  
 (C) चैनराइ बचोमल सामी (D) सचल सरमस्त
46. 'कुड़िमी' लफ़ज़ जी माना आहे  
 (A) लोहार (B) मेहार  
 (C) किसान (D) कुम्भार
47. 'बरसाति हर मुल्क लाइ रहमत आहे ।' सिट आहे  
 (A) ज़मानु माज़ी (B) ज़मानु हालु  
 (C) ज़मानु मुस्तकबिलु (D) ज़मानु माज़ी मुतलक
48. 'राम जो पीउ हरिद्वार वियो ।' जुमिले में हर्फ़ ज़र आहे  
 (A) राम (B) जो (C) पीउ (D) हरिद्वार

हेठियों टुकर पढी डिनल सुवालनि जा जवाब लिखो - (49-53)

जॉन रस्किन फरिमायो आहे त, " इबारत अदीब जे रूह जो नक़शु आहे ।" हर अज़ीम शाइर खे पंहिंजी गाल्हि चवण जो अनोखो अंदाज़ हूंदो आहे जंहिं खे इबारत ढंग, नमूनो, स्टाईल, शैली चवंदा आहिनि । मिल्टन वांगुर सचल सरमस्त बि पंहिंजे शब्दनि जी शाइरीअ में इएं लिकल आहे जीअं खुशबू गुल जे पंखडियुनि में लिकल हूंदी आहे । जंहिं खे हिन जो दर्शन करिणो हुजे सो हिन खे संदसि शाहाणी ऐं शहसवार शाइरीअ में पसे सघे थो । संदसि बागी कलाम ऐं रूहानियत जा राज़ हिन जी आला आत्मा वारी ज़िंदगीअ जो निचोड़ आहिनि । दर्पण आहिनि, अक्स आहिनि ऐं आहिनि आईनो । संदसि को बि शाइर जंहिं में संदसि नालो न बि लिखियल हुजे तइहिं बि पाठक समिझी वेंदो त हीउ त सचल सरमस्त आहे । इहा इबारत ई आहे जा हिक कामिल कलमकार, सुहिणे सृजणहार खे बियनि ड़ाति धणियुनि खां अलगू करे थी बिहारे । सचल जी शाइरी अमर जोति आहे, जंहिं खे घटाऊं ऐं हवाऊं विसाए न सघंदियूं । हिन फ़नकार खे वक्तु मटाए न सघंदो - हिन वक्त खे मटाए छडियो आहे । संदसि लिखणीअ में ऐतिरी छिक ऐं तासीर आहे जो हर दौर हुन खे पंहिंजी लिखत समिझंदो ।

49. सिट सही आहे  
 (A) सचल जी शाइरी अमर जोति आहे । (B) शाइरी अमर आहे जोति सचल जी ।  
 (C) जी सचल शाइरी जोति आहे अमर । (D) अमर शाइरी जोति आहे सचल जी ।
50. सचल जो कलाम आहे  
 (A) देशद्रोही (B) बागी (C) तइसुब भरियो (D) रूढ़ीवादी



51. अजीम शब्द जी माना आहे  
 (A) महान (B) मिसकीन (C) नंदो (D) शुरुआत
52. रूहानियत लफ़्ज़ आहे  
 (A) इस्मु (B) ज़मीर (C) फ़इल (D) सिफ़त
53. इबारत अदीब जे रूह जो आहे  
 (A) चित्र (B) नक्शु (C) लिपि (D) नमूनो
54. फ़इल मरकब जो मिसाल आहे  
 (A) तोतो उडामी वियो (B) हू कम कंदो रहियो  
 (C) महिमान ईदा (D) राम शाहूकारु आहे
55. बोर्ड, चित्र, चार्ट आहिनि  
 (A) बुधण वारी मददी सामग्री  
 (B) डिसण वारी मददी सामग्री  
 (C) गाल्हाइण वारी सामग्री  
 (D) डिसण ऐं बुधण वारी मददी सामग्री
56. 'माला' लफ़्ज़ जो अददु जमउ आहे  
 (A) मालाऊं (B) माली (C) माल्हिण (D) मालिक
57. 'जाणु' लफ़्ज़ में 'अण' अगियाडी लगाइणु सां लफ़्ज़ ठहन्दो  
 (A) अणठहिकंदडु (B) अणवणन्दडु  
 (C) अणजाणु (D) अणपदियलु
58. "परख मकसदनि जे हासिलात जी हद मुकररु करण जी प्रक्रिया आहे ।" परिभाषा आहे  
 (A) गीन (B) जैरोमिल  
 (C) माइकलस (D) ब्लूम
59. 'आई' पछाडी वारो लफ़्ज़ आहे  
 (A) कहाणी (B) भवानी  
 (C) कमाऊ (D) भलाई
60. सुवाली पर्चे जो गडियल रूप आहे  
 (A) ब्लू प्रिंट (B) जवाबी पर्चो  
 (C) उत्तर तालिका (D) लुगत







ਖੰਡ – II

ਭਾਸ਼ਾ – I

ਪੰਜਾਬੀ (ਪੰਜਾਬੀ)

ਇਸ ਖੰਡ ਵਿੱਚ ਕੁੱਲ 30 ਪ੍ਰਸ਼ਨ ਹਨ।

ਸਾਰੇ ਪ੍ਰਸ਼ਨ ਕਰਨੇ ਜ਼ਰੂਰੀ ਹਨ।



31. ਕਵਿਤਾ ਵਿੱਚ ਪੇਸ਼ ਕੀਤੀਆਂ ਗਈਆਂ ਭਾਸ਼ਾਈ ਧੁਨੀਆਂ ਦਾ ਨੇਮ-ਬੱਧ ਸੰਗਠਨ ਹੈ :  
 (A) ਛੰਦ (B) ਰਸ (C) ਅਲੰਕਾਰਿਤ (D) ਰਾਗ
32. ਅਗਲੇ, ਅਗੋਲ ਅਤੇ ਦੀਰਘ ਸਵਰ ਹਨ :  
 (A) ਈ, ਉ (B) ਇ, ਉ (C) ਉ, ਉ (D) ਈ, ਏ
33. ਸੂਖਮ ਪੜ੍ਹਾਈ ਵਿੱਚ 'ਉੱਚੀ ਪੜ੍ਹਨਾ' ਦਾ ਮਹੱਤਵਪੂਰਨ ਗੁਣ ਹੈ :  
 (A) ਸਰੀਰਕ ਉਰਜਾ ਦੀ ਬੱਚਤ ਕਰਨ ਵਿੱਚ ਸਹਾਇਕ।  
 (B) ਚੰਗੇ ਬੁਲਾਰੇ ਬਣਨ ਵਿੱਚ ਸਹਾਇਕ।  
 (C) ਸਥੂਲ ਪੜ੍ਹਾਈ ਵਿੱਚ ਸਹਾਇਕ।  
 (D) ਇਕਾਗਰਤਾ ਕਾਇਮ ਰੱਖਣ ਵਿੱਚ ਸਹਾਇਕ।
34. ਸਗਲ ਦੁਆਰ ਕਉ ਛਾਡਿ ਕੈ,  
 ਗਹਿਓ ਤੁਹਾਰੇ ਦੁਆਰਾ॥  
 ਉਪਰੋਕਤ ਤੁਕ ਵਿੱਚ ਕਿੰਨੇ ਚਰਨ ਹਨ :  
 (A) ਚਾਰ (B) ਛੇ (C) ਤਿੰਨ (D) ਦੋ
35. ਉਦਾਹਰਨਾਂ ਤੋਂ ਪ੍ਰਸ਼ਨ-ਉੱਤਰ, ਬਹਿਸ ਤੇ ਕਾਰਜ ਗੁਣ ਵਿਸ਼ਲੇਸ਼ਣ ਰਾਹੀਂ ਨਿਯਮ ਦਾ ਨਿਰਮਾਣ ਕਰਕੇ ਵਿਆਕਰਨ ਸਿਖਾਉਣ ਦੀ ਵਿਧੀ ਹੈ :  
 (A) ਸਹਿਯੋਗ ਵਿਧੀ (B) ਸੂਤਰ ਵਿਧੀ (C) ਪ੍ਰਯੋਗ ਵਿਧੀ (D) ਵਿਆਖਿਆ ਵਿਧੀ
36. ਵਾਕ ਦੇ ਦੋ ਹਿੱਸੇ ਹੁੰਦੇ ਹਨ, ਉਦੇਸ਼ ਅਤੇ ਵਿਧੇਆ।  
 ਉਦੇਸ਼ ਵਿੱਚ ਕਿਸ ਦਾ ਹੋਣਾ ਜ਼ਰੂਰੀ ਹੈ ?  
 (A) ਕਿਰਿਆ (B) ਕਰਤਾ (C) ਵਿਸ਼ੇਸ਼ਣ (D) ਯੋਜਕ
37. "ਪੁਸਤਕਾਲਾ ਅਜਿਹੀ ਪ੍ਰਯੋਗਸ਼ਾਲਾ ਹੈ ਜੋ ਵਿਦਿਆਰਥੀਆਂ ਨੂੰ ਵਰਤਮਾਨ ਸਥਿਤੀ ਨਾਲ ਜਾਣੂ ਕਰਵਾ ਕੇ ਉਹਨਾਂ ਨੂੰ ਸੰਪੰਨ ਜੀਵਨ ਜਿਉਣ ਲਈ ਤਿਆਰ ਕਰਦੀ ਹੈ।"  
 ਉਪਰੋਕਤ ਕਥਨ ਕਿਹੜੇ ਵਿਦਵਾਨ ਦਾ ਹੈ ?  
 (A) ਜੇ.ਬੀ.ਐਡਮੋਸਨ (B) ਹੈਰੋਲਿਕਰ  
 (C) ਰਾਇਬਰਨ (D) ਕ੍ਰੈ ਐਂਡ ਕ੍ਰੈ
38. 'ਵਡਿਆਈ ਹੋਈ' ਦਾ ਅਰਥ ਦੇਣ ਵਾਲਾ ਮੁਹਾਵਰਾ ਹੈ :  
 (A) ਸਿਰ 'ਤੇ ਚੁੱਕਣਾ (B) ਸਿਰ ਸਿਰਾ ਆਉਣਾ  
 (C) ਅੱਖਾਂ 'ਤੇ ਬਿਠਾਉਣਾ (D) ਸੋਹਿਲੇ ਸੁਣਾਉਣਾ





39. ਹੇਠ ਲਿਖਿਆਂ ਵਿੱਚੋਂ ਕਿਹੜਾ ਉਦੇਸ਼ ਵਾਰਤਕ ਸਿੱਖਿਆ ਦਾ ਨਹੀਂ ਹੈ ?  
 (A) ਵਿਚਾਰ ਵਿਸ਼ਲੇਸ਼ਣ 'ਤੇ ਵਧੇਰੇ ਬੱਲਾ (B) ਭਾਵਾਤਮਿਕ ਵਿਕਾਸ ਵੱਲ ਧਿਆਨ।  
 (C) ਬੌਧਿਕ ਵਿਕਾਸ ਵੱਲ ਵੱਧ ਧਿਆਨ। (D) ਗਿਆਨ ਵਿੱਚ ਵਾਧਾ।
40. “\_\_\_\_\_ ਕਾਵਿ-ਕਲਾ ਦਾ ਅਨੇਕਾ ਤੇ ਨਿਰਾਲਾ ਢੰਗ ਹੈ ਜੋ ਕਵੀ ਦੇ ਬੋਲਾਂ ਤੇ ਸ਼ਬਦਾਂ ਵਿੱਚ ਅਦਭੁੱਤ ਚਮਤਕਾਰ ਪੈਦਾ ਕਰਕੇ ਕਵਿਤਾ ਦੇ ਸੁਹਜ ਵਿੱਚ ਵਾਧਾ ਕਰਦਾ ਹੈ”।  
 (A) ਰਸ (B) ਅਲੰਕਾਰ (C) ਰਾਗਾਤਮਕਤਾ (D) ਸੰਗੀਤ
41. ਪਾਠ ਪੁਸਤਕ ਦਾ ਰੂਪਾਤਮਿਕ ਗੁਣ ਨਹੀਂ ਹੈ :  
 (A) ਮੁੱਲ ਤੇ ਆਕਾਰ (B) ਮੌਲਿਕਤਾ ਤੇ ਰੱਚਿਕਤਾ  
 (C) ਪੁਸਤਕ ਦਾ ਨਾਮ ਤੇ ਛਪਾਈ (D) ਰੇਖਾ ਚਿੱਤਰ ਤੇ ਚਿੱਤਰ
42. ਵਰਤਮਾਨ ਸਮੇਂ ਵਿੱਚ ਸੰਪੂਰਨ ਪਾਠਕਰਮ ਦੇ ਮੁਲਾਂਕਣ ਲਈ ਸਭ ਤੋਂ ਉਪਯੋਗੀ ਪ੍ਰੀਖਿਆ ਢੰਗ ਹੈ :  
 (A) ਨਿਬੰਧਾਤਮਿਕ ਪ੍ਰੀਖਿਆ (B) ਮੌਖਿਕ ਪ੍ਰੀਖਿਆ  
 (C) ਮੌਖਿਕ ਤੇ ਨਿਬੰਧਾਤਮਿਕ ਪ੍ਰੀਖਿਆ (D) ਵਸਤੂਨਿਸ਼ਠ ਪ੍ਰੀਖਿਆ



ਹੇਠ ਲਿਖੇ ਪੈਰੇ ਨੂੰ ਪੜ੍ਹ ਕੇ ਸਵਾਲ ਨੰਬਰ 43 ਤੋਂ 47 ਤੱਕ ਦੇ ਉੱਤਰ ਦਿਉ :

ਪੰਜਾਬ ਦਾ ਮੈਦਾਨੀ ਇਲਾਕਾ, ਜ਼ਰਖੇਜ਼ ਭੇਇੰ, ਪਹਾੜਾਂ ਤੋਂ ਵਗਣ ਵਾਲੇ ਦਰਿਆ ਤੇ ਨਦੀਆਂ, ਇੱਥੋਂ ਦੇ ਲੋਕਾਂ ਨੂੰ ਖੇਤੀਬਾੜੀ ਦੇ ਧੰਦੇ ਨਾਲ ਜੋੜਨ ਦਾ ਪ੍ਰਮੁੱਖ ਕਾਰਨ ਸੀ। ਕਿਸੇ ਸਮੇਂ ਇੱਥੋਂ ਦਾ ਸੁਜਾਨ ਕਿਸਾਨ ਦੁੱਧ, ਅਨਾਜ, ਸਬਜ਼ੀਆਂ, ਫਲ ਅਤੇ ਆਪਣਾ ਮੰਜਾ-ਪੀੜ੍ਹਾ ਸਭ ਖੇਤੀ ਤੋਂ ਹੀ ਹਾਸਿਲ ਕਰ ਲੈਂਦਾ ਸੀ। ਭਰਪੂਰ ਉਪਜ ਪੈਦਾ ਕਰਕੇ ਦੇਸ ਦੇ ਲੋਕਾਂ ਦਾ ਢਿੱਡ ਭਰਦਾ ਸੀ। ਪਰ ਕਦੇ-ਕਦੇ ਕੁਦਰਤੀ ਆਫ਼ਤਾਂ ਸਾਹਮਣੇ ਕਿਸਾਨ ਦਾ ਮਨ ਡੋਲ ਵੀ ਜਾਂਦਾ ਸੀ। ਸੁੱਚੀ ਕਿਰਤ ਵਿੱਚ ਰੱਬ ਦੀ ਬਰਕਤ ਹੋਣ ਕਰਕੇ ਫੇਰ ਉੱਠ ਖਲੋਂਦਾ ਸੀ। ਵਾਹਿਗੁਰੂ ਅੱਗੇ ਅਰਦਾਸ ਕਰਕੇ ਸੁਵੱਖਤੇ ਹਲ ਜੇਤ ਸੂਰਜ ਦੀ ਪਹਿਲੀ ਕਿਰਨ ਦਾ ਸਵਾਗਤ ਕਰਦਾ ਸੀ। ਚਿੜੀਆਂ ਤੇ ਗਟਾਰਾਂ ਇਸ ਦਾ ਮਨ ਪਰਚਾਉਂਦੀਆਂ ਸਨ। ਤਦੇ ਤਾਂ ਵਾਰਸ ਸ਼ਾਹ ਵੀ ਕਹਿ ਉੱਠਿਆ ਸੀ –



“ਚਿੜੀ ਚੂਕਦੀ ਨਾਲ ਜਾ ਤੁਰੇ ਪਾਂਧੀ,  
 ਪਈਆਂ ਦੁੱਧ ਦੇ ਵਿੱਚ ਮਧਾਣੀਆਂ ਨੀ।”



43. ‘ਪੈਦਲ ਸਫ਼ਰ ਕਰਨ ਵਾਲਾ’ ਲਈ ਬਹੁਤੇ ਸ਼ਬਦਾਂ ਦੀ ਥਾਂ ‘ਤੇ ਇੱਕ ਸ਼ਬਦ ਚੁਣੋ :  
 (A) ਮੁਸਾਫ਼ਰ (B) ਜੋਗੀ (C) ਯਾਤਰੀ (D) ਪਾਂਧੀ
44. ‘ਦਰਿਆ’ ਸ਼ਬਦ ਰੂਪ ਹੈ :  
 (A) ਤਦਭਵ (B) ਦੇਸੀ (C) ਤਤਸਮ (D) ਸਮਾਸੀ
45. ‘ਸੁਜਾਨ’ ਸ਼ਬਦ ਦਾ ਸਮਾਨਾਰਥਕ ਜੁੱਟ ਚੁਣੋ :  
 (A) ਜਿੱਦੀ, ਚੁਕੰਨਾ (B) ਚੁਕੰਨਾ, ਚੌਕਸ (C) ਚੁਕੰਨਾ, ਲਾਲਚੀ (D) ਤੰਗ, ਚੌਕਸ



46. ਹੇਠ ਲਿਖਿਆਂ ਵਿੱਚੋਂ ਪੰਜਾਬੀ ਦਾ ਜੱਦੀ ਸ਼ਬਦ ਹੈ :
- (A) ਸਰਦਾਰ (B) ਬਾਦਸ਼ਾਹ (C) ਰਿਕਸ਼ਾ (D) ਪੀੜ੍ਹਾ
47. ਪਰ ਕਦੇ-ਕਦੇ ਕੁਦਰਤੀ ਆਫ਼ਤਾਂ ਸਾਹਮਣੇ ਕਿਸਾਨ ਦਾ ਮਨ ਡੋਲ ਵੀ ਜਾਂਦਾ ਸੀ।  
ਉਪਰੋਕਤ ਵਾਕ ਵਿੱਚ ਆਏ ਬਹੁਅਰਥਕ ਸ਼ਬਦ 'ਡੋਲ' ਦਾ ਸਹੀ ਅਰਥ ਹੈ :
- (A) ਘਬਰਾਉਣਾ (B) ਭਾਂਡਾ  
(C) ਜ਼ਖਮ ਨੂੰ ਡੋਲ ਪੈਣੀ (D) ਰਿਸ਼ਟ-ਪੁਸ਼ਟ ਸਰੀਰ
48. ਪ੍ਰਾਇਮਰੀ ਪੱਧਰ ਉੱਤੇ ਪੰਜਾਬੀ ਭਾਸ਼ਾ ਦੀ ਸਿੱਖਿਆ ਦੇ ਉਦੇਸ਼ ਸੰਬੰਧੀ ਕਿਹੜਾ ਕਥਨ ਸਹੀ ਨਹੀਂ ਹੈ ?
- (A) ਬੱਚਿਆਂ ਦੇ ਸ਼ਬਦ ਭੰਡਾਰ ਵਿੱਚ ਵਾਧਾ ਕਰਨਾ।  
(B) ਛੋਟੇ ਤੇ ਸਰਲ ਵਾਕਾਂ ਵਿੱਚ ਬੋਲਣ ਤੇ ਲਿਖਣ ਦੇ ਯੋਗ ਬਣਾਉਣਾ।  
(C) ਵਿਚਾਰਾਂ ਨੂੰ ਤਰਤੀਬ ਦੇ ਸਕਣ ਦੇ ਯੋਗ ਬਣਾਉਣਾ।  
(D) ਬੱਚਿਆਂ ਅੰਦਰ ਸੁਹਜਾਤਮਿਕ ਤੇ ਨਾਟਕਾਤਮਿਕ ਪ੍ਰਵਿਰਤੀਆਂ ਦਾ ਵਿਕਾਸ ਕਰਨਾ।
49. ਵਿਅੰਜਨ ਧੁਨੀਆਂ ਦੇ ਉਚਾਰਨ ਲਈ ਚੁਸਤ ਉਚਾਰਕ ਹਨ :
- (A) ਜੀਭ, ਬੁੱਲ੍ਹ ਤੇ ਹੇਠਲਾ ਜਬਾੜਾ (B) ਜੀਭ, ਦੰਦ ਤੇ ਨੱਕ  
(C) ਬੁੱਲ੍ਹ, ਦੰਦ ਤੇ ਹੇਠਲਾ ਜਬਾੜਾ (D) ਬੁੱਲ੍ਹ, ਨੱਕ ਤੇ ਦੰਦ
50. ਸਾਧਾਰਨੀਕਰਨ ਦਾ ਸੰਬੰਧ ਹੈ
- (A) ਸਰੀਰਕ ਅੰਗਾਂ ਦੀਆਂ ਗੈਰ ਮਾਨਵੀ ਹਰਕਤਾਂ ਨਾਲ।  
(B) ਹਾਰ-ਸਿੰਗਾਰ, ਪਹਿਰਾਵੇ, ਵਾਣੀ ਜਾਂ ਮਾਨਸਿਕ ਪ੍ਰਕਿਰਿਆ ਨਾਲ।  
(C) ਕਲਾ ਸਮੱਗਰੀ ਦੀ ਕਲਪਨਾ ਨਾਲ।  
(D) ਵਿਭਾਵ, ਅਨੁਭਾਵ, ਸਹਿਕਾਰੀ ਸੰਚਾਰੀ ਅਤੇ ਸਥਾਈ ਭਾਵ ਦੇ ਸਰਬ ਸਾਂਝਾ ਹੋ ਜਾਣ ਦੀ ਕਿਰਿਆ ਨਾਲ।
51. ਵਿਦਿਆਰਥੀਆਂ ਦੀ ਭਾਸ਼ਾ-ਸ਼ੈਲੀ, ਤਰਕ-ਵਿਤਰਕ ਸ਼ਕਤੀ ਦਾ ਸਹੀ ਮੁਲਾਂਕਣ ਸੰਭਵ ਹੈ :
- (A) ਨਿਬੰਧਾਤਮਿਕ ਪ੍ਰਸ਼ਨਾਂ ਨਾਲ। (B) ਵਸਤੂਨਿਸ਼ਠ ਪ੍ਰਸ਼ਨਾਂ ਨਾਲ।  
(C) ਲਘੂ-ਉੱਤਰ ਵਾਲੇ ਪ੍ਰਸ਼ਨਾਂ ਨਾਲ। (D) ਬਦਲਵੇਂ ਉੱਤਰ ਵਾਲੇ ਪ੍ਰਸ਼ਨਾਂ ਨਾਲ।
52. ਕਬਿੱਤ ਇੱਕ \_\_\_\_\_ ਛੰਦ ਹੈ।  
ਇਸ ਵਿੱਚ \_\_\_\_\_ ਤੁਕਾਂ ਹੁੰਦੀਆਂ ਹਨ।
- (A) ਮਾਤਰਿਕ, ਤਿੰਨ (B) ਵਰਨਿਕ, ਚਾਰ (C) ਵਰਨਿਕ, ਤਿੰਨ (D) ਮਾਤਰਿਕ, ਚਾਰ
53. ' \_\_\_\_\_ ਕੁੱਤੇ ਦੀ ਜਾਤ ਪਛਾਣੀ ਗਈ।' ਅਖਾਣ ਨੂੰ ਪੂਰਾ ਕਰੋ।
- (A) ਟਿੰਡ ਦੀ ਹਾਂਡੀ ਗਈ (B) ਦੁੱਧ ਦੀ ਹਾਂਡੀ ਗਈ  
(C) ਟਕੇ ਦੀ ਹਾਂਡੀ ਗਈ (D) ਪਰਾਈ ਹਾਂਡੀ ਗਈ



54. ਹੇਠ ਲਿਖਿਆਂ ਵਿੱਚੋਂ ਪ੍ਰਾਇਮਰੀ ਪੱਧਰ 'ਤੇ ਕਵਿਤਾ ਸਿੱਖਿਆ ਦਾ ਕਿਹੜਾ ਉਦੇਸ਼ ਨਿਰਧਾਰਿਤ ਕੀਤਾ ਜਾਣਾ ਸਹੀ ਹੈ :
- (A) ਕਵਿਤਾ ਨੂੰ ਲੈਅ, ਸੁਰ ਤੇ ਤਾਲ ਅਨੁਸਾਰ ਪੜ੍ਹਨ ਦੀ ਜਾਚ ਸਿਖਾਉਣਾ।  
 (B) ਕਵਿਤਾ ਦੀ ਅਲੋਚਨਾਤਮਿਕ ਸਮੀਖਿਆ ਕਰਨ ਦੀ ਜਾਚ ਸਿਖਾਉਣਾ।  
 (C) ਕਾਵਿ ਦੇ ਭਿੰਨ-ਭਿੰਨ ਰੂਪਾਂ ਭਾਵ ਗੀਤ, ਗਜ਼ਲ, ਰੁਬਾਈ, ਕਵਿਤਾ ਦਾ ਗਿਆਨ ਦੇਣਾ।  
 (D) ਵਿਦਿਆਰਥੀਆਂ ਦੀਆਂ ਤਰਕ, ਵਿਚਾਰ ਅਤੇ ਕਲਪਨਾ ਸ਼ਕਤੀਆਂ ਦਾ ਵਿਕਾਸ ਕਰਨਾ।
55. ਕਾਵਿ-ਰਸ ਦਾ ਅਨੰਦ ਹੈ :
- (A) ਵਿਆਖਿਆਮਈ (B) ਬਿਆਨੀਆ (C) ਅਕੱਥ (D) ਵਰਨਣਮਈ
56. “ਮਾਤ-ਭਾਸ਼ਾ ਅਜਿਹੀ ਭਾਸ਼ਾ ਹੈ, ਜਿਸ ਵਿੱਚ ਮਨੁੱਖ ਸੋਚਦਾ ਅਤੇ ਆਪਣੇ ਸੁਪਨੇ ਉਸਾਰਦਾ ਹੈ।” ਉਪਰੋਕਤ ਕਥਨ ਕਿਹੜੇ ਵਿਦਵਾਨ ਦਾ ਹੈ ?
- (A) ਪੀ.ਬੀ. ਬੈਲਾਰਡ (B) ਰਸੂਲ ਹਮਜ਼ਾਤੋਵ  
 (C) ਮਹਾਤਮਾ ਗਾਂਧੀ (D) ਪ੍ਰਿੰਸੀਪਲ ਤੇਜਾ ਸਿੰਘ

ਹੇਠ ਲਿਖੇ ਪੈਰ੍ਹੇ ਨੂੰ ਪੜ੍ਹ ਕੇ ਸਵਾਲ ਨੰਬਰ 57 ਤੋਂ 60 ਤੱਕ ਦੇ ਉੱਤਰ ਦਿਉ :

ਸਮੇਂ ਦੇ ਪਰਿਵਰਤਨ ਦੇ ਨਾਲ-ਨਾਲ ਮਨੁੱਖ ਦੀਆਂ ਆਦਤਾਂ ਵਿੱਚ ਵੀ ਪਰਿਵਰਤਨ ਆ ਗਿਆ ਹੈ। ਪਹਿਲੇ ਸਮਿਆਂ ਵਿੱਚ ਅੰਮ੍ਰਿਤ ਵੇਲੇ ਜਾਗਣਾ, ਇਸ਼ਨਾਨ ਕਰਨਾ, ਪੂਜਾ-ਪਾਠ ਕਰਨੀ, ਕਿਸਾਨਾਂ ਦਾ ਹਲ ਵਾਹੁਣਾ ਤੇ ਸੁਆਣੀਆਂ ਵੱਲੋਂ ਘਰ ਦੇ ਕੰਮ ਧੰਦੇ ਕਰਨੇ ਸ਼ਾਮਲ ਸਨ। ਪਰ ਅੱਜ ਪ੍ਰਭਾਤ ਤੇ ਅੰਮ੍ਰਿਤ ਵੇਲੇ ਦਾ ਸੰਕਲਪ ਗੁਆਚ ਗਿਆ ਹੈ। ਦੇਰ ਰਾਤ ਤੱਕ ਜਾਗਣਾ ਤੇ ਸਵੇਰੇ ਦਿਨ ਚੜ੍ਹਨ ਤੋਂ ਬਾਅਦ ਉੱਠਣਾ ਅੱਜ ਦੇ ਮਨੁੱਖ ਦੀ ਆਦਤ ਬਣ ਗਈ ਹੈ। ਸਵੇਰੇ ਉੱਠਦਿਆਂ ਸਾਰ ਹੀ ਬੈਂਡ-ਟੀ, ਟੀ.ਵੀ., ਅਖ਼ਬਾਰ ਨੂੰ ਪਹਿਲ ਦਿੱਤੀ ਜਾ ਰਹੀ ਹੈ। ਸਿਰਫ਼ ਗਿਣਵੇਂ ਕੁਝ ਕੁ ਲੋਕ ਹੀ ਰਹਿ ਗਏ ਹਨ, ਜਿਹੜੇ ਅੰਮ੍ਰਿਤ ਵੇਲੇ ਉੱਠਦੇ ਹਨ ਤੇ ਪਰਮਾਤਮਾ ਦਾ ਸਿਮਰਨ ਕਰਦੇ ਹਨ। ਸਿਰਫ਼ ਉਹਨਾਂ ਵਿੱਚ ਹੀ ਨਿਮਰਤਾ, ਹਲੀਮੀ, ਸਾਦਗੀ ਤੇ ਮਿਠਾਸ ਬਾਕੀ ਹੈ। ਜ਼ਿਆਦਾਤਰ ਮਨੁੱਖਤਾ ਤਾਂ ਭੈੜੀਆਂ ਆਦਤਾਂ ਦੀ ਸ਼ਿਕਾਰ ਹੋ ਚੁੱਕੀ ਹੈ। ਜ਼ਿੰਦਗੀ ਮਸ਼ੀਨ ਬਣ ਗਈ ਹੈ। ਹੱਥੀਂ ਕਿਰਤ ਦੀ ਆਦਤ ਨਹੀਂ ਰਹਿ ਗਈ, ਵਿਹਲੇ ਰਹਿਣਾ, ਟੀ.ਵੀ. ਵੇਖਣਾ ਤੇ ਨਿੰਦਿਆ-ਚੁਗਲੀ ਕਰਨੀ ਹੀ ਅੱਜ ਦੇ ਮਨੁੱਖ ਦੀ ਆਦਤ ਬਣ ਗਈ ਹੈ।



57. ‘ਪ੍ਰਭਾਤ’ ਸ਼ਬਦ ਦਾ ਅਰਥ ਦੱਸੋ :
- (A) ਤੁਕਾਲਾ (B) ਦੁਪਹਿਰ (C) ਤੜਕਾ (D) ਸੰਝ
58. ‘ਹਲੀਮੀ’ ਸ਼ਬਦ ਦਾ ਅਰਥ ਦੱਸੋ :
- (A) ਗਰੀਬੀ (B) ਸਹਿਣਸ਼ੀਲਤਾ (C) ਸੁਥਰਾ (D) ਸੱਜਣਤਾ
59. ‘ਜ਼ਿੰਦਗੀ ਮਸ਼ੀਨੀ ਬਣ ਗਈ ਹੈ।’ – ਵਾਕ ਦਾ ਕਾਲ ਦੱਸੋ।
- (A) ਭੂਤ ਕਾਲ (B) ਭਵਿੱਖਤ ਕਾਲ (C) ਵਰਤਮਾਨ ਕਾਲ (D) ਬੀਤ ਚੁੱਕਾ ਕਾਲ
60. ‘ਮਿਠਾਸ’ ਸ਼ਬਦ ਦਾ ਲਿੰਗ ਬਦਲੋ :
- (A) ਮਿਠਾਸ (B) ਮਿੱਠਤ (C) ਮਿਠਾਈ (D) ਮਿੱਠੀ



ખંડ – II  
ભાષા – I

ગુજરાતી (ગુજરાતી)

આ ખંડમાં કુલ 30 પ્રશ્નો છે.  
દરેક પ્રશ્નનો જવાબ આપવો ફરજિયાત છે.

31. એક કાવ્યશિક્ષકમાં નિમ્નમાંથી કયા ગુણો હોવા જરૂરી છે ?  
 (A) કવિતામાં અભિરુચિ ધરાવતો હોવો જોઈએ.  
 (B) કવિતાનું ઊંડું પરિશીલન કરતો હોવો જોઈએ.  
 (C) કવિતાવાચન અને કવિતાસર્જન માટે ઉત્સુક હોવો જોઈએ.  
 (D) જણાવેલ તમામ.
32. ભાષાશિક્ષણમાં દશ્ય સાધન તરીકે નીચેનામાંથી શાનો ઉપયોગ થાય છે ?  
 (A) ટેપરેકર્ડર (B) ગ્રામોફોન (C) ઓડિયો કેસેટ (D) ફ્લેશ કાર્ડ
33. નીચેનામાંથી કયા રૂઢિપ્રયોગનો અર્થ 'પ્રતિષ્ઠા માં વૃદ્ધિ કરવી' એમ થાય છે ?  
 (A) પાઘડીમાં નવું પીછું ઉમેરવું. (B) પૈસાની છોળ રેલાવવી.  
 (C) પરસેવો પાડવો. (D) પાણીમાં જવા દેવું.
34. મૂલ્યાંકન કેવી પ્રક્રિયા છે ?  
 (A) સતત ચાલતી પ્રક્રિયા છે. (B) પ્રસંગોચિત ચાલતી પ્રક્રિયા છે.  
 (C) સામાજિક પ્રક્રિયા છે. (D) સિમિત પ્રક્રિયા છે.
35. લેખક કૌશલ્યને વિકસાવવા માટે કઈ સહઅભ્યાસિક પ્રવૃત્તિઓનો ઉપયોગ કરી શકાય ?  
 (A) વાર્તાકથન (B) રોજનીશી (C) નાટક (D) ચર્ચા – પરિસંવાદ
- નીચેના પદ્યાંશના આધારે પ્રશ્ન ક્રમાંક 36 થી 39 સુધીના જવાબ આપો.

સરકી જાયે પલ....  
 કાળ તણું જાણે કે એ તો વરસે જરમર જલ !  
 નહીં વર્ષામાં પૂર



નહીં એ ગ્રીષ્મ મહી શોષાય,  
 કોઈના સંગનિ : સંગની એને  
 કશી અસર નવ થાય,  
 ઝાલો ત્યાં તો છટકે એવી નાજુક ને ચંચલ !  
 છલક છલક છલકાય  
 છતાંયે કદી શકી નવ ઢળી  
 વૃન્દાવનમાં,  
 વળી કોઈને કુરુક્ષેત્રમાં મળી,  
 જાય તેડી પોઢેલાંને યે નવે લોક, નવ સ્થલ !

36. કવિ પલને કોની સાથે સરખાવે છે ?  
 (A) પવનની લહેર સાથે. (B) ઝરમર વરસતા જલ સાથે.  
 (C) સમુદ્રની તરંગ સાથે. (D) ખીલતા ફૂલ સાથે.



37. 'છલક છલક છલકાય' કાવ્ય પંક્તિમાં ક્યો અલંકાર છે ?  
 (A) ઉપમા (B) શ્લેષ (C) વર્ણાનુપ્રાસ (D) યમક
38. કુરુક્ષેત્રના ઉલ્લેખ દ્વારા કવિ સમયનું ક્યું સ્વરૂપ બતાવે છે ?  
 (A) રમ્ય (B) શાંત (C) સ્થિર (D) રૌદ્ર
39. પલ એટલે ?  
 (A) ક્ષણ (B) પાળ (C) પ્રકાશ (D) બળ
40. નીચેનામાંથી કઈ રચના કહેવત છે ?  
 (A) છોભીલા પડી જવું (B) કળ વળવી  
 (C) ખુલ્લા મનથી વાતો કરવી (D) મોરના ઈંડા ચીતરવા ન પડે
41. નીચેનામાં ઓષ્ઠ્ય ધ્વનિ ક્યો છે ?  
 (A) દ (B) ઘ (C) બ (D) ઢ
42. બાળકમાં ક્યું કૌશલ્ય સૌથી પહેલા વિકસે છે ?  
 (A) કથન (B) શ્રવણ (C) લેખન (D) વાચન
43. નીચેનામાંથી કયા શબ્દને પૂર્વપ્રત્યય લાગેલો છે ?  
 (A) પોલાણ (B) ભારતીય (C) લેખક (D) વિજ્ઞાન
44. નીચેનામાંથી કઈ પદ્ધતિ વિદ્યાર્થીઓમાં સ્વઅધ્યયનની ટેવ કેળવવા માટે જરૂરી છે ?  
 (A) સ્વાધ્યાય પદ્ધતિ (B) વ્યાખ્યાન પદ્ધતિ (C) જૂથચર્ચા પદ્ધતિ (D) પરિસંવાદ પદ્ધતિ
45. નીચેનામાંથી ક્યું વિરામચિહ્ન વાક્યાંતે જ મૂકવામાં આવે છે ?  
 (A) પ્રશ્નાર્થ ચિહ્ન (B) અલ્પવિરામ (C) અર્ધવિરામ (D) ગુરુવિરામ
46. 'નદી દોડે સોડે ભડભડ બળે ડુંગર વનો' પંક્તિમાં ક્યો છંદ છે ?  
 (A) પૃથ્વી (B) મંદાકાન્તા (C) શિખરિણી (D) હરિણી
47. 'વિદ્યાર્થી અધ્યયનમાં ક્યાં કાચો પડે છે ?' એ જાણવા માટે કયા પ્રકારની કસોટીનો ઉપયોગ કરશો ?  
 (A) વલણ માપદંડ કસોટી (B) નિદાન કસોટી  
 (C) બુદ્ધિ કસોટી (D) અભિયોગ્યતા કસોટી
48. માતૃભાષા પાઠ્યપુસ્તકના લક્ષણોમાં નીચેનામાંથી કયા લક્ષણોનો સમાવેશ કરવામાં આવે છે  
 (A) ટિપ્પણ અને સ્વાધ્યાય (B) પ્રવૃત્તિઓ અને ભાષા અભિવ્યક્તિ  
 (C) એક પણ નહીં (D) (A) અને (B) બંને
49. 'ખોદકામ કરતા જમીનમાંથી સોનું નીકળ્યું.' – વાક્યમાં રેખાંકિત શબ્દની સંજ્ઞા ઓળખાવો.  
 (A) દ્રવ્યવાચક (B) ભાવવાચક (C) જાતિવાચક (D) સમૂહવાચક
50. 'અમારે ત્યાં ઓછું પાણી વરસે છે.' મૂળ અર્થને સાચવીને વાક્યનું નિષેધ વાક્યમાં પરિવર્તન કરો.  
 (A) અમારે ત્યાં ઓછું પાણી વરસતું નથી. (B) અમારે ત્યાં વધારે પાણી વરસતું નથી.  
 (C) અમારે ત્યાં ઓછું પાણી વરસવું ના જોઈએ. (D) અમારે ત્યાં વધારે પાણી વરસવું ના જોઈએ.
51. જાહેર પરીક્ષાની કસોટીઓમાં મૂલ્યાંકનની વિશ્વસનીયતા માટે કયા પ્રકારના પ્રશ્નોનો ઉપયોગ સૌથી વધારે પ્રમાણમાં કરવામાં આવે છે ?  
 (A) નિબંધ પ્રકારના પ્રશ્નો (B) ટૂંકા જવાબના પ્રશ્નો  
 (C) અનાભલક્ષી પ્રશ્નો (D) કહેવું મુશ્કેલરૂપ







52. 'શાળાનો નવો ઓરડો અષ્ટકોણીય છે.' વાક્યમાં કયો સમાસ છે ?  
 (A) દ્વન્દ્વ (B) દ્વિગુ (C) કર્મધારય (D) અવ્યયીભાવ
53. નીચેનામાંથી નિગમન પદ્ધતિની વિશેષતા કઈ છે ?  
 (A) વિદ્યાર્થીઓને વિશિષ્ટ થી સામાન્ય તરફ લઈ જવામાં આવે છે.  
 (B) આ પદ્ધતિ મૂર્ત-થી અમૂર્ત તરફ દોરી જાય છે.  
 (C) આ પદ્ધતિ વ્યાકરણ શિક્ષણ માટે અત્યંત અસરકારક છે.  
 (D) અમૂર્ત નિયમ, સિદ્ધાંતને વિવિધ ઉદાહરણો દ્વારા તપાસવામાં આવે છે.
54. ભાષા શિક્ષણમાં તમે ઉપચારાત્મક કાર્ય કેવી રીતે કરશો ?  
 (A) પુનઃ શિક્ષણ કરીને. (B) વિવિધ દશ્ય-શ્રાવ્ય સાધનોનો ઉપયોગ કરીને.  
 (C) વિદ્યાર્થીઓને તેના પરિણામની જાણ કરીને. (D) ઉપરોક્ત બધી રીતે.
55. નીચેના શબ્દોમાં કયો શબ્દ તદ્ભવ શબ્દ છે ?  
 (A) આશીર્વાદ (B) ઈન્દ્ર (C) આરતી (D) અતિથિ
56. 'જોગીદાસ મહારાજને મળવા જશે.' – વાક્ય કયા કાળને વ્યક્ત કરે છે ?  
 (A) ભૂતકાળ (B) ભવિષ્યકાળ (C) વર્તમાનકાળ (D) એકપણ નહીં
57. 3 માસના બાળકના ભાષાવિકાસમાં કયું વાક્ય વધુ સાર્થક લાગે છે ?  
 (A) માનવીનો અવાજ ઓળખે.  
 (B) પ્રેમભર્યો અવાજ અને ગુસ્સાભર્યા અવાજ વચ્ચેનો ભેદ પાડે છે.  
 (C) મુખમુદ્રાના ભાવને સમજી શકે છે.  
 (D) સાદી સૂચનાઓ સમજે છે.



નીચેના ગદ્યાંશના આધારે પ્રશ્ન ક્રમાંક 58 થી 60 સુધીના જવાબ આપો.

દરિયો એટલે ગતિનો અપરંપાર. દરિયાને કાંઠે બેઠા હોઈએ તો પણ આપણને એમ લાગે કે આપણે ક્યાંક વિહાર કરી રહ્યા છીએ. આમ તો દરિયો જ વહેતો હોય છે પણ મનને એમ થાય છે કે તે ક્યાંક વહી રહ્યું છે. મન ક્યાં વહેતું હશે ? એ તો જેવું ચિત્ત તેવી દિશા. હું જ્યારે ઘરમાં કે ઓફિસમાં હોઉં ત્યારે મોટા ભાગે શરીર પાસેથી કામ લેતો હોઉં છું. પણ દરિયાકિનારે કેવળ મન પાસેથી કામ લેતો હોઉં છું. ખરી રીતે તો હું કાંઈ કરતો હોતો નથી. જાગેલું મન જ દરિયાકિનારે એકાએક કામ કરવા મંડી પડે છે અને હું કોઈ બીજી વ્યક્તિ બની જાઉં છું. આમ, જ્યારે-જ્યારે દરિયાકિનારે જાઉં છું ત્યારે મારો માનસિક કાયાકલ્પ થાય છે.



58. દરિયાકિનારે લેખક કોની પાસે કામ લે છે ?  
 (A) શરીર પાસે (B) તન પાસે (C) બીજી વ્યક્તિ પાસે (D) મન પાસે
59. 'દરિયો' શબ્દનો પર્યાયવાચી શબ્દ કયો છે ?  
 (A) રત્નાકર (B) સરોવર (C) જળાશય (D) તળાવ
60. લેખકને માનસિક કાયાકલ્પ ક્યારે થાય છે ?  
 (A) વિદેશ જાય ત્યારે (B) દરિયાકિનારે જાય ત્યારે  
 (C) નદીકિનારે જાય ત્યારે (D) પુત્રને રમાડે ત્યારે



### खण्ड – III

#### भाषा – II

#### हिन्दी

इस खण्ड में कुल 30 प्रश्न हैं ।

सभी प्रश्न अनिवार्य हैं ।



61. 'सैनाणी' कविता के रचनाकार हैं  
 (A) मेघराज 'मुकुल' (B) चन्द्र सिंह  
 (C) रामनाथ कविया (D) सत्यप्रकाश जोशी
62. द्वितीय भाषाओं की 'स्वयं शिक्षणमालाएँ' आधारित होती हैं  
 (A) संघटनापरक विधि पर (B) प्रत्यक्ष विधि पर  
 (C) व्याकरण एवं अनुवाद विधि पर (D) खेल विधि पर
63. मौन पठन का भावात्मक उद्देश्य है  
 (A) अध्ययन में रुचि उत्पन्न करना (B) तीव्र गति से पठन का अभ्यास करना  
 (C) शब्द भण्डार में अभिवृद्धि करना (D) पाठ्यक्रम शीघ्रता से पूर्ण करना

निर्देश : निम्नलिखित गद्यांश के आधार पर प्रश्न संख्या 64 से 73 तक उत्तर दीजिए ।



'संस्कृति' शब्द का संबंध संस्कार से है जिसका अर्थ है संशोधन करना, उत्तम बनाना, परिष्कार करना । अंग्रेजी शब्द 'कल्चर' में वही धातु है जो 'एंग्रीकल्चर' में है । इसका भी अर्थ 'पैदा करना, सुधारना' है । संस्कारों से किसी व्यक्ति अथवा जाति का विकास गतिपूर्वक होता है । जातीय संस्कारों को ही संस्कृति कहते हैं । संस्कृति एक समूहवाचक शब्द है । जलवायु के अनुकूल रहन-सहन की विधियाँ और विचार-परंपराएँ जाति के लोगों में दृढ़मूल हो जाने से जाति के संस्कार बन जाते हैं । इनको प्रत्येक व्यक्ति अपनी निजी प्रकृति के अनुकूल न्यूनाधिक मात्रा में पैतृक संपत्ति के रूप में प्राप्त करता है । ये संस्कार व्यक्ति के घरेलू जीवन तथा सामाजिक जीवन में परिलक्षित होते हैं । मनुष्य अकेला रहकर भी इनसे छुटकारा नहीं पा सकता ।

संस्कृति का बाह्य पक्ष भी होता है और आंतरिक भी । उसका बाह्य पक्ष आंतरिक का प्रतिबिम्ब नहीं तो उससे संबंधित अवश्य रहता है । हमारे बाह्य आचार, हमारे विचारों और मनोवृत्तियों के परिचायक होते हैं । संस्कृति एक देश-विशेष की उपज होती है, उसका संबंध देश के भौतिक वातावरण और उसके पालित, पोषित एवं परिवर्द्धित विचारों से होता है ।

भाषा संस्कृति का अंग है, फिर भी वह हमारी जातीय मनोवृत्ति की परिचायिका होती है ।



64. कौन-से विकल्प वाले शब्द में वर्णों का क्रम असंगत है ?

- (A) भौतिक = भ् औ त् इ क् अ  
 (B) वातावरण = व् आ त् आ व् अ र् अ ण् अ  
 (C) परिचायक = प् अ र् इ च् आ य् अ क् अ  
 (D) मनोवृत्ति = म् अ न् ओ व् र् त् त् इ





65. 'आचार' शब्द है  
 (A) तत्सम (B) तद्भव (C) देशज (D) विदेशी
66. 'भाषा संस्कृति का अंग है' पंक्ति में 'भाषा' शब्द है  
 (A) क्रियावाचक संज्ञा (B) भाववाचक संज्ञा  
 (C) व्यक्तिवाचक संज्ञा (D) जातिवाचक संज्ञा
67. शब्दकोश में क्रम की दृष्टि से कौन-सा शब्द अंत में आयेगा ?  
 (A) परिलक्षित (B) प्रतिबिम्ब (C) प्रकृति (D) पक्ष
68. 'उसका बाह्य पक्ष आंतरिक का प्रतिबिम्ब नहीं तो उससे संबंधित अवश्य रहता है' वाक्य में प्रयुक्त 'उसका' शब्द है  
 (A) क्रिया (B) विशेषण (C) संज्ञा (D) सर्वनाम
69. 'सामाजिक' शब्द में प्रत्यय है  
 (A) अ (B) अक (C) इक (D) क
70. 'संस्कारों से किसी व्यक्ति अथवा जाति का विकास गतिपूर्वक होता है' वाक्य में प्रयुक्त 'गतिपूर्वक' शब्द है  
 (A) भाववाचक संज्ञा (B) क्रिया विशेषण  
 (C) सार्वनामिक विशेषण (D) संकेतवाचक सर्वनाम
71. 'न्यूनाधिक' शब्द में संधि है  
 (A) दीर्घ (B) गुण (C) वृद्धि (D) अयादि
72. सदैव पुल्लिंग के रूप में प्रयुक्त होने वाला शब्द है  
 (A) मनुष्य (B) भाषा (C) उपज (D) मनोवृत्ति
73. 'प्रत्येक' शब्द में उपसर्ग है  
 (A) प्र (B) प्रति (C) प्रत् (D) प्रती
74. 'घर के भीतर जाओ' वाक्य में कौन-सा क्रिया विशेषण प्रयुक्त हुआ है ?  
 (A) कालवाचक (B) स्थानवाचक (C) रीतिवाचक (D) परिमाणवाचक
75. 'तन पर नहीं लत्ता पान खाये अलबत्ता' लोकोक्ति का निकटतम अर्थ वाला विकल्प है  
 (A) मनुष्य का रहन-सहन उसकी हैसियत से बाहर होना ।  
 (B) जितने का माल उससे ज्यादा व्यय करना ।  
 (C) अभावग्रस्त होने का प्रदर्शन करना ।  
 (D) पान खाने का शौकीन ।
76. दृश्य-श्रव्य साधनों का गुण नहीं है  
 (A) इनके प्रयोग से सीखना स्थायी हो जाता है ।  
 (B) इनके निर्माण में धन व समय खर्च होता है ।  
 (C) इनके प्रयोग से अनुभव की सीमा का विस्तार होता है ।  
 (D) इनके उपयोग से शिक्षण में प्रभाविता आ जाती है ।





77. किण्डरगार्डन प्रणाली के आधार पर कौन-सा कथन असंगत है ?
- (A) यह प्रणाली स्वतंत्रता के सिद्धांत पर कार्य करती है ।  
 (B) यह प्रणाली ज्ञान को बाहर से अंदर देने के सिद्धांत पर कार्य करती है ।  
 (C) यह प्रणाली सामाजिक सहयोग के सिद्धांत पर कार्य करती है ।  
 (D) प्राथमिक स्तर के विद्यार्थियों के लिए अधिक उपयोगी है ।
78. लिखित परीक्षा उपयोगी है
- (A) उच्चारण कौशल मापन में (B) भाषायी व्यवहार मापन में  
 (C) श्रवण-कौशल मापन में (D) वर्तनी की शुद्धता मापन में
79. 'शिक्षकों ने कहा कि वे घर जा रहे हैं' वाक्य है
- (A) साधारण वाक्य (B) संयुक्त वाक्य (C) मिश्र वाक्य (D) आज्ञार्थक वाक्य
80. 'चेतावनी रा चूंगट्या' रचना के रचनाकार हैं
- (A) सूर्यमल्ल मीसण (B) केसरीसिंह बारहठ  
 (C) डॉ. नारायणसिंह भाटी (D) बावजी चतुरसिंह
81. 'बेसिक शिक्षा प्रणाली' देन है
- (A) पार्कहर्स्ट की (B) फ्रोबेल की  
 (C) महात्मा गाँधी की (D) मारिया मॉण्टेसरी की
82. निबंधात्मक प्रश्नों का गुण नहीं है
- (A) छात्रों को भाषा-शैली एवं लेखन कला का ज्ञान होता है ।  
 (B) बालकों की कल्पना शक्ति, स्मरण शक्ति, विश्लेषण एवं विचार-शक्ति का विकास होता है ।  
 (C) ये प्रश्न रचनात्मक चिंतन को प्रोत्साहन देते हैं ।  
 (D) इनसे छात्रों को भावाभिव्यक्ति का अवसर नहीं मिलता है ।
83. 'अंग-अंग मुळकणौ' राजस्थानी मुहावरे का अर्थ है
- (A) सभी अंग देश को समर्पित करना (B) मूर्ख बनाना  
 (C) हर काम में सहायता करना (D) बहुत प्रसन्न होना
84. सतत् एवं व्यापक मूल्यांकन का गुण नहीं है
- (A) छात्र वर्ष भर अध्ययनशील रहते हैं ।  
 (B) शिक्षक छात्रों को आवश्यक निर्देशन निरन्तर देते रहते हैं ।  
 (C) इस प्रणाली में पक्षपात की संभावना रहती है ।  
 (D) अभिभावक को बच्चों की प्रगति की निरन्तर जानकारी होती रहती है ।



85. पाठ्य पुस्तकों के विषय में दोष कहलाता है  
 (A) रुचि के विषयों पर आधारित होना  
 (B) निर्धारित उद्देश्य को पूर्ण करने की प्रेरणा विद्यमान होना ।  
 (C) भाषा का स्तरानुकूल होना ।  
 (D) उसमें प्रयोजनहीनता का होना ।

निर्देश : निम्नलिखित पद्यांश के आधार पर प्रश्न संख्या 86 से 90 तक के उत्तर दीजिए ।



यह अन्तिम जप, ध्यान में देखते चरण युगल  
 राम ने बढ़ाया कर लेने को नीलकमल ।  
 कुछ लगा न हाथ, हुआ सहसा स्थिर मन चंचल,  
 ध्यान की भूमि से उतरे, खोले पलक विमल ।  
 देखा, वहाँ रिक्त स्थान, यह जप का पूर्ण समय,  
 आसन छोड़ना असिद्धि, भर गए नयनद्वय,  
 धिक् जीवन को जो पाता ही आया विरोध,  
 धिक् साधन जिसके लिए सदा ही किया शोध  
 जानकी! हाय उद्धार प्रिया का हो न सका,  
 वह एक और मन रहा राम का जो न थका ।  
 जो नहीं जानता दैन्य, नहीं जानता विनय,  
 कर गया भेद वह मायावरण प्राप्त कर जय ।



86. पद्यांश में राम का कौन-सा रूप उभर कर सामने आया है ?  
 (A) मानव (B) ईश्वर (C) दानव (D) मायावी
87. निम्नलिखित में से मायावरण का भेद किसने किया ?  
 (A) राम के तीरे ने (B) राम के आँसू ने  
 (C) राम के विनय ने (D) राम के मन ने
88. पद्यांश में प्रयुक्त भाषा की विशेषता है  
 (A) तद्भव शब्दों का बाहुल्य (B) तत्सम शब्दों का प्रयोग  
 (C) आम बोलचाल की भाषा (D) दीर्घ सामासिक भाषा
89. पद्यांश के आधार पर असंगत कथन का चयन कीजिए  
 (A) ध्यानमग्न राम दो चरण देख रहे हैं ।  
 (B) राम का चंचल मन स्थिर हो गया ।  
 (C) राम के दोनों नेत्र अश्रुपूर्ण हो गये ।  
 (D) राम की चेतना के भीतर एक ओर अचेतन मन था जो अभी तक निराश नहीं हुआ था ।
90. 'जानकी ! हाय उद्धार प्रिया का हो न सका' पंक्ति में भाव है  
 (A) घृणा का (B) भय का (C) पश्चात्ताप का (D) क्रोध का





**SECTION – III**  
**LANGUAGE – II**  
**ENGLISH**

There are **30** questions in all in this Section.

All questions are compulsory.



61. \_\_\_\_\_ drills are the excellent means of forming correct speech habits.  
(A) pronunciation (B) reading  
(C) substitution (D) composition
62. The new bold leader has been able to \_\_\_\_\_ all opposition. Choose the correct idiom :  
(A) bear with (B) bear up (C) bear down (D) bear out
63. ‘Finger pointing’ – is related to  
(A) listening (B) reading habit (C) speaking habit (D) writing
64. Acquiring language is a \_\_\_\_\_ process. Choose the correct option :  
(A) sub-conscious (B) concession  
(C) drill (D) adopted
65. The idiomatic phrase ‘a cock and bull story’ means  
(A) a bold story (B) a victory event (C) a real story (D) an unreal story
66. The attributes of a good test are  
(A) Validity (B) Reliability (C) Usability (D) All the three
67. The correct pronunciation of the word ‘stone’ is  
(A) /stɔ:n/ (B) /staun/ (C) /stʊðn/ (D) /stðʊn/
68. He ran as fast as his legs allowed but he \_\_\_\_\_ not catch the thief.  
(A) can (B) may (C) could (D) might
69. ‘Development of generic skills’ is one of the vital strategies of  
(A) Testing (B) Evaluation (C) Assessment (D) Remedial teaching
70. “The only person equipped to choose these text-books are school teachers who really know the fodder, suited to their flock.” This is quoted by  
(A) V. K. Gokak (B) R. L. Mehta (C) Guy Boas (D) Otto Jespersen
71. ‘Different learning styles can be evaluated’ – is a merit of  
(A) Group evaluation (B) Cloze test  
(C) Rubrics (D) Peer groups





72. The poem composed by Oliver Goldsmith on the death of a mad dog is  
 (A) Elegy (B) Sonnet (C) Lyric (D) Ode
73. 'Staff \_\_\_\_\_ be at their desks by 9:00 am.' This was written on the notice board of an office.  
 (A) should (B) must (C) need (D) will
74. The principle of \_\_\_\_\_ leaves a long lasting impression upon the child's learning without the use of mother tongue.  
 (A) concreteness (B) proportion (C) naturalness (D) interest
75. The list of semi-vowels comprise  
 (A) s, z (B) j, w (C) h, l (D) m, n
76. The following tests help to ascertain the skill of aloud reading of the students  
 (A) Objective (B) New type (C) Oral (D) Written
77. Arousing, expectancy and incentive are the techniques of \_\_\_\_\_ principle.  
 (A) gradation (B) interest (C) motivation (D) concreteness
78. The English sonnet is also known as  
 (A) Shakespearean sonnet (B) Miltonic sonnet  
 (C) Wordsworth sonnet (D) Coleridge sonnet



### UNSEEN PROSE PASSAGE (Q.Nos. 79-83).

It is in the small matters of conduct, in the observance of the rule of the road that we pass judgement upon ourselves and declare that we are civilised or uncivilized. The great moments of heroism and sacrifice are rare. It is the little habits of the common place intercourse that make up the great sum of life and sweeten or make bitter the journey.

79. People \_\_\_\_\_ the habit of passing the judgement in small things.  
 (A) have (B) is (C) had (D) are
80. Heroism and not sacrificed \_\_\_\_\_ rare.  
 (A) are (B) is (C) has (D) have
81. 'The great moments of heroism and sacrifice are rare', implies  
 (A) The war is over  
 (B) We need great moments to prove ourselves  
 (C) We do not need great moments to prove ourselves  
 (D) Great time is now
82. 'We are civilized or uncivilized' the type of conjunction used here is  
 (A) Co-ordinating (B) Co-relative  
 (C) Subco-ordinating (D) Temporal
83. The following can be an appropriate title for this passage. Choose the correct option :  
 (A) Civilisation (B) Heroism (C) Journey (D) Being civilised





84. \_\_\_\_\_ is an example of /ðʊ/ sound  
 (A) toil (B) boy (C) home (D) poor

85. 'Language is always used in a context in a real life situation, in a conversation one constantly has to interpret what is being said' – is a rationale of  
 (A) situational approach (B) communicative approach  
 (C) project approach (D) structural approach

**UNSEEN POEM (Q.Nos. 86-90).**

Good people all, of every sort  
 Give ear unto my song,  
 And if you find Wondrous short  
 It cannot hold you long.  
 'The wound it seem'd both sore and sad  
 To every Christian eye;  
 And while they swore the Dog was mad,  
 They swore the Man would die.  
 But soon a wonder came to light,  
 That show'd the rogues They lied;  
 The man recover'd of the bite,  
 The Dog was it that died.

86. 'The man was good as us saint' the literary device used in this line is

- (A) personification (B) simile  
 (C) assonance (D) alliteration



87. 'To every Christian eye;' The literary device used here is

- (A) Simile (B) Assonance (C) Alliteration (D) Metaphor

88. The rhyme scheme in the given stanzas is

- (A) abcd (B) aabb (C) abab (D) abc abc

89. 'It cannot hold you long' the object used for personification in this line is

- (A) dog (B) song (C) men (D) people



90. The line that has the use of alliteration is

- (A) The wound it seem'd both sore and sad  
 (B) But soon a wonder came to light  
 (C) They swore the Man would die  
 (D) The Dog was it that died



खण्ड – III  
भाषा – II (द्वितीया)

संस्कृतम्  
अत्र त्रिंशत् प्रश्नाः सन्ति ।  
सर्वे प्रश्नाः समाधेयाः ।



61. “35” इत्येषा संख्या संस्कृते लिखत ।  
(A) पञ्चाधिकत्रयम् (B) पञ्चविंशतिः (C) पञ्चत्रिंशम् (D) पञ्चत्रिंशत्
62. “इ” इत्यस्य उच्चारणं स्थानं भवति ।  
(A) कण्ठः (B) दन्ताः (C) मूर्धा (D) तालु
63. दृश्य श्रव्यसाधनयोः कस्मिन् जी. आई. एस. आई. पत्रकसंयोजने विषयवस्तुनः सर्वासु भाषासु रूपान्तरं कर्तुमपिशक्यते ?  
(A) सङ्गणके (B) प्रक्षेपणयन्त्रे (C) मानचित्रे (D) ध्वन्यभिलेखने
64. “प्रातः 10 :15 वादने बालकः शेते” अस्मिन् वाक्ये रेखाङ्कितसमयं संस्कृते लिखत ।  
(A) दशपञ्चदशवादने (B) सपाददशवादने  
(C) सार्द्धदशवादने (D) पदोन्वादने
65. “हरबार्टीयपञ्चपदी” इत्यस्य विकसित विधिः कः ?  
(A) मूल्याङ्कनविधिः (B) प्रत्यक्षविधिः (C) व्याकरणविधिः (D) व्याख्याविधिः
66. अत्यधिकविश्वसनीया, वैधा, व्यापिका, व्यावहारिकी तथा मितव्यया का परीक्षा ? येन बालकः स्वल्पमेव लिखति  
(A) वस्तुनिष्ठपरीक्षा (B) लिखितपरीक्षा  
(C) प्रायोगिकपरीक्षा (D) मौखिकपरीक्षा
67. “पिता भिक्षुक को धन देता हैं” वाक्यमिदं संस्कृते अनुवादं कुरुत ।  
(A) पिता भिक्षुकं धनं ददाति । (B) पिता भिक्षुकाय धनं ददाति ।  
(C) पिता भिक्षुकस्य धनं ददाति । (D) पित्रा भिक्षुकात् धनं ददाति ।
68. श्लोकानां शुद्धोच्चारणाभ्यासस्य कृते धातुरूपाणां शब्दरूपाणाञ्च कण्ठस्थीकरणाय किं सहायकं श्रव्यसाधनं भवति ?  
(A) चित्रविस्तारकयन्त्रम् (B) प्रक्षेपयन्त्रम्  
(C) भाषापञ्जिका (D) वर्तुलाकारध्वनि ग्रहक यन्त्रम्
69. छात्रस्य तीव्रबुद्धेः मूल्याङ्कनं कया परीक्षया भवति ?  
(A) धारित परीक्षया (B) लिखितपरीक्षया  
(C) शलाकापरीक्षया (D) प्रायोगिकपरीक्षया





70. “अनुस्वारस्य” उच्चारणस्थानं भवति ।  
 (A) नासिका (B) कण्ठः (C) मूर्धा (D) दन्ताः
71. “इक्” प्रत्याहारस्य वर्णाः भवन्ति ।  
 (A) इ उ ए ऐ (B) इ उ ऋ लृ (C) इ उ लृ ओ (D) इ ओ ऐ औ
72. “सर्वेगुणाः \_\_\_\_\_ आश्रयन्ति” रिक्तस्थानं पूरयित्वा सूक्तिं संयोजयत।  
 (A) अन्नम् (B) जलम् (C) काञ्चनम् (D) मित्रम्



निम्नलिखितमपठितं गद्यांशमाधारीकृत्य प्रश्नाः (73-77)

समाधेयाः -

श्रेयसाम् अभिवादनं मानवस्य साधारणधर्मोऽस्ति । अर्हाणाम् अभिवादानेन सदृशं संबलं नाऽस्त्यन्यत् त्रिषु लोकेषु । अभिवादनशीलस्य कृते आचारोऽयं सुखसौभाग्यारोग्यादिसम्पदः कल्पवृक्ष इव स्वयं प्रददाति । अभिवादाने विनये च स्थितां महतीं शक्तिं जानन्तः सत्पुरुषाः जन्मतः एव सन्ततीः पूज्यपूजायै प्रेरयन्ति ।



73. “जन्मतः” इत्यत्र कः प्रत्ययः ?  
 (A) तसिल् (B) तृन् (C) क्त (D) तृच्
74. “प्रददाति” इत्यत्र कः लकारः ?  
 (A) लृट्लकारः (B) लोट्लकारः (C) लट्लकारः (D) लङ्लकारः
75. “अस्त्यन्यत्” इत्यत्र कः सन्धिः ?  
 (A) अयादिसन्धिः (B) पूर्वरूपसन्धिः (C) गुणसन्धिः (D) यणसन्धिः
76. “महतीं शक्तिं जानन्तः सत्पुरुषाः जन्मतः एव-” अस्मिन् वाक्ये विशेष्यपदम् अस्ति  
 (A) महतीम् (B) शक्तिम् (C) जानन्तः (D) जन्मतः
77. “सन्ततीः” इत्यत्र का विभक्तिः ?  
 (A) चतुर्थी (B) द्वितीया (C) पञ्चमी (D) तृतीया
78. सर्वेऽपिविषयाः परस्परं सम्बद्धाः भवन्ति । इत्यत्र कः सिद्धान्तः ?  
 (A) मौखिककार्यसिद्धान्तः (B) समवायसिद्धान्तः  
 (C) क्रियाशीलतासिद्धान्तः (D) योजनासिद्धान्तः
79. अन्तःस्थाः वर्णाः भवन्ति  
 (A) श ष स ह (B) इ उ ऋ लृ (C) य व र ल (D) ए ओ ऐ औ
80. “नृपः मम धर्मसखा आसीत्” वाक्यमिदं संशोधयत ।  
 (A) नृपः मम धर्मसखः आसीत् । (B) नृपः माम् धर्मसखा आसीत् ।  
 (C) नृपः मम धर्मसख्युः आसीत् । (D) नृपः मया धर्मसखा आसीत् ।







81. वाणीरूपं भावप्रकटममेव किम् कौशलम् उच्यते ?  
 (A) पठनम् (B) भाषणम् (C) श्रवणम् (D) लेखनम्
82. “यस्मिन् विषये छात्रस्य अधिका रूचिर्भवति, सः तं विषयं पठनाय प्रेरितो भवति” इति कथनं कस्य सिद्धान्तस्य ?  
 (A) रूचेः सिद्धान्तस्य (B) समवायसिद्धान्तस्य  
 (C) चयनसिद्धान्तस्य (D) मौखिककार्यसिद्धान्तस्य

निम्नलिखितमपठितं श्लोकमाधारीकृत्य प्रश्नाः (83-87)



समाधेयाः -

प्राचीरतुङ्ग कपि शीर्षक सन्ति कर्षे,  
 स्थित्वा क्षणं दृशमवाञ्चय पश्चिमायाम् ।  
 यत्रातिनिर्मल - तरङ्गवती गभीरा,  
 तन्नी सुधाविरचितेव विभाति रेखा ॥

83. उपर्युक्ते श्लोके किं छन्दः ?  
 (A) मालिनी (B) शिरवारणी (C) वसन्ततिलका (D) उपजातिः
84. “यत्रातिनिर्मल - तरङ्गवती गभीरा”  
 अस्मिन् पद्यांशे विशेष्य पदं किम् ?  
 (A) निर्मलम् (B) गभीरा (C) तरङ्गवती (D) यत्र
85. “स्थित्वा” इत्यत्र कः प्रत्ययः ?  
 (A) क्तवतु (B) त्वा (C) क्तिन् (D) क्त्वा
86. उपर्युक्ते श्लोके कः अलंकारः ?  
 (A) उपमा (B) यमकः (C) विभावना (D) श्लेषः
87. “विरचितेव” इत्यत्र कः सन्धिः ?  
 (A) गुणसन्धिः (B) वृद्धिसन्धिः (C) दीर्घसन्धिः (D) पररूपसन्धिः
88. “सा सदैव पुस्तकं पठति” वाक्यमिदं कर्मवाच्ये परिवर्तयत ।  
 (A) ते सदैव पुस्तकं पठ्यते । (B) ताः सदैव पुस्तकानि पठ्यते ।  
 (C) तेन सदैव पुस्तकं पठ्यते । (D) तया सदैव पुस्तकं पठ्यते ।
89. निरक्षराः जनाः अपि केन कौशलेन एव स्वकार्याणि साधयन्ति ?  
 (A) भाषणेन (B) पठनेन (C) लेखनेन (D) पाठनेन
90. पद्यशिक्षणविधिषु नागच्छति  
 (A) खण्डान्वयविधिः (B) व्याख्याविधिः (C) दण्डान्वयविधिः (D) निगमनविधिः





باب - III  
زبان - II  
(۳۶) اُردو

اس سیکشن میں تیس (30) سوالات دیئے گئے ہیں۔ تمام سوالات کے جوابات ضروری ہیں۔

ہر سوال کے چار جوابات میں سے ایک صحیح جواب کی نشاندہی کیجئے۔



61. حروفِ شمسی : حروفِ قمری کی تعداد کتنی کتنی ہے ؟  
(A) 16 : 14 (B) 14 : 16 (C) 14 : 14 (D) 16 : 16
62. 'اُردو' کس زبان کا لفظ ہے ؟  
(A) ترکی (B) عربی (C) فارسی (D) ہندی
63. ماہر نفسیات ٹرمین کے مطابق کندہ ذہن طلباء کا ذہنی خارج قسمت (IQ) ہے۔  
(A) 80 سے کم (B) 100 سے 110 تک (C) 70 سے کم (D) 0 (صفر) سے 60 تک
64. وہ ضمیر جو غیر یقینی شخص یا چیز کے لئے آتی ہے، کہلاتی ہے۔  
(A) ضمیر اشارہ (B) ضمیر موصولہ (C) ضمیر استقبہامیہ (D) ضمیر تنکیر
65. معلم کی بلند خوانی کے بعد طلباء سے فرداً فرداً کرائی جانے والی بلند خوانی کہلاتی ہے۔  
(A) اعادہ کرنا (B) انفرادی بلند خوانی (C) اجتماعی بلند خوانی (D) اساتذہ کی بلند خوانی
66. اُردو تدریس کے اصول کے متعلق صحیح کی نشاندہی کیجئے۔  
(A) اُردو زبان سیکھنے کے لئے آمادگی میں کوتاہی (B) زبان پر اثر انداز ہونے والے عوامل کی نظر اندازگی  
(C) جسمانی ساخت اور صحت کی نظر اندازگی (D) اُردو زبان سیکھنے کے لئے آمادگی
67. درج بالا الفاظ میں درست املا والے لفظ کی نشاندہی کیجئے۔  
(A) عکرب (B) عقرب (C) اُکرب (D) اغرب
68. کون سی منصوبہ بندی یومیہ تدریس کو ایک اساس فراہم کرتی ہے ؟  
(A) سالانہ منصوبہ بندی (B) یومیہ منصوبہ بندی  
(C) یونٹ منصوبہ بندی (D) ان میں سے کوئی نہیں
69. خُرد تدریس کے متعلق درج ذیل میں سے صحیح کی نشاندہی کیجئے۔  
(A) خُرد تدریس معلم استاد کے لئے ایک تربیتی تکنیک نہیں بلکہ تدریسی طریقہ کار ہے  
(B) خُرد تدریس میں سمعی اور بصری آلات نیز (CCTV) کی مدد سے مشاہدہ عیب ہوتا ہے  
(C) خُرد تدریس کے ذریعے معلم استاد تدریسی مشق کے بعد مشاہدین کے ذریعے بازرسی (Feedback) لیتا ہے  
(D) خُرد تدریس میں معلم استاد کو ایک ہی مہارت کا اعادہ نہیں کرنا چاہئے





70. سالانہ پلان سے کیا مراد ہے؟

- (A) پورے ماہ کے لئے بنایا گیا تعلیمی منصوبہ  
(B) پورے ہفتے کے لئے بنایا گیا تعلیمی منصوبہ  
(C) ہر روز کے لئے بنایا گیا تعلیمی منصوبہ  
(D) پورے سال کے لئے بنایا گیا تعلیمی منصوبہ



71. اُردو تدریس میں منصوبہ بندی کے تحت امدادی شے ٹیلی ویژن ہے۔

- (A) سمعی  
(B) سمعی اور بصری دونوں  
(C) بصری  
(D) نہ سمعی نہ بصری

72. کسی زبان کی تحریری صورت یا بناوٹ کو اس زبان کا \_\_\_\_\_ کہا جاتا ہے۔

- (A) متن  
(B) قواعد  
(C) املا  
(D) رسم الخط

73. خرد تدریس (Micro Teaching) کا سب سے پہلے استعمال کب اور کہاں ہوا تھا؟

- (A) 1963 امریکہ  
(B) 1961 لندن  
(C) 1960 فرانس  
(D) 1965 جاپان

74. درج ذیل میں 'نخط' کی علامت ہے۔

- (A) (-)  
(B) (:)  
(C) (-:)  
(D) (:)



75. لکھنا سکھانے کے کس طریقے کے تحت حرف تہجی، مرکب الفاظ اور اس کے بعد جملہ لکھنا سکھایا جاتا ہے؟

- (A) پڑھو اور لکھو طریقہ  
(B) ابجدی طریقہ  
(C) پستالوزی طریقہ  
(D) ماٹیسوری طریقہ

76. اندازہً قدر کے تصور کے تحت صحیح کی نشاندہی کیجئے۔

- (A) موضوعیت کے مقابلے میں معروضیت کو مستحسن سمجھا جاتا ہے  
(B) معروضیت کے مقابلے میں موضوعیت کو مستحسن سمجھا جاتا ہے  
(C) موضوعیت اور معروضیت دونوں ہی مستحسن نہیں سمجھے جاتے  
(D) موضوعات و معروضیات کو یکجا کر دیا جاتا ہے

77. لسانیات میں 'صوتیات' کا تعلق ہے۔

- (A) زبان کی تلفظی آوازوں کی توجیہ اور ان کے تجزیہ سے  
(B) املا اور لفظ کی بناوٹ کی مشق سے  
(C) علم نحو کے مطالعے سے  
(D) صنعتوں کے استعمال سے



78. پڑھنا سکھانے کے لفظ واری اور جملہ واری طریقہ کار میں کیا مماثلت ہے؟

- (A) دونوں لفظ کی بجائے جملے کی ایکائی منتخب کی جاتی ہے  
(B) دونوں میں جملے کی بجائے لفظ کی ایکائی منتخب کی جاتی ہے  
(C) دونوں تخلیقی طریقے ہیں جن میں کل سے جز کی جانب اقدام ہے  
(D) دونوں میں ہی نہ تو جملہ نہ تو لفظ کو منتخب کیا جاتا ہے



79. کہات "آسمان سے گرا کھجور میں اٹکا" کے معنی ہیں

- (A) دہرا فائدہ ہونا  
(B) ایک مصیبت سے نکل کر دوسری مصیبت میں پڑ جانا  
(C) دو جگہ سے آرام ملنا  
(D) ہر جگہ سے فائدہ ہونا



نوٹ : مندرجہ ذیل اقتباس کو غور سے پڑھ کر نیچے دیئے گئے سوالات (80 تا 84) کے جواب دیجئے۔

"اللہ! میرے اللہ میاں! اب کے تو میری آپا کا نصیبہ کھل جائے۔ میرے اللہ میں سو رکعت نفل تیری درگاہ میں پڑھوں گی۔" حمیدہ نے فجر کی نماز پڑھ کر دعا مانگی۔ صبح راحت بھائی آئے تو کبریٰ پہلے ہی سے مچھروں والی کوٹھری میں جا پھپی تھی۔ جب سیویوں اور پراٹھوں کا ناشتہ کر کے بیٹھک میں چلے گئے تو دھیرے دھیرے نئی دلہن کی طرح پیر رکھتی کبریٰ کوٹھری سے نکلی اور جھوٹے برتن اٹھائے۔

"لاؤ! میں دھوؤں بی آپا۔" حمیدہ نے شرارت سے کہا۔ "نہیں" وہ شرم سے جھک گئی۔  
حمیدہ پھیرتی رہی، بی اماں مسکراتی رہیں اور کرب کے دوپٹے میں لپا ٹانکتی رہیں۔ جس راستے کان کی لوئگیں گئی تھیں اسی راستے پھول پتہ اور چاندی کی پازیب بھی چل دی اور پھر ہاتھوں کی دو دو چوڑیاں بھی جو منجھلے ماموں نے رنڈاپا اتارنے پر دی تھیں۔



80. "اب کے تو میری آپا کا نصیبہ کھل جائے"۔ اس جملے میں زمانے کے محاذ سے فعل کی کونسی قسم ہے؟

- (A) فعل حال (B) فعل مستقبل (C) فعل ماضی (D) فعل مضارع

81. "اللہ! میرے اللہ میاں!"۔ اصطلاح میں جملہ ہے۔

- (A) حکمیہ (B) بیانیہ (C) ندائیہ / فجائیہ (D) استقبامیہ

82. "کبریٰ پہلے ہی سے مچھروں والی کوٹھری میں جا پھپی"۔ جملے میں مفعول کی نشاندہی کیجئے۔

- (A) مچھروں والی کوٹھری (B) پھپی (C) کبریٰ (D) پہلے ہی سے



83. "میرے اللہ میں سو رکعت نفل تیری درگاہ میں پڑھوں گی"۔ جملے میں زمانہ ہے

- (A) ماضی (B) حال (C) مستقبل (D) ماضی قریب

84. لفظ "کبریٰ" کے معنی ہیں۔

- (A) سب سے چھوٹی (B) سب سے بڑی (C) سب سے بہادر (D) سب سے لائق

85. "مرزا نوشہ" میں اسم معرفہ کی کونسی قسم ہے؟

- (A) تخلص (B) لقب (C) کنیت (D) خطاب



نوٹ: مندرجہ ذیل جزو نظم کو پڑھ کر سوالات (86 تا 90) کے جواب دیجئے۔

فرعون نے کیا تھا جو دعویٰ خدائی کا

شہاد بھی بہشت بنا کر ہوا خدَا



نمرود بھی خدَا ہی کہاتا تھا برملا

یہ بات ہے سمجھنے کی آگے کہوں میں کیا

یاں تک جو ہو چکا ہے سو ہے وہ بھی آدمی

یا آدمی ہی نار ہے اور آدمی ہی نور

یاں آدمی ہی پاس ہے اور آدمی ہی دور

کل آدمی کا حسن و قبح میں ہے یاں ظہور

شیطان بھی آدمی ہے جو کرتا ہے مکرو زور



اور بادی و رہنما ہے سو ہے وہ بھی آدمی

86. لفظ 'یاں' کے معنی ہیں۔

(A) یوں (B) کہاں (C) وہاں (D) یہاں

87. "حسن و قبح" کے معنی ہیں۔

(A) صداقت و جھوٹ (B) عقلمندی و جہالت (C) خوبصورتی و بدصورتی (D) اخلاقی و بد اخلاقی



88. "یاں آدمی ہی نار ہے اور آدمی ہی نور" یاں آدمی ہی پاس ہے اور آدمی ہی دور

درج بالا شعر میں قافیہ کی نشاندہی کیجئے۔

(A) نور، دور (B) آدمی، آدمی (C) دور، پاس (D) یاں، یاں

89. درج بالا جزو بند کس ہیئت میں لکھے گئے ہیں؟

(A) مربع (B) مسدس (C) مخمس (D) مثلث

90. "فرعون نے کیا تھا جو دعویٰ خدائی کا" - مصرعے میں کون سی صنعت کا استعمال ہوا ہے؟

(A) تضاد (B) تشبیہ (C) حسن تعلیل (D) تلمیح



खण्ड – III

भाषा – II

सिंधी

कुल 30 सुवाल आहिनि ।  
सभेई सुवाल करण ज़रुरी आहिनि ।



61. सज़ा, मार, डंडु लाइ लफ़्ज कमि ईदो  
(A) सज़ावान (B) सेखत (C) सेखराट (D) मारकुट
62. बुधण जे फ़न जो उज्वो आहे  
(A) कन (B) वातु (C) चप (D) कलमु
63. 'चूसिणो आवाज़' वारो अखरु आहे  
(A) ज़ (B) ण (C) ड (D) ड़
64. 'हुन खतु लिखियो' मिसाल आहे  
(A) हर्फु ज़र (B) हर्फु जुमिलो  
(C) ज़मान माज़ी मुतलक़ (D) ज़मान माज़ी मुतशकी
65. 'चतुराई' लफ़्ज में पछाड़ी आहे  
(A) राई (B) आई (C) तुराई (D) ई
66. 'अखलाक' इस्म जो सिफ़त थींदो  
(A) चरित्र (B) नैतिक  
(C) अखलाकी (D) गुण
67. लफ़्जनि जी माना जा जोड़ा मिलायो  
1. आथतु i. बेअंत  
2. अपार ii. गाइबु  
3. अलूप iii. दुर्लभ  
4. अलभु iv. दिलासो  
(A) 1-iv 2-i 3-ii 4-iii  
(B) 1-i 2-ii 3-iii 4-iv  
(C) 1-iv 2-iii 3-i 4-ii  
(D) 1-iv 2-iii 3-ii 4-i
68. बोलीअ खे दाइमी रूप ड़ियण लाइ इस्तेमाल कजे थो  
(A) सजावट (B) लिखावट (C) चित्रकारी (D) मीनाकारी



69. 'लिखणु, पढ़णु खां अगु सिखणु खपे' इहो वीचार आहे  
 (A) डाल्टन (B) लेडी मॉटेसरी (C) फ्रोबेल (D) मिस हेलन पार्कहस्ट
70. 'डांदु' लफ़्ज़ जी जिंस बदिलायो  
 (A) गांड (B) डेल (C) रिढ (D) बृकिरी
71. देवनागरी लिपि वर्णमाला में 'ड' खां पोइ अखरु आहे  
 (A) ढ (B) ढ (C) थ (D) ठ
72. 'जदीद' लफ़्ज़ जी माना आहे  
 (A) कदीम (B) पुराणो (C) अवाइली (D) नओं
73. हैल्थ आफ़ीसर खे नालियुनि जी सफ़ाईअ लाइ दरखास्त लिखिबी  
 (A) प्रधानाचार्य (B) स्वास्थ्याधिकारी  
 (C) जलपूर्ति अधिकारी (D) सम्पादक
74. खबरदार ! बीहु त सहीं ! मिसालु आहे  
 (A) हर्फु ज़र (B) हर्फु जुमिलो (C) ज़र्फ़ (D) हर्फ़ निदा
75. "शिक्षा मनोविज्ञान, मनोविज्ञान जी उहा शाख आहे, जेका सिखण एं सेखारण जी विधिअ जो अध्ययन कंदी आहे ।" चयो आहे  
 (A) जेम्स ड्रीवर (B) सैन्ट्रोक (C) स्किनर (D) रॉबर्ट
76. बरनि में ज़िबानी फ़नु वधाइण लाइ कारगर तरीको थींदो  
 (A) भाषणु (B) लिखणु (C) डुंडु (D) मार
77. पहाके जो सिलसिलो ठाहियो  
 i. खे कन  
 ii. वेई सिडनि  
 iii. आई  
 iv. बि कपाए  
 (A) iv, iii, i, ii (B) ii, iii, iv, i (C) i, ii, iii, iv (D) ii, i, iv, iii
78. 'प्रभावु' लफ़्ज़ में अगियाडी आहे  
 (A) प्रभा (B) भावु (C) प्र (D) आवु
79. पढाईअ जी थकावट दूर करण लाइ अपनाइण खपे  
 (A) रांदि विधि (B) अध्ययन विधि  
 (C) लिखावट विधि (D) सज़ा वारी विधि





हेठि डिनल कविता पढी डिनल सुवालनि जा जवाब डियो : (80 - 84)

ऐ आज़ादी तुंहिजे खातिर छा छा न थियो !  
 कूंधर कुसिजी विया, सींधियुनि जो सिंदूर मिटियो,  
 पर पंहिजे रत सां वीरनि तुंहिजो चित्रु चिटियो !  
 अत्याचारियुनि मतवालनि ते इल्जाम मढ़िया,  
 तुंहिजे सदिके फ़ासीअ ते केडा वीर चढ़िया !  
 नेणनि जे ककरनि मां लुङकनि जो मीहं वसियो,  
 नौवरनियुनि ऐं बुढिडियुनि अखिडियुनि जो नूर खसियो !  
 हिक डींहु वतनु आज़ाद थियो, ऐ आज़ादी,  
 पर कंहिं कंहिं जो छा छा न वियो, ऐ आज़ादी !  
 तो लाइ दुआ थो रोज़ु घुरां, त हुर्जी काइमु,  
 'राही' तुंहिजी इज़्जत महफूज़ हुजे दाइमु !  
 ऐ आज़ादी तुंहिजे खातिर छा छा न थियो !



80. 'कूंधर' लफ़्ज़ जी माना आहे

- (A) वीर (B) कचो (C) कांङरु (D) डिज़िणो

81. कविता जो उनवान आहे

- (A) गुलामी (B) आज़ादी (C) दरियादिली (D) बुज़दिली

82. शाइर महफूज़ रखण जी कामना कई आहे

- (A) मिलकियत (B) हैसियत (C) हैवानियत (D) इज़्जत

83. सही सिट आहे

- (A) चढ़िया केडा वीर फ़ासीअ ते तुंहिजे सदिके !  
 (B) फ़ासीअ ते केडा वीर चढ़िया तुंहिजे सदिके !  
 (C) सदिके तुंहिजे केडा वीर चढ़िया फ़ासीअ ते !  
 (D) तुंहिजे सदिके फ़ासीअ ते केडा वीर चढ़िया !



84. 'बुढिडियुनि' जो अदद वाहिदु आहे

- (A) बुजुर्ग (B) बुजुर्गियाणी (C) बुढिडी (D) औरतुनि







85. पहाको पूरो करियो - “जुआ जे हारण वारे जो अधु मुंहं कारो, ऐं .....

- (A) हारण वारे जो सजो मुंहं कारो (B) खटण वारे जो अधु मुंहं कारो  
(C) खटण वारे जो सजो मुंहं कारो (D) हारण - खटण वारे जो सजो मुंहं कारो

हेठि डिनल टुकर पढी सुवालनि जा जवाब लिखो: (सुवाल 86-90)



उहो ईश्वर जंहिं में डिसण खां सवाए वेसाह था रखूं ऐं रखणो थो पवे, जो समझूं था त मारे थो त सहण जी ताकत बि डिए थो । उहो सुर्ग जो ज़ाहिरी कंहिं खे मिलियो त कोन्हे, पर सभ कंहिं जी अखियुनि अगियां डेखारी डिए थो । उहो ख्याल त असांजी नीज़ारी बेज़ारी, असां जूं आहूं ऐं आसूं मिडेई हणी हंधि कंदा । उहे सभु तुंहिंजे करामत करे असांखे डुटु डियनि था । तुंहिंजे करे जीवत जी कड़ाईअ में मेठाज अचे थो, प्रेम ज्ञान जा चश्मा जारी थियनि था, कुर्बानीअ जा कारनामा ऐं इश्क जा उला लाट कढनि था । ओ इन्सानी जीवत जा आधार थम्भा - उम्मेद या आशा ! शाल तूं कंहिं खे न छडीं । शाल तुंहिंजो सायो सभिनी दर दरियुनि ते हुजे त दुखियुनि दिलियुनि में पारसी वाणीअ जो पड़ाडो बुधण में अचे

“ए दिल सबूर, बाश मखूर गम रू आकबात

ऐन शाम सुबह गरदद ऐन शब सहर शोद ।”



अर्थात (ए दिल ! सबूर करि, दुख खे न चबाड, छाकाणि त नेठि हिन शाम पुठियां सुबूह ईदो ऐं हीअं रात फिरी प्रभात थींदी ।

86. ‘ए दिल ! सबूर करि, दुख खे न चबाड’ हिन सिट में फ़इल आहे

- (A) दिल (B) चबाड (C) दुख (D) सबूर

87. शाल तूं कंहिं खे न छडीं

- (A) निराशा (B) आंसू (C) उम्मेद (D) आहूं

88. दुरुस्त जुमिलो चूडियो

- (A) तुंहिंजे करे अचे थो जीवत जी कड़ाईअ में मेठाज  
(B) मेठाज तुंहिंजे करे जीवत जी कड़ाईअ में अचे थो  
(C) जीवत जी कड़ाईअ में मेठाज तुंहिंजे करे अचे थो  
(D) तुंहिंजे करे जीवत जी कड़ाईअ में मेठाज अचे थो

89. उहो ईश्वर जंहिं में डिसण खां सवाए विश्वास था रखूं - जुमिलो आहे

- (A) ज़मान हाल (B) ज़मान माज़ी  
(C) ज़मान मुस्तक़बिल (D) ज़मान माज़ी इस्तमरारी



90. ‘डुढ’ लफ़ज़ जी माना आहे

- (A) ड़ाढो (B) दिलासो (C) ड़ुखियो (D) ड़ुबिरो



ਖੰਡ - III

ਭਾਸ਼ਾ - II

ਪੰਜਾਬੀ (ਪੰਜਾਬੀ)

ਇਸ ਖੰਡ ਵਿੱਚ ਕੁੱਲ 30 ਪ੍ਰਸ਼ਨ ਹਨ।  
ਸਾਰੇ ਪ੍ਰਸ਼ਨ ਕਰਨੇ ਜ਼ਰੂਰੀ ਹਨ।



61. ਵਾਰ ਦੇ ਅੰਤ ਵਿੱਚ ਆਉਂਦਾ ਹੈ:  
(A) ਮੰਗਲਾਚਰਣ (B) ਸੰਘਰਸ਼ (C) ਸਮਾਧਾਨ (D) ਮਹਾਤਮ
62. ਸੂਖਮ ਪੜ੍ਹਾਈ ਦੇ ਮਹੱਤਵਪੂਰਨ ਢੰਗ ਉੱਚੀ ਪੜ੍ਹਨਾ ਦਾ ਵੱਡਾ ਐਂਗੁਣ ਹੈ  
(A) ਚੰਗੇ ਬੁਲਾਰੇ ਬਣਨ ਵਿੱਚ ਸਹਾਇਕ ਹੈ। (B) ਉਚਾਰਨ ਸੁਧਾਰਨ ਵਿੱਚ ਸਹਾਇਕ ਹੈ।  
(C) ਲਾਇਬਰੇਰੀ ਵਿੱਚ ਪੜ੍ਹਨ ਵੇਲੇ ਸਹਾਇਕ ਹੈ। (D) ਲੇਕਰਾਜ ਵਿੱਚ ਸਹਾਇਕ ਹੈ।
63. 'ਨੱਕ ਵਿੱਚੋਂ ਠੂਹੋਂ ਡੇਗਣੇ' ਮੁਹਾਵਰੇ ਦਾ ਦੁੱਕਵਾਂ ਅਰਥ ਹੈ :  
(A) ਆਪਣੇ ਆਪ ਨੂੰ ਵੱਡਾ ਤੇ ਸੁੰਦਰ ਸਮਝ ਕੇ ਦੂਜਿਆਂ ਤੋਂ ਨਫਰਤ ਕਰਨੀ।  
(B) ਲੜਾਈ ਜਾਂ ਬੇਇੱਜ਼ਤੀ ਕਰਨੀ।  
(C) ਭੈੜੀਆਂ ਆਦਤਾਂ ਵਾਲੇ ਕੋਝੇ ਤੇ ਹੰਕਾਰੀ ਬੰਦੇ ਲਈ ਵਰਤਿਆ ਜਾਂਦਾ ਹੈ।  
(D) ਸ਼ਰਾਬ ਪੀ ਕੇ ਜਾਂ ਕੋਈ ਹੋਰ ਨਸ਼ਾ ਕਰਕੇ ਰੋਹਬ ਝਾੜਣਾ।
64. ਵਾਰਤਕ ਸਿੱਖਿਆ ਦੀ ਕਿਹੜੀ ਵਿਧੀ ਇਹ ਕਹਿੰਦੀ ਹੈ ਕਿ ਦੁਨੀਆਂ ਦਾ ਸੰਪੂਰਨ ਗਿਆਨ ਬੱਚੇ ਦੇ ਅੰਦਰ ਨਿਹਿਤ ਹੈ, ਪਰੰਤੂ ਜਨਮ-ਮਰਨ ਦੀ ਪ੍ਰਕਿਰਿਆ ਕਾਰਨ ਇਹ ਸਿਮਟ ਗਿਆ ਹੈ :  
(A) ਵਿਆਖਿਆ ਵਿਧੀ (B) ਅਰਥ ਬੋਧ ਵਿਧੀ  
(C) ਵਿਸ਼ਲੇਸ਼ਣ ਵਿਧੀ (D) ਪ੍ਰਸ਼ਨ-ਉੱਤਰ ਸਿੱਖਿਆ ਵਿਧੀ
65. ਦੇਖਣ-ਸੁਣਨ ਸਾਧਨਾਂ ਦੇ ਪ੍ਰਯੋਗ ਦੇ ਮਹੱਤਵ ਵਿੱਚ ਸ਼ਾਮਲ ਨਹੀਂ ਹੈ :  
(A) ਕਿਰਿਆ ਦੇ ਸਿਧਾਂਤ ਦਾ ਪਾਲਣ ਹੁੰਦਾ ਹੈ। (B) ਕਲਪਨਾ ਸ਼ਕਤੀ ਦੀ ਘਾਟ ਹੁੰਦੀ ਹੈ।  
(C) ਸਮੇਂ ਤੇ ਸ਼ਕਤੀ ਦੀ ਬੱਚਤ ਹੁੰਦੀ ਹੈ। (D) ਸਿੱਖਣ ਦੀ ਗਤੀ ਵਿੱਚ ਤੇਜ਼ੀ ਆਉਂਦੀ ਹੈ।
66. ਉਹ ਕਿਹੜਾ ਅਲੰਕਾਰ ਹੈ, ਜਿਸ ਵਿੱਚ ਪਹਿਲਾਂ ਇੱਕ ਗੱਲ ਕਹਿ ਕੇ ਫਿਰ ਦੂਜੀ ਗੱਲ ਉਸਦੇ ਉਦਾਹਰਨ ਦੇ ਰੂਪ ਵਿੱਚ ਆਖੀ ਜਾਂਦੀ ਹੈ :  
(A) ਉਪਮਾ ਅਲੰਕਾਰ (B) ਦ੍ਰਿਸ਼ਟਾਂਤ ਅਲੰਕਾਰ  
(C) ਅਤਿਕਥਨੀ ਅਲੰਕਾਰ (D) ਰੂਪਕ ਅਲੰਕਾਰ
67. ਸੁਣਨ ਕੋਸ਼ਲ ਦੇ ਅਭਿਆਸ ਵਿੱਚ ਸ਼ਾਮਲ ਕੀਤਾ ਜਾਂਦਾ ਹੈ :  
(A) ਸੰਖੇਪ ਰਚਨਾ (B) ਰੇਡੀਓ ਪ੍ਰੋਗਰਾਮ (C) ਕਹਾਣੀ ਰਚਨਾ (D) ਭ੍ਰਮਣ
68. 'ਪੰਜਾਬੀ ਦਾ ਸਪਤਾਹਿਕ ਅਖ਼ਬਾਰ ਜਲੰਧਰ ਤੋਂ ਛਪਦਾ ਹੈ।' ਵਾਕ ਵਿੱਚੋਂ ਉਦੇਸ਼ ਚੁਣੋ :  
(A) ਪੰਜਾਬੀ (B) ਸਪਤਾਹਿਕ (C) ਅਖ਼ਬਾਰ (D) ਜਲੰਧਰ





69. ਕਹਾਣੀ ਪੜ੍ਹਾਉਣ ਦੀ ਕਿਸ ਵਿਧੀ ਵਿੱਚ ਕਹਾਣੀ ਦੇ ਗੁਣ ਅਤੇ ਦੋਸ਼ਾਂ ਨੂੰ ਪਰਖਿਆ ਜਾਂਦਾ ਹੈ :
- (A) ਸਮੀਖਿਆ ਵਿਧੀ (B) ਵਿਆਖਿਆ ਪ੍ਰਣਾਲੀ  
(C) ਅਰਥ-ਕਥਨ ਪ੍ਰਣਾਲੀ (D) ਵਿਸ਼ਲੇਸ਼ਣ ਵਿਧੀ
70. ਸਫ਼ਰਨਾਮਾ ਸ਼ਬਦ 'ਸਫ਼ਰ' ਅਤੇ 'ਨਾਮਾ' ਦੇ ਸ਼ਬਦਾਂ ਦੇ ਮੇਲ ਤੋਂ ਬਣਿਆ ਹੈ। ਇਹ ਦੋਵੇਂ ਸ਼ਬਦ 'ਸਫ਼ਰ' ਅਤੇ 'ਨਾਮਾ' ਕਿਹੜੀ-ਕਿਹੜੀ ਭਾਸ਼ਾ ਦੇ ਹਨ :
- (A) ਪੰਜਾਬੀ, ਉਰਦੂ (B) ਅਰਬੀ, ਫ਼ਾਰਸੀ (C) ਪੰਜਾਬੀ, ਹਿੰਦੀ (D) ਫ਼ਾਰਸੀ, ਪੰਜਾਬੀ
71. ਵਿਅੰਜਨ ਧੁਨੀਆਂ ਦੇ ਵਰਗੀਕਰਨ ਦੇ ਆਧਾਰ ਹਨ :
- (A) ਉਚਾਰਨ ਧੁਨੀ ਤੇ ਉਚਾਰਨ ਯੰਤਰ (B) ਸਾਹ ਤੇ ਗੁੱਛੇ  
(C) ਸਾਹ ਤੇ ਕਾਂਬਾ (D) ਉਚਾਰਨ ਸਥਾਨ ਤੇ ਉਚਾਰਨ ਢੰਗ
72. ਪ੍ਰਯੋਗਿਕੀ ਦੇ ਆਧਾਰ 'ਤੇ (Based on technology) ਦੇਖਣ-ਸੁਣਨ ਸਮੱਗਰੀ ਵਿੱਚੋਂ ਕੋਰ ਕੇ ਯੰਤਰ ਹਨ :
- (A) ਰੇਡੀਓ, ਕੰਪਿਊਟਰ (B) ਸਲਾਈਡ ਪ੍ਰੋਜੈਕਟਰ, ਓਵਰਹੈਡ ਪ੍ਰੋਜੈਕਟਰ  
(C) ਕੈਸਟਾਂ, ਸਲਾਈਡਾਂ (D) ਐਪੀਡਾਇਆ ਸਕ੍ਰੀਨ, ਕੈਸਟਾਂ

ਹੇਠ ਲਿਖੇ ਪੈਰ੍ਹੇ ਨੂੰ ਪੜ੍ਹ ਕੇ, ਸਵਾਲ ਨੰਬਰ 73 ਤੋਂ 77 ਤੱਕ ਦੇ ਉੱਤਰ ਦਿਉ :

ਅਸਲ ਵਿੱਚ ਕਿਰਤੀ ਸੁਭਾਅ ਤੋਂ ਫ਼ਕੀਰ ਵੀ ਹੁੰਦਾ ਹੈ। ਸੁਚੱਜਾ ਕਿਰਤੀ ਕਦੇ ਭੁੱਖਾ ਨਹੀਂ ਮਰਦਾ। ਉਹ ਦੁੱਖਾਂ ਤਕਲੀਫ਼ਾਂ ਤੋਂ ਨਹੀਂ ਘਬਰਾਉਂਦਾ। ਉਸਨੂੰ ਆਪਣੀ ਮਿਹਨਤ ਤੇ ਭਰੋਸਾ ਹੁੰਦਾ ਹੈ। ਉਹ ਮਿਹਨਤ ਕਰਕੇ ਖੁਸ਼ੀਆਂ ਮਾਣਦਾ ਹੈ। ਮਿਹਨਤ ਦੇ ਨਾਲ-ਨਾਲ ਸੰਤੋਖ ਉਸ ਦਾ ਲੱਛਣ ਹੁੰਦਾ ਹੈ। ਉਹ ਨਿਰਮਾਣ ਹੋ ਕੇ ਕੰਮ ਵੱਲ ਹੀ ਰੁੱਝਿਆ ਰਹਿੰਦਾ ਹੈ। ਉਹ ਮਿਹਨਤ ਦੀ ਕਮਾਈ ਨਾਲ ਆਪਣੀਆਂ ਲੋੜਾਂ ਵੀ ਪੂਰੀਆਂ ਕਰਦਾ ਹੈ ਤੇ ਮਿਹਨਤ ਕਰਨ ਕਰਕੇ ਉਸਦਾ ਸਰੀਰ ਵੀ ਅਰੋਗ ਤੇ ਨਰੋਆ ਰਹਿੰਦਾ ਹੈ। ਸੱਚਾ ਤੇ ਸੁੱਚਾ ਕਿਰਤੀ ਇਰਾਦੇ ਦਾ ਬੜਾ ਪੱਕਾ ਹੁੰਦਾ ਹੈ।



73. 'ਸੁਚੱਜਾ' ਸ਼ਬਦ ਦਾ ਵਿਰੋਧੀ ਸ਼ਬਦ ਚੁਣੋ :
- (A) ਤਮੀਜ਼ ਵਾਲਾ (B) ਸੁਜਾਨ (C) ਕੁਚੱਜਾ (D) ਸੁਚੱਜਤਾ
74. 'ਸੰਤੋਖ' ਦਾ ਸਮਾਨਾਰਥਕ ਸ਼ਬਦ ਦੱਸੋ :
- (A) ਸਬਰ (B) ਭੁੱਖ (C) ਚੈਨ (D) ਅਰਾਮ
75. ਉਹ ਮਿਹਨਤ ਕਰਕੇ ਖੁਸ਼ੀਆਂ ਮਾਣਦਾ ਹੈ।  
ਉਪਰੋਕਤ ਵਾਕ ਨੂੰ ਭਵਿੱਖਤ ਕਾਲ ਵਿੱਚ ਬਦਲੋ :
- (A) ਉਹ ਮਿਹਨਤ ਕਰਕੇ ਖੁਸ਼ੀਆਂ ਮਾਣਦਾ ਸੀ।  
(B) ਉਹ ਮਿਹਨਤ ਕਰਕੇ ਖੁਸ਼ੀਆਂ ਮਾਣੇਗੇ।  
(C) ਉਹ ਮਿਹਨਤੀ ਹੈ, ਇਸ ਲਈ ਖੁਸ਼ੀਆਂ ਮਾਣਦਾ ਹੈ।  
(D) ਉਹ ਮਿਹਨਤੀ ਸੀ, ਇਸ ਲਈ ਖੁਸ਼ੀਆਂ ਮਾਣਦਾ ਸੀ।
76. 'ਫ਼ਕੀਰ' ਸ਼ਬਦ ਦਾ ਲਿੰਗ ਬਦਲੋ :
- (A) ਫ਼ਕੀਰਾਂ (B) ਫ਼ਕਰ (C) ਫ਼ਕੀਰਨੀ (D) ਬੋਗਮ





77. ਹੇਠ ਲਿਖੇ ਵਾਕ ਵਿੱਚ ਆਏ ਬਹੁਅਰਥਕ ਸ਼ਬਦ 'ਪੱਕਾ' ਦਾ ਸਹੀ ਅਰਥ ਹੈ :  
'ਸੱਚਾ ਤੇ ਸੁੱਚਾ ਕਿਰਤੀ ਆਪਣੇ ਇਰਾਦੇ ਦਾ ਬੜਾ ਪੱਕਾ ਹੁੰਦਾ ਹੈ।'
- (A) ਨਾ ਉਤਰਨ ਵਾਲਾ (B) ਦੁਖ-ਸੁਖ ਦਾ ਸਹਾਇਕ  
(C) ਪੂਰਾ ਪਤਾ (D) ਦ੍ਰਿੜ
78. ਲਿਖਤ ਰਚਨਾ ਦੀ ਸਿੱਖਿਆ ਵਿੱਚ ਸ਼ਬਦ ਤੇ ਵਾਕ ਰਚਨਾ ਸਿਖਾਉਣ ਦੀਆਂ ਵਿਧੀਆਂ ਵਿੱਚ ਸ਼ਾਮਿਲ ਨਹੀਂ ਹੈ :
- (A) ਲਿਖੇ ਅੱਖਰ ਉੱਤੇ ਕਲਮ ਚਲਾਉਣਾ (B) ਅਨੁਲਿਪੀ  
(C) ਪ੍ਰਤੀਲਿਪੀ (D) ਬੋਲ ਲਿਖਤ
79. "ਟੁੱਟਦੇ ਭੱਜਦੇ ਮਾਨਵੀ ਰਿਸ਼ਤਿਆਂ ਦੀ ਲੰਬੀ ਅਤੇ ਕਲਪਨਾਮਈ ਕਹਾਣੀ ਨੂੰ ਨਾਵਲ ਕਿਹਾ ਜਾਂਦਾ ਹੈ।" ਇਹ ਕਥਨ ਕਿਸ ਵਿਦਵਾਨ ਦਾ ਹੈ :
- (A) ਡਾ. ਜਸਵਿੰਦਰ ਸਿੰਘ (B) ਡਾ. ਗੁਰਮੁਖ ਸਿੰਘ  
(C) ਗੁਰਦਿਆਲ ਸਿੰਘ (D) ਡਾ. ਗੁਰਤਰਨ ਸਿੰਘ
80. ਅਗਲਾ, ਉੱਚਾ ਤੇ ਦੀਰਘ ਸਵਰ ਹੈ :
- (A) ਊ (B) ਐ (C) ਈ (D) ਓ
81. ਪੰਜਾਬੀ ਭਾਸ਼ਾ ਦੇ ਉਚਾਰਨ ਉੱਪਰ ਅੰਗਰੇਜ਼ੀ, ਉਰਦੂ, ਫ਼ਾਰਸੀ ਤੇ ਹੋਰ ਵਿਦੇਸ਼ੀ ਭਾਸ਼ਾਵਾਂ ਦਾ ਪ੍ਰਭਾਵ ਸਪੱਸ਼ਟ ਦਿਖਾਈ ਦਿੰਦਾ ਹੈ। ਇਸ ਲਈ ਕਿਹੜਾ ਕਾਰਨ ਜ਼ਿੰਮੇਵਾਰ ਹੈ ?
- (A) ਮਨੋਵਿਗਿਆਨਕ ਕਾਰਨ (B) ਸਰੀਰਕ ਅਤੇ ਵਿਅਕਤੀਗਤ ਕਾਰਨ  
(C) ਭੂਗੋਲਿਕ ਕਾਰਨ (D) ਛਾਪੇਖਾਨੇ ਦੇ ਪ੍ਰਭਾਵ ਕਾਰਨ
82. ਅੰਨ੍ਹੀ ਕੁੱਤੀ \_\_\_\_\_। ਅਖਾਣ ਨੂੰ ਪੂਰਾ ਕਰੋ :
- (A) ਮਸਰਾਂ ਦੀ ਦਾਲ (B) ਭੀੜਾ ਭਾਂਡਾ  
(C) ਜਲੇਬੀਆਂ ਦੀ ਰਾਖੀ (D) ਸਿੱਜੜ ਮਾਰੇ
83. ਮੁਲਾਂਕਣ ਦੀ ਵਿਸ਼ੇਸ਼ਤਾ ਹੈ :
- (A) ਮੁਲਾਂਕਣ ਇੱਕ ਨਿਰੰਤਰ ਤੇ ਸੀਮਤ ਪ੍ਰਕਿਰਿਆ ਹੈ।  
(B) ਸਿੱਖਿਆ ਮੁਲਾਂਕਣ ਕਠੋਰ ਹੁੰਦਾ ਹੈ।  
(C) ਮੁਲਾਂਕਣ ਸਿੱਖਿਆ ਪ੍ਰਣਾਲੀ ਦੇ ਵਿਸ਼ੇਸ਼ ਹਿੱਸੇ ਨੂੰ ਆਪਣੇ ਘੇਰੇ ਵਿੱਚ ਲੈਂਦਾ ਹੈ।  
(D) ਸਿੱਖਿਆ ਮੁਲਾਂਕਣ ਵਿਅਕਤੀਗਤ ਹੁੰਦਾ ਹੈ।
84. ਕਿਹੜੇ ਦੋ ਰਸਾਂ ਦਰਮਿਆਨ ਵਿਦਵਾਨਾਂ ਨੇ ਬਹੁਤ ਹੀ ਸੂਖਮ ਫ਼ਰਕ ਦੱਸਿਆ ਹੈ :
- (A) ਕਰੁਣਾ ਰਸ ਤੇ ਬੀਰ ਰਸ (B) ਸ਼ਾਂਤ ਰਸ ਤੇ ਅਦਭੁਤ ਰਸ  
(C) ਬੀਰ ਰਸ ਤੇ ਰੈਂਦਰ ਰਸ (D) ਭਿਆਨਕ ਰਸ ਤੇ ਅਦਭੁਤ ਰਸ
85. "ਛੋਟੇ ਬੱਚੇ ਬਾਲ ਗੀਤ ਬਹੁਤ ਪਸੰਦ ਕਰਦੇ ਹਨ। ਵਾਰਤਕ ਜਾਂ ਹੋਰ ਸਾਹਿਤ-ਅੰਗ ਪੜ੍ਹਾਉਣ ਤੋਂ ਪਹਿਲਾਂ ਉਹਨਾਂ ਨੂੰ ਬਾਲ ਗੀਤ ਪੜ੍ਹਾਏ ਜਾਣ।"
- ਉਪਰੋਕਤ ਉਦਾਹਰਨ ਭਾਸ਼ਾ ਸਿੱਖਿਆ ਦੇ ਅਧਿਆਪਨ ਦੇ ਕਿਸ ਸੂਤਰ ਨਾਲ ਸੰਬੰਧਿਤ ਹੈ ?
- (A) ਜਾਣ ਤੋਂ ਅਨਜਾਣ ਵੱਲ (B) ਪੂਰਨ ਤੋਂ ਅੰਸ਼ ਵੱਲ  
(C) ਮੂਰਤ ਤੋਂ ਅਮੂਰਤ ਵੱਲ (D) ਮਨੋਵਿਗਿਆਨਕ ਤੋਂ ਤਾਰਕਿਕ ਵੱਲ





ਹੇਠ ਲਿਖੇ ਕਾਵਿ ਬੰਦ ਨੂੰ ਪੜ੍ਹ ਕੇ ਸਵਾਲ ਨੰਬਰ 86 ਤੋਂ 89 ਤੱਕ ਦੇ ਉੱਤਰ ਦਿਉ :

ਆਪਣੀ ਜਾਚੇ ਉਹ ਤਾਂ ਵੱਡੇ ਘਰ ਜਾਂਦਾ ਹੈ।  
 ਵਿੱਚ ਸਮੁੰਦਰ ਜਾ ਕੇ ਦਰਿਆ ਮਰ ਜਾਂਦਾ ਹੈ।  
 ਗਰਦਨ ਸਿੱਧੀ ਰੱਖਣ ਦਾ ਮੁੱਲ ਤਾਰ ਰਹੇ ਹਾਂ,  
 ਬੇਸ਼ਰਮਾਂ ਦਾ ਨੀਵੀਂ ਪਾ ਕੇ ਸਰ ਜਾਂਦਾ ਹੈ।  
 ਇਹ ਜੇ ਆਤਿਸ਼ਬਾਜ਼ੀ ਸਾਨੂੰ ਵੇਚ ਰਿਹਾ ਏ,  
 ਆਪਣੀ ਚੀਚੀ ਝੁਲਸ ਜਾਣ ਤੇ ਡਰ ਜਾਂਦਾ ਹੈ।  
 'ਅੱਤ' ਨੂੰ ਅੰਤ ਬਣਾਏ ਆਖਰ ਕਹਿਰ ਖੁਦਾਈ,  
 ਜਬਰ ਜ਼ਰਦਿਆਂ ਸਬਰ ਪਿਆਲਾ ਭਰ ਜਾਂਦਾ ਹੈ।  
 ਮਾਂ ਬੋਲੀ, ਮਾਂ ਜਣਨੀ, ਧਰਤੀ ਮਾਤਾ ਕੋਲੋਂ,  
 ਟੁੱਟ ਕੇ ਬੰਦਾ, ਮਰਦਾ-ਮਰਦਾ ਮਰ ਜਾਂਦਾ ਹੈ।  
 ਬਹੁਤੀ ਵਾਰੀ ਜਾਗਦਿਆਂ ਨਹੀਂ ਹਿੰਮਤ ਪੈਂਦੀ,  
 ਸੁਪਨੇ ਅੰਦਰ ਜੇ ਕੁਝ ਬੰਦਾ ਕਰ ਜਾਂਦਾ ਹੈ।



86. ਮਾਂ ਬੋਲੀ, ਮਾਂ ਜਣਨੀ, ਧਰਤੀ ਮਾਤਾ ਕੋਲੋਂ,  
 ਟੁੱਟ ਕੇ ਬੰਦਾ, ਮਰਦਾ-ਮਰਦਾ ਮਰ ਜਾਂਦਾ ਹੈ।

ਉਪਰੋਕਤ ਕਾਵਿ ਤੁਕ ਵਿੱਚ ਕਿਹੜਾ ਅਲੰਕਾਰ ਵਰਤਿਆ ਗਿਆ ਹੈ।

- (A) ਅਤਿਕਥਨੀ (B) ਰੂਪਕ (C) ਦ੍ਰਿਸ਼ਟਾਂਤ (D) ਅਨੁਪ੍ਰਾਸ

87. ਆਪਣੀ ਜਾਚੇ ਉਹ ਤਾਂ ਵੱਡੇ ਘਰ ਜਾਂਦਾ ਹੈ।



ਵਿੱਚ ਸਮੁੰਦਰ ਜਾ ਕੇ ਦਰਿਆ ਮਰ ਜਾਂਦਾ ਹੈ।

ਉਪਰੋਕਤ ਤੁਕਾਂ ਤੋਂ ਸਾਨੂੰ ਕੀ ਸਿੱਖਿਆ ਮਿਲਦੀ ਹੈ :

- (A) ਚਾਦਰ ਵੇਖ ਕੇ ਪੈਰ ਪਸਾਰਏ। (B) ਵੱਡਿਆਂ ਨਾਲ ਸੰਬੰਧ ਜੋੜਨ ਦਾ ਨੁਕਸਾਨ।  
 (C) ਵੱਡਿਆਂ ਨਾਲ ਸੰਬੰਧ ਜੋੜਨ ਦਾ ਫ਼ਾਇਦਾ (D) ਦਰਿਆ ਦਾ ਮਰਨਾ।

88. 'ਗੁਲਾਮੀ ਦਾ ਜੁਲਾ ਲਾਹੁਣ ਲਈ ਤਤਪਰ ਹੋਣਾ।'

ਉਪਰੋਕਤ ਕਥਨ ਲਈ ਵਰਤਿਆ ਜਾਣ ਵਾਲਾ ਮੁਹਾਵਰਾ ਹੈ :



- (A) ਸਬਰ ਦਾ ਪਿਆਲਾ ਭਰ ਜਾਣਾ (B) ਸਬਰ ਕਰਨਾ  
 (C) ਸਬਰ ਦਾ ਘੁੱਟ ਭਰਨਾ (D) ਹੇਸ਼ ਗਵਾਉਣਾ

89. ਉਪਰੋਕਤ ਕਾਵਿ ਬੰਦ ਦੀ ਕਾਵਿ ਵੰਨਗੀ ਹੈ :

- (A) ਰੁਬਾਈ (B) ਕਵਿਤਾ (C) ਗਜ਼ਲ (D) ਗੀਤ

90. ਮਾਲਵੇ ਦੀ ਕਵੀਸ਼ਰੀ ਵਿੱਚ ਕਿਹੜੇ-ਕਿਹੜੇ ਛੰਦਾਂ ਦੀ ਚੜਤ ਰਹੀ ਹੈ:

- (A) ਦੋਹਰਾ, ਕਬਿੱਤ, ਕੋਰੜਾ (B) ਚੌਪਈ, ਦਵੱਈਆ, ਬੈਂਤ  
 (C) ਦਵੱਈਆ, ਬੈਂਤ, ਦੋਹਰਾ (D) ਬੈਂਤ, ਕਬਿੱਤ, ਚੌਪਈ



ખંડ – III

ભાષા – II

ગુજરાતી (ગુજરાતી)

આ ખંડમાં કુલ 30 પ્રશ્નો છે

દરેક પ્રશ્નનો જવાબ આપવો ફરજિયાત છે

નીચે આપેલા ગદ્યાંશને આધારે પ્રશ્ન ક્રમાંક 61 થી 63 ના જવાબ આપો.



વિદ્યાર્થીનું પ્રથમ કર્તવ્ય પોતાના મગજને સ્વતંત્ર રાખવાનું છે. પરિપૂર્ણ સ્વતંત્રતાનો સૌથી વધુ અધિકાર વિદ્યાર્થીનો છે. શ્રદ્ધા વિના વિદ્યા સંભવ નથી. જ્ઞાનનો આરંભ શ્રદ્ધાથી થાય છે, પરંતુ પરિસમાપ્તિ સ્વચિંતનથી થાય છે. વિદ્યાર્થીનું બીજું કર્તવ્ય જાત પર કાબુ રાખવાનું છે. જો વિદ્યાર્થી સત્ય સંકલ્પ કરતો થઈ જાય તો વિશ્વની કોઈપણ તાકાત તેને અટકાવી શકે નહિ. ત્રીજું કર્તવ્ય સેવાભાવનું છે. સેવા વિના જ્ઞાન નથી. મહાત્મારતના યજ્ઞપર્વમાં 'વૃદ્ધોની સેવા કરવાથી જ્ઞાન પ્રાપ્ત થાય છે.' તે પ્રકારની કથા છે. વિદ્યાર્થીનું ચોથું કર્તવ્ય સાવધાન રહેવું તે છે. દુનિયાની તમામ બાબતોનું તટસ્થ બુદ્ધિથી અવલોકન કરવું જોઈએ. બુદ્ધિ સંકુચિત ન જોઈએ અને દિલ તથા દિમાગ વિશાળ કરવા જોઈએ.



61. 'સંકલ્પ' શબ્દનો સાચો સંધિ વિગ્રહ કયો છે ?

- (A) સન્ + કલ્પ (B) સમ્ + અલ્પ (C) સ્ + કલ્પ (D) સમ્ + કલ્પ

62. વિદ્યાર્થીનું બીજું કર્તવ્ય કયું છે ?

- (A) સેવાભાવનું (B) જાત પર કાબુ રાખવાનું  
(C) સાવધાન રહેવાનું (D) સ્વતંત્ર રહેવાનું

63. શ્રદ્ધા વિના શું સંભવ નથી ?

- (A) સત્ય (B) કર્તવ્ય (C) વિદ્યા (D) લક્ષ્મી

64. નીચેનામાંથી કયું લક્ષણ સારા હસ્તાક્ષરનું નથી ?

- (A) અક્ષરોનું કદ (B) બે અક્ષરો વચ્ચેનું અંતર  
(C) છેકછાક વાળા અક્ષર (D) સ્વચ્છ લખાણ

65. આપેલાં વાક્યમાંથી વિશેષણ શોધો :

'ભલો મહાદેવ રડતો ગયો'

- (A) ભલો (B) મહાદેવ (C) રડતો (D) ગયો

66. વાક્યમાં જે પદ વચન, વિભક્તિ, લિંગ કે કાળ બદલાતા ફેરફાર પામતું નથી તે પદને શું કહે છે ?

- (A) સમાસ (B) વાક્ય (C) અવ્યય (D) રૂઢિપ્રયોગ

67. નીચેનામાંથી કઈ શિક્ષણ પદ્ધતિમાં દરેક વિદ્યાર્થીને પોતાની શક્તિ અને રુચિ પ્રમાણે કાર્ય કરવાની તક મળે છે ?

- (A) વાર્તા પદ્ધતિ (B) સ્વાધ્યાય પદ્ધતિ (C) અવલોકન (D) પ્રોજેક્ટ પદ્ધતિ





68. નીચેનામાંથી કયો ગુણ શિક્ષકને અપ્રિય બનાવે છે ?  
 (A) સામાજિકતા (B) પક્ષપાત (C) નેતાગીરી (D) આનંદી સ્વભાવ
69. નીચેનામાંથી શુદ્ધ વાક્યરચના કઈ છે ?  
 (A) શુદ્ધ ભેંસનું દૂધ મળે છે (B) શહેરમાં માંદાં ઢોરનું સરકારી દવાખાનું હોય જ  
 (C) મેં મગફળી અને ગોળ ખાંધી (D) કોકિલા, રમણ અને અર્જુન ગયો
70. નીચેનામાંથી તત્સમ શબ્દ શોધો.  
 (A) પથરો (B) અતિથિ (C) કાન (D) કેળ
71. વાક્યોને એકબીજા સાથે જોડવાની સાંકળવાની કડીરૂપ કામગીરી કરનારા ભાષાઘટકોને શું કહેવામાં આવે છે ?  
 (A) નિપાત (B) સંયોજકા (C) વિભક્તિ (D) સર્વનામ
72. નીચેનામાં કયો હેતુ લેખિત અભિકિતનો છે ?  
 (A) વિદ્યાર્થી શુદ્ધ અને સુવાચ્ય અક્ષરોમાં લખે (B) વિદ્યાર્થી શુદ્ધ ઉપચારણ કરે  
 (C) વિદ્યાર્થી સારા માર્કસ લાવે (D) વિદ્યાર્થી શુદ્ધ શ્રવણ કરે
73. સતત મૂલ્યાંકનથી વિદ્યાર્થીને શું ફાયદો થશે ?  
 (A) વિદ્યાર્થી નિયમિત અભ્યાસ કરશે (B) વિદ્યાર્થીમાં ભય પેદા થશે  
 (C) વિદ્યાર્થીની માનસિકતા ઘટે (D) વિદ્યાર્થીને ખુશ કરી શકાય
74. એકમ આયોજન બાબતે નીચેનામાંથી કઈ બાબત સાચી છે ?  
 (A) અંતિમ તાસમાં સમગ્રલક્ષી મૂલ્યાંકન શક્ય છે (B) અનુબંધનો અવકાશ નહિવત  
 (C) નિદાનની શક્યતા નથી (D) આત્મીયતા કેળવાતી નથી
75. નીચેનામાંથી 'પૃથ્વી' છંદનું બંધારણ કયું છે ?  
 (A) મભનતતગાગા (B) નસમરસલગા (C) યમનસભલગા (D) જસજસયલગા
76. માતૃભાષાના પાઠ્યપુસ્તક સંદર્ભે નીચેનામાંથી કયું વિધાન સાચું છે ?  
 (A) મુખપૃષ્ઠ જાડું અને વજનદાર હોવું  
 (B) કાગળ ચળકાટવાળા હોવાં  
 (C) વિદ્યાર્થીની વયકક્ષા અનુસાર વિષયવસ્તુની પસંદગી કરવી  
 (D) અક્ષરો ઝીણા-ઝીણા હોવા
77. નીચેનામાંથી ઉત્પ્રેક્ષા અલંકારનું ઉદાહરણ કયું છે ?  
 (A) બપોર એક મોટું શિકારી કૂતરું છે. (B) કમળ થકી કોમળુ રે બહેની ! અંગ છે એનું.  
 (C) વિરાટ જાણે ખુલ્લી હથેળી, ક્ષિતિજે ઢળતી. (D) રમણીનું મુખ ચંદ્ર જેવું સુંદર છે.
78. વિદ્યાર્થીએ શાળામાં વર્ષના અંતે કેટલી સિદ્ધિ હાંસલ કરી છે તે જાણવા માટે કયા મૂલ્યાંકન સાધનનો ઉપયોગ કરવામાં આવે છે ?  
 (A) રોજનીશી (B) સ્વમૂલ્યાંકન (C) મુલાકાત (D) વિકાસપત્રિકા
79. નીચેનામાંથી કયું કૌશલ્ય બાળક સૌથી છેલ્લે શીખે છે ?  
 (A) કથન (B) શ્રવણ (C) વાચન (D) લેખન





નીચે આપેલા પદ્યાંશને આધારે પ્રશ્ન ક્રમાંક 80 થી 83 સુધીના જવાબ આપો.

સ્વર્ગની એકેક દેવીની ઝલકમાં દીકરી:  
 છે સુખડ-ચંદન ને કુમકુમનાં તિલકમાં દીકરી  
 સ્નેહનું ઝરણું ફૂટે એનું જ આ પરિણામ છે,  
 કોતરે છે કોઈ વરસોથી ખડકમાં દીકરી.  
 લાજ-મર્યાદા, શરમ, ગૌરીવ્રતોની હારમાં,  
 ઊછરે છે રોજ કાયમથી ફડકમાં દીકરી.  
 જે શિરે હું હાથ ફેરવતો, હવે એ હાથ દે,  
 વિસ્તરે છે એમ સમજણના ફલકમાં દીકરી.  
 સૂર, શરણાઈ, સગાંસંબંધીઓની ભીડમાં,  
 રોજ ભીની થાય છે ભીની પલકમાં દીકરી.



80. દીકરી સ્વર્ગમાં ક્યા સ્વરૂપે દેખાય છે ?  
 (A) દેવોની ઝલકમાં (B) પરીની ઝલકમાં (C) દેવીઓની ઝલકમાં (D) અપ્સરાની ઝલકમાં
81. આ કાવ્યને ક્યું શીર્ષક વધુ યોગ્ય ગણાય ?  
 (A) સ્વર્ગ (B) સ્નેહ (C) પલક (D) દીકરી
82. દીકરીની સમજણ વિસ્તરી છે તેવું ક્યા કારણે કહી શકાય ?  
 (A) પિતાને સહારો આપે છે તેથી (B) પિતાને ખર્ચ કરાવે છે તેથી  
 (C) સાસરે જાય છે તેથી (D) ભણવા જાય છે તેથી
83. 'સ્નેહનું ઝરણું ફૂટે એનું જ આ પરિણામ છે' માં નિપાત શોધો  
 (A) જ (B) નું (C) એનું (D) છે
84. નીચેનામાંથી બાળકને મૂકવાયનથી ક્યો લાભ થાય છે ?  
 (A) એકાગ્રતા વધે છે (B) શ્રોતાને કૃતિનો આસ્વાદ કરાવે છે  
 (C) સુશ્રાવ્ય અવાજ (D) ક્ષોભ રહિત અવાજ સાથે વાચન
85. 'તે આજે ધીમે ધીમે દોડી' – ક્રિયા વિશેષણનો પ્રકાર જણાવો.  
 (A) સમયવાચક (B) રીતવાચક (C) ક્રમવાચક (D) પ્રમાણવાચક
86. એક શિક્ષક તરીકે તમારે વર્ગમાં 'વિશેષણ' નો મુદ્દો શીખવવાનો છે તો તમે કઈ શિક્ષણ પદ્ધતિનો ઉપયોગ કરશો.  
 (A) વ્યાખ્યાન પદ્ધતિ (B) નિગમન પદ્ધતિ (C) ગીત અભિનય (D) પ્રોજેક્ટ પદ્ધતિ
87. ત્રિપરિમાણદર્શક કોઠામાં નીચેનામાંથી કોનો સમાવેશ થતો નથી ?  
 (A) પ્રશ્નોના પ્રકાર (B) હેતુ (C) વિષયવસ્તુ (D) સ્વાધ્યાય
88. નીચેનામાંથી કર્મણિ વાક્યરચના શોધો.  
 (A) મારાથી ભૂખ્યાને મદદ કરાશે. (B) હું ભૂખ્યાને મદદ કરીશ.  
 (C) આપણે ભૂખ્યાને મદદ કરીશું. (D) તેમનાથી ભૂખ્યાને મદદ થશે.
89. નીચેનામાંથી ક્યું શૈક્ષણિક સાધન 'દશ્ય-શ્રાવ્ય' સાધન છે ?  
 (A) ટેપરેકર્ડર (B) ચલચિત્ર (C) ટેલિફોન (D) રેડિયો
90. 'ખાલીજગ્યા પૂરો' પ્રકારનો પ્રશ્ન નીચેનામાંથી ક્યા પ્રકારના પ્રશ્નોમાં સમાવેશ થાય છે ?  
 (A) અનાત્મલક્ષી (B) ટૂંકા ઉત્તર (C) નિબંધ પ્રકાર (D) એકપણ નહીં





### SECTION – IV/ खण्ड – IV

In this Section, there are 2 sub-sections i.e. **IV(a) Mathematics and Science** and **IV(b) Social Studies**. Both the sub-sections consist of 60 Multiple Choice Questions each. The candidate has to choose either **IV(a) Mathematics and Science** OR **IV(b) Social Studies** as selected in the Online Application Form and answer all the 60 questions.

इस खण्ड में दो उपखण्ड अर्थात् **IV(a) गणित एवं विज्ञान** एवं **IV(b) सामाजिक अध्ययन** हैं। दोनों उपखण्डों के प्रत्येक में 60 बहुविकल्पीय प्रश्न हैं।

अभ्यर्थी को **IV(a) गणित एवं विज्ञान** अथवा **IV(b) सामाजिक अध्ययन**, जिनका चयन ऑनलाइन आवेदन-पत्र में किया है, में से किसी एक उपखण्ड को चुनना है एवं सभी 60 प्रश्नों का उत्तर देना है।

### SECTION – IV(a)/ खण्ड – IV(a) MATHEMATICS AND SCIENCE/ गणित एवं विज्ञान



There are 60 questions in all in this section. The candidates who have selected this subject must answer all the questions.

इस खण्ड में कुल 60 प्रश्न हैं। जिन अभ्यर्थियों ने इस विषय का चयन किया है उन्हें सभी प्रश्न करना अनिवार्य है।

91. The probability of a certain event will be

- (A) 1                      (B) 0                      (C)  $\frac{1}{2}$                       (D)  $\frac{1}{3}$

निश्चित घटना की प्रायिकता होगी

- (A) 1                      (B) 0                      (C)  $\frac{1}{2}$                       (D)  $\frac{1}{3}$

92. In given figure  $PQ \parallel SR$  and  $PS \perp PQ$ . If  $PQ = 11$  cm,  $PS = 8$  cm and  $QR = 10$  cm then area of figure PQRS will be

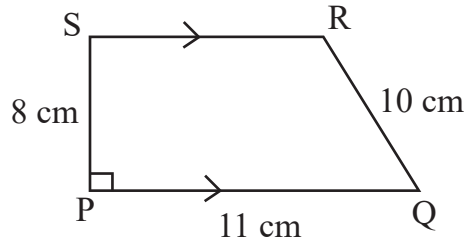

- (A)  $32 \text{ cm}^2$                       (B)  $64 \text{ cm}^2$                       (C)  $72 \text{ cm}^2$                       (D)  $44 \text{ cm}^2$

दी गई आकृति में  $PQ \parallel SR$  तथा  $PS \perp PQ$  है। यदि  $PQ = 11$  सेमी,  $PS = 8$  सेमी तथा  $QR = 10$  सेमी हो तो आकृति PQRS का क्षेत्रफल होगा

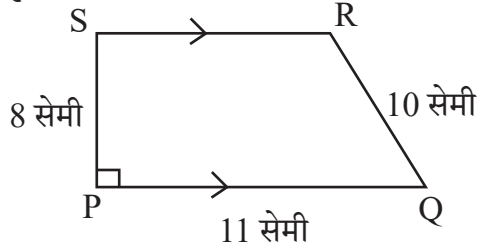

- (A)  $32 \text{ सेमी}^2$                       (B)  $64 \text{ सेमी}^2$                       (C)  $72 \text{ सेमी}^2$                       (D)  $44 \text{ सेमी}^2$



93. The smallest number that can be expressed as a sum of two cubes in two different ways in the followings

- (A) 1729 (B) 1728 (C) 1331 (D) 1332

निम्न में से सबसे छोटी संख्या जिसे दो घनों के योग के रूप में दो भिन्न प्रकारों से व्यक्त किया जा सकता है



- (A) 1729 (B) 1728 (C) 1331 (D) 1332

94. The probability of getting a prime number on its upper face, in one toss of a dice will be

- (A)  $\frac{1}{2}$  (B)  $\frac{2}{3}$  (C)  $\frac{1}{3}$  (D)  $\frac{5}{6}$



एक पासे के एक उछाल में उसके ऊपरी फलक पर एक अभाज्य संख्या प्राप्त होने की प्रायिकता होगी

- (A)  $\frac{1}{2}$  (B)  $\frac{2}{3}$  (C)  $\frac{1}{3}$  (D)  $\frac{5}{6}$

95. If a student get same 52 marks out of 100 awarded by different examiners in a test of mathematics, this shows which characteristics of evaluation ?

- (A) Validity (B) Reliability (C) Practicability (D) Objectivity



यदि एक विद्यार्थी अलग-अलग परीक्षकों से गणित के परीक्षण में 100 में से 52 अंक प्राप्त करता है, यह परीक्षण की कौन-सी विशेषता दर्शाता है ?

- (A) वैधता (B) विश्वसनीयता (C) साध्यता (D) वस्तुनिष्ठता

96. In how much time will the interest on Rs. 1,000 be Rs. 440 at the rate of 20% annual compound interest ?

- (A) 1 year (B) 2 year  
(C) 3 year (D) 2 year 6 month

कितने समय में 20% वार्षिक चक्रवृद्धि ब्याज की दर से 1,000 रुपये का ब्याज 440 रुपये होगा ?

- (A) 1 वर्ष (B) 2 वर्ष  
(C) 3 वर्ष (D) 2 वर्ष 6 माह

97. What is the main root of 'tree of knowledge' ?

- (A) Botany (B) Zoology (C) Mathematics (D) Geology

'ज्ञान के वृक्ष' की मुख्य जड़ क्या है ?

- (A) वनस्पति विज्ञान (B) प्राणि विज्ञान (C) गणित (D) भूविज्ञान



98. The side of the cube made by melting cubes of sides 3 cm, 4 cm, 5 cm will be  
 (A) 12 cm (B) 6 cm (C) 216 cm (D) 50 cm

3 सेमी, 4 सेमी, 5 सेमी घनों को पिघला कर बनाए गए घन की भुजा होगी

- (A) 12 सेमी (B) 6 सेमी (C) 216 सेमी (D) 50 सेमी

99. To overcome the boredom of maths teaching in lower classes, the teaching method is used  
 (A) Inductive method (B) Synthetic method  
 (C) Games and recreative method (D) Analytic method

छोटी कक्षाओं में गणित की नीरसता को दूर करने के लिए उपयुक्त शिक्षण विधि है

- (A) आगमन विधि (B) संश्लेषण विधि  
 (C) खेल एवं मनोरंजन विधि (D) विश्लेषण विधि

100. Solution of  $2(0.\bar{8})$  is

- (A)  $0.\bar{16}$  (B)  $0.\bar{17}$  (C)  $1.\bar{6}$  (D)  $1.\bar{7}$

$2(0.\bar{8})$  का हल है

- (A)  $0.\bar{16}$  (B)  $0.\bar{17}$  (C)  $1.\bar{6}$  (D)  $1.\bar{7}$

101. How long should the process of remedial teaching continue ?

- (A) Until the student is interested  
 (B) As long as you have time in school  
 (C) Until another teacher comes to class  
 (D) Until the lackness of students is not removed



उपचारात्मक शिक्षण की प्रक्रिया कब तक चलती रहनी चाहिए ?

- (A) जब तक छात्र रुचि ना लें  
 (B) जब तक विद्यालय में समय मिले  
 (C) जब तक अन्य अध्यापक कक्षा में नहीं आए  
 (D) जब तक छात्रों की कमी दूर ना हो

102. How many lines of symmetry are there for a square ?

- (A) 2 (B) 8 (C) 4 (D) 6

एक वर्ग के लिए कितनी सममिति रेखाएँ होगी ?

- (A) 2 (B) 8 (C) 4 (D) 6

103. Square root of  $7 + 4\sqrt{3}$  is

- (A)  $2 + \sqrt{3}$  (B)  $2 - \sqrt{3}$  (C)  $4 + 2\sqrt{3}$  (D)  $61 + 28\sqrt{3}$

$7 + 4\sqrt{3}$  का वर्गमूल है

- (A)  $2 + \sqrt{3}$  (B)  $2 - \sqrt{3}$  (C)  $4 + 2\sqrt{3}$  (D)  $61 + 28\sqrt{3}$



104. Which statement is not correct for remedial teaching measures in mathematics ?

- (A) Remedies of shortcomings should be done immediately  
 (B) The weak students should be asked to sit on back seats  
 (C) The students should be given individual counselling  
 (D) The concepts should be made clear by using teaching aids  
 गणित में उपचारात्मक शिक्षण उपायों के लिए कौन-सा कथन सही नहीं है ?

- (A) कमियों का निराकरण शीघ्र किया जाए  
 (B) कमजोर विद्यार्थियों को पीछे की सीट पर बैठने के लिए कहना चाहिए  
 (C) छात्रों को व्यक्तिगत परामर्श दिया जाना चाहिए  
 (D) शिक्षण सहायक सामग्री का उपयोग करके अवधारणाओं को स्पष्ट किया जाना चाहिए

105. Arrangement in ascending order of  $\frac{3}{7}, \frac{2}{9}, \frac{5}{11}, \frac{1}{4}$  is



- (A)  $\frac{5}{11}, \frac{3}{7}, \frac{1}{4}, \frac{2}{9}$   
 (B)  $\frac{2}{9}, \frac{1}{4}, \frac{3}{7}, \frac{5}{11}$   
 (C)  $\frac{3}{7}, \frac{5}{11}, \frac{1}{4}, \frac{2}{9}$   
 (D)  $\frac{2}{9}, \frac{1}{4}, \frac{5}{11}, \frac{3}{7}$



$\frac{3}{7}, \frac{2}{9}, \frac{5}{11}, \frac{1}{4}$  का आरोही क्रम विन्यास है

- (A)  $\frac{5}{11}, \frac{3}{7}, \frac{1}{4}, \frac{2}{9}$   
 (B)  $\frac{2}{9}, \frac{1}{4}, \frac{3}{7}, \frac{5}{11}$   
 (C)  $\frac{3}{7}, \frac{5}{11}, \frac{1}{4}, \frac{2}{9}$   
 (D)  $\frac{2}{9}, \frac{1}{4}, \frac{5}{11}, \frac{3}{7}$



106. Using the given Bar diagram answer that which domestic animal is the most popular after cows

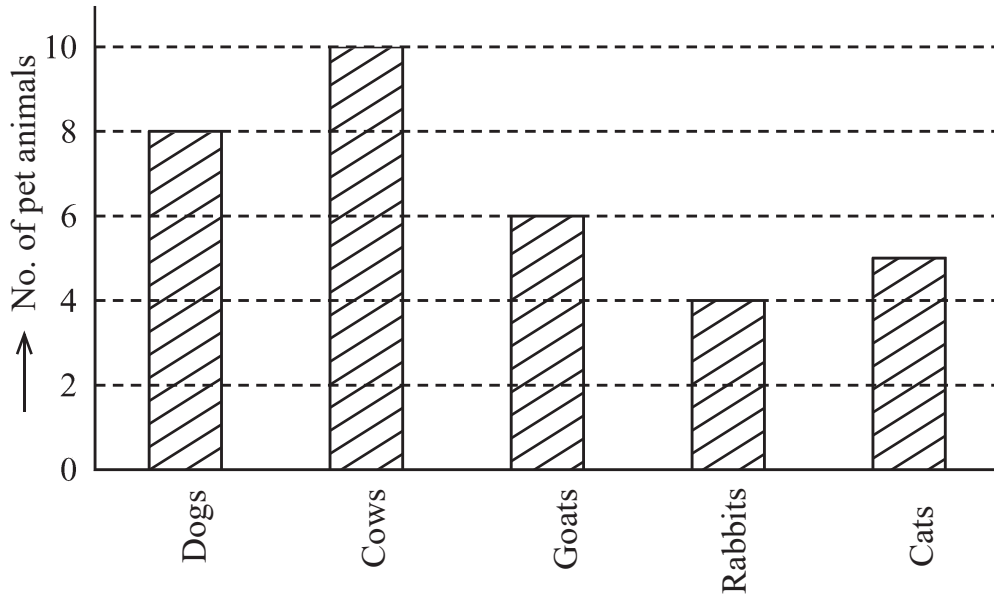

- (A) Cats      (B) Rabbits      (C) Goats      (D) Dogs

दिये गये दंड आरेख का उपयोग करके उत्तर दीजिए कि गाय के बाद कौन-सा पालतु जानवर सर्वाधिक लोकप्रिय है

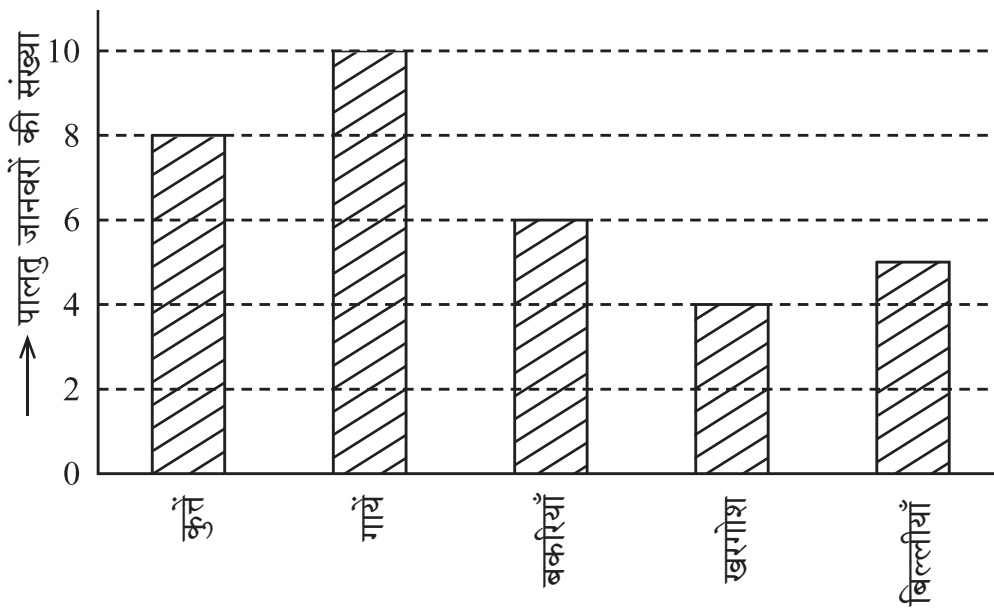

- (A) बिल्लियाँ      (B) खरगोश      (C) बकरियाँ      (D) कुत्ते



107. In given figure  $PQ \perp PS$ ,  $PQ \parallel SR$ ,  $\angle SQR = 28^\circ$  and  $\angle QRT = 65^\circ$ , then the value of  $x$  is

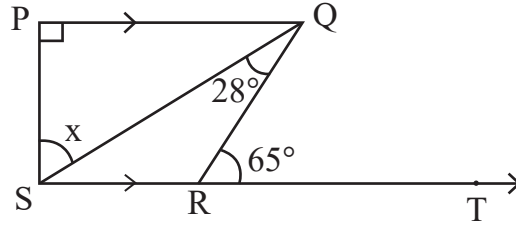

- (A)  $37^\circ$       (B)  $93^\circ$       (C)  $53^\circ$       (D)  $56^\circ$



दी गई आकृति में  $PQ \perp PS$ ,  $PQ \parallel SR$ ,  $\angle SQR = 28^\circ$  तथा  $\angle QRT = 65^\circ$  तो  $x$  का मान है

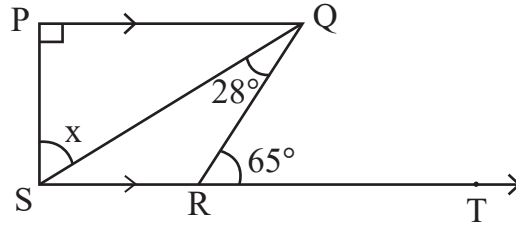

- (A)  $37^\circ$       (B)  $93^\circ$       (C)  $53^\circ$       (D)  $56^\circ$

108. "Fact is an empirically verifiable observation". This statement is given by



- (A) Good and Hatt      (B) John Dewey  
(C) Yong      (D) Herbert

"तथ्य एक अनुभवाश्रित सत्यापनीय प्रेक्षणही है।" यह कथन दिया

- (A) गुड एंड हेट      (B) जॉन डीवी  
(C) यंग      (D) हरबर्ट

109. In how much time will a sum of money doubles at 15% annual simple interest rate ?

- (A) 13 years 4 months      (B) 13 years 3 months  
(C) 6 years 8 months      (D) 6 years 9 months



कितने समय में कोई धन का कुल राशि योग 15% वार्षिक साधारण ब्याज की दर से दुगुना हो जाएगा ?

- (A) 13 वर्ष 4 माह      (B) 13 वर्ष 3 माह  
(C) 6 वर्ष 8 माह      (D) 6 वर्ष 9 माह



110. The given pie chart shows the savings and expenditure on various items of a family in a month. If the monthly savings of family is Rs. 3,000, then the expenditure of food will be

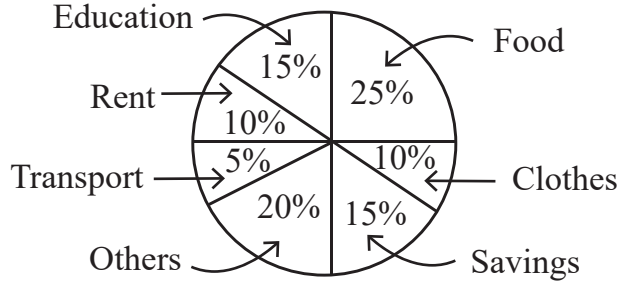

- (A) Rs. 2,500 (B) Rs. 3,000 (C) Rs. 5,000 (D) Rs. 20,000



दिया गया पाई चार्ट एक परिवार के एक माह में बचत तथा विभिन्न मदों पर व्यय दर्शाता है। यदि परिवार की मासिक बचत 3,000 रुपये हो तो भोजन पर व्यय होगा

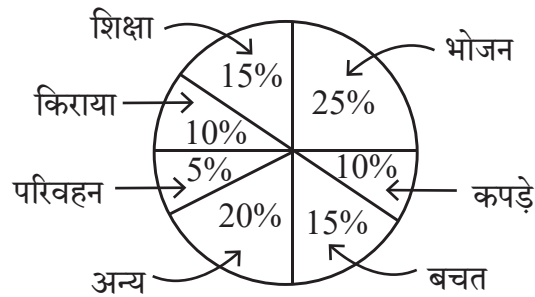

- (A) 2,500 रुपये (B) 3,000 रुपये (C) 5,000 रुपये (D) 20,000 रुपये

111. The nature of mathematics is

- (A) It is logical (B) It is hard  
(C) It is metaphorical (D) This is not for average students

गणित की प्रकृति है

- (A) यह तार्किक है (B) यह कठिन है  
(C) यह अलंकारिक है (D) यह औसत विद्यार्थियों के लिए नहीं है

112. What is the value of  $(\sqrt{64})^{\frac{2}{3}} + (\sqrt[3]{64})^{\frac{3}{2}} + (\sqrt[5]{32})^0$  ?



- (A) 14 (B) 194 (C) 193 (D) 13

$(\sqrt{64})^{\frac{2}{3}} + (\sqrt[3]{64})^{\frac{3}{2}} + (\sqrt[5]{32})^0$  का क्या मान है ?

- (A) 14 (B) 194 (C) 193 (D) 13



113. If each exterior angle of a regular polygon is  $\frac{2}{7}$  of its interior angle, then its number of sides will be  
 (A) 10 (B) 12 (C) 8 (D) 9



- किसी समबहुभुज का प्रत्येक बहिष्कोण, उसके अन्तःकोण का  $\frac{2}{7}$  भाग है, तो उसकी भुजाओं की संख्या होगी  
 (A) 10 (B) 12 (C) 8 (D) 9

114. While introducing the concept of multiplication a teacher of class II started with a word problem like “There are 3 members in a family and if each member needs 4 roties for lunch, how many roties are required in total ?” What is the main purpose of such word problems for introducing the concept ?  
 (A) To enhance the communication skills of children  
 (B) To develop the ability to relate real situations to mathematical problems  
 (C) To integrate mathematics and language classes  
 (D) To focus only on developing mathematical language in students



गुणन की अवधारणा का परिचय देते हुए कक्षा II का एक अध्यापक एक शाब्दिक समस्या से आरम्भ करता है कि “एक परिवार में 3 सदस्य हैं और प्रत्येक सदस्य को दोपहर भोजन में 4 रोटी की आवश्यकता है, तो कुल कितनी रोटियों की आवश्यकता होगी ?” अवधारणा के परिचय के लिए इस प्रकार की शाब्दिक समस्याओं का क्या मुख्य उद्देश्य है ?

- (A) बच्चों के संचारण कौशल में वृद्धि करना  
 (B) वास्तविक परिस्थितियों का गणितीय समस्याओं से संयोजन करने की सामर्थ्य को विकसित करना  
 (C) गणित और भाषा की कक्षाओं का समाकलन करना  
 (D) छात्रों में केवल गणितीय भाषा को विकसित करने पर ध्यान केन्द्रित करना

115. 20% of  $\frac{1}{2}$  + 30% of  $\frac{1}{3}$  is equal to



- (A) 50% of  $\frac{5}{6}$  (B) 40% of  $\frac{1}{4}$  (C) 50% of  $\frac{1}{5}$  (D) 50% of  $\frac{2}{5}$

$\frac{1}{2}$  का 20% +  $\frac{1}{3}$  का 30% बराबर है

- (A)  $\frac{5}{6}$  का 50% (B)  $\frac{1}{4}$  का 40% (C)  $\frac{1}{5}$  का 50% (D)  $\frac{2}{5}$  का 50%

116. The main purpose of ‘Work book’ is to

- (A) Provide opportunities for practice (B) Evaluation  
 (C) Make student busy (D) Reduce teacher’s burden

‘कार्यपुस्तिका’ का मुख्य उद्देश्य है

- (A) अभ्यास के अवसर देना (B) मूल्यांकन  
 (C) छात्रों को व्यस्त रखना (D) शिक्षकों का बोझ कम करना





117. The curved surface area of the largest cylinder that can be made by cutting from a cube of side 8 cm will be

- (A)  $32\pi \text{ cm}^2$  (B)  $64\pi \text{ cm}^2$  (C)  $128\pi \text{ cm}^2$  (D)  $16\pi \text{ cm}^2$



किसी 8 सेमी भुजा वाले घन से काटकर बनाएँ जा सकने वाले बड़े से बड़े बेलन के वक्रपृष्ठ का क्षेत्रफल होगा

- (A)  $32\pi$  सेमी<sup>2</sup> (B)  $64\pi$  सेमी<sup>2</sup> (C)  $128\pi$  सेमी<sup>2</sup> (D)  $16\pi$  सेमी<sup>2</sup>

118.  $x^3 + y^3$  is equal to

- (A)  $(x + y)(x^2 + xy + y^2)$  (B)  $(x - y)(x^2 + xy + y^2)$   
(C)  $(x + y)(x^2 - xy + y^2)$  (D)  $(x + y)(x^2 + xy - y^2)$

$x^3 + y^3$  के बराबर है

- (A)  $(x + y)(x^2 + xy + y^2)$  (B)  $(x - y)(x^2 + xy + y^2)$   
(C)  $(x + y)(x^2 - xy + y^2)$  (D)  $(x + y)(x^2 + xy - y^2)$

119. The “blueprint” in assessment in mathematics teaching is

- (A) Foundation stone of school  
(B) Foundation stone of question paper preparation  
(C) Foundation stone of teaching  
(D) Foundation stone of students

गणित शिक्षण में मूल्यांकन में “ब्लूप्रिंट” है

- (A) विद्यालय की आधारशिला  
(B) प्रश्न पत्र निर्माण की आधारशिला  
(C) शिक्षण की आधारशिला  
(D) छात्रों की आधारशिला



120. John buys an old fridge and after getting it repaired for Rs. 1,500 and selling it for Rs. 8,100, he gets a loss of 10%. Then for how much did he buy the fridge ?

- (A) Rs. 7,500 (B) Rs. 9,000 (C) Rs. 10,500 (D) Rs. 8,250

जॉन ने एक पुराना फ्रिज खरीदा और उसे 1,500 रुपये में मरम्मत कराकर 8,100 रुपये में बेचने पर उसे 10% की हानि हुई, तो उसने फ्रिज कितने में खरीदा था ?

- (A) 7,500 रुपये (B) 9,000 रुपये (C) 10,500 रुपये (D) 8,250 रुपये

121. He was the first scientist who observed that when current flows in a conductor wire, there is a deflection in the magnetic needle placed near it. His name is

- (A) Michael Faraday (B) Andre Marie Ampere  
(C) Hans Christian Orsted (D) Heinrich Friedric Emil Lenz



वे ऐसे पहले वैज्ञानिक थे, जिन्होंने यह देखा कि जब किसी चालक तार में धारा प्रवाहित होती है तो उसके पास रखी चुम्बकीय सुई में विक्षेप होता है। उनका नाम है

- (A) माइकल फैराडे (B) आन्द्रे मेरी एम्पीयर  
(C) हैंस क्रिश्चियन ऑस्टेड (D) हेनरिक फ्रेड्रिक एमिल लेंज



122. Natural disaster by which many people are affected on 26 January 2001 in Bhuj city of Gujarat is

- (A) Volcano (B) Earth quake (C) Flood (D) Lightning



गुजरात के भुज शहर में 26 जनवरी 2001 को घटित प्राकृतिक त्रासदी जिससे अनेक व्यक्ति प्रभावित हुए

- (A) ज्वालामुखी (B) भूकम्प (C) बाढ़ (D) तड़ित

123. Cell organelles, which differentiate plant cell from animal cell

- (A) Plastids (B) Vacuoles (C) Mitochondria (D) Golgi Apparatus

पादप कोशिका को जंतु कोशिका से अलग करने वाला कोशिका अंगक है

- (A) प्लैस्टिड (B) रसधानियाँ (C) माइटोकॉन्ड्रिया (D) गॉल्जी उपकरण

124. The appropriate method to separate mixture of two soluble liquids is

- (A) Distillation (B) Sublimation  
(C) Evaporation (D) Separating Funnel



दो घुलनशील द्रवों के मिश्रण को पृथक् करने की उपयुक्त विधि है

- (A) आसवन (B) उर्ध्वपातन  
(C) वाष्पीकरण (D) पृथक्कारी कीप

125. Black deer is the main wild animal of which wild life sanctuary ?

- (A) Sariska (B) Talchhappar (C) Kailadevi (D) Sitamata

काला हिरण कौन-से वन्य जीव अभयारण्य का प्रमुख वन्य जीव है ?

- (A) सरिस्का (B) तालछापर (C) कैलादेवी (D) सीतामाता

126. Chemical equation of 'Chlor-alkali' process is

- (A)  $\text{Ca(OH)}_2 + \text{Cl}_2 \rightarrow \text{CaOCl}_2 + \text{H}_2\text{O}$   
(B)  $\text{NaCl} + \text{H}_2\text{O} + \text{CO}_2 + \text{NH}_3 \rightarrow \text{NH}_4\text{Cl} + \text{NaHCO}_3$   
(C)  $\text{Na}_2\text{CO}_3 + 2\text{HCl} \rightarrow 2\text{NaCl} + \text{H}_2\text{O} + \text{CO}_2$   
(D)  $2\text{NaCl} + 2\text{H}_2\text{O} \rightarrow 2\text{NaOH} + \text{Cl}_2 + \text{H}_2$

'क्लोर-क्षार' प्रक्रिया की रासायनिक समीकरण है

- (A)  $\text{Ca(OH)}_2 + \text{Cl}_2 \rightarrow \text{CaOCl}_2 + \text{H}_2\text{O}$   
(B)  $\text{NaCl} + \text{H}_2\text{O} + \text{CO}_2 + \text{NH}_3 \rightarrow \text{NH}_4\text{Cl} + \text{NaHCO}_3$   
(C)  $\text{Na}_2\text{CO}_3 + 2\text{HCl} \rightarrow 2\text{NaCl} + \text{H}_2\text{O} + \text{CO}_2$   
(D)  $2\text{NaCl} + 2\text{H}_2\text{O} \rightarrow 2\text{NaOH} + \text{Cl}_2 + \text{H}_2$



127. If the time period of vibrations of the wings of a mosquito is 0.005 seconds, then the frequency of vibrations of its wings will be

- (A) 200 Hz (B) 2000 Hz (C) 500 Hz (D) 5000 Hz



एक मच्छर के पंखों के कम्पन का आवर्तकाल 0.005 सेकण्ड है, तो उसके पंखों के कम्पन की आवृत्ति होगी

- (A) 200 Hz (B) 2000 Hz (C) 500 Hz (D) 5000 Hz

128. Which teaching-aids are included in the audio-visual aids ?

- (A) Movie (B) Radio (C) Model (D) Gramophone

कौन-सी शिक्षण-सहायक सामग्री दृश्य-श्रव्य सामग्री में सम्मिलित है ?

- (A) चलचित्र (B) रेडियो (C) मॉडल (D) ग्रामोफोन

129. Two statements are given below



- i. When a plastic straw is rubbed with polythene it becomes negatively charged.  
ii. When a glass rod is rubbed with silk, it becomes negatively charged.

Then the false statements is/are

- (A) Only (i) (B) Only (ii)  
(C) (i) and (ii) both (D) None of the above

निम्नानुसार दो कथन दिए गये हैं

- i. प्लास्टिक स्ट्रॉ को पॉलिथीन से रगड़ने पर वह ऋणावेशित हो जाती है ।  
ii. काँच की छड़ को रेशम से रगड़ने पर वह ऋणावेशित हो जाती है ।

तो गलत कथन है/हैं

- (A) केवल (i) (B) केवल (ii)  
(C) (i) व (ii) दोनों (D) उपरोक्त में से कोई नहीं

130. During respiration which molecule is formed in the first step of break down of glucose.



- (A) Ethanol (B) Pyruvate  
(C) Lactic acid (D) Carbon dioxide

श्वसन के दौरान ग्लूकोस के विखंडन के प्रथम चरण में बनने वाला अणु है

- (A) इथेनॉल (B) पायरुवेट  
(C) लैक्टिक अम्ल (D) कार्बन-डाइऑक्साइड



131. Mode of reproduction in plasmodium is

- (A) Binary fission (B) Multiple fission  
(C) Regeneration (D) Budding

प्लैज्मोडियम में जनन की विधि है

- (A) द्विखंडन (B) बहुखंडन  
(C) पुनरुद्भवन (D) मुकुलन

132. Two plane mirrors X and Y are placed perpendicular to each other. A ray of light is incident on mirror X at an angle of  $30^\circ$ , as shown in figure below. Then the angle of reflected ray for mirror Y with the incident ray for the same mirror Y will be

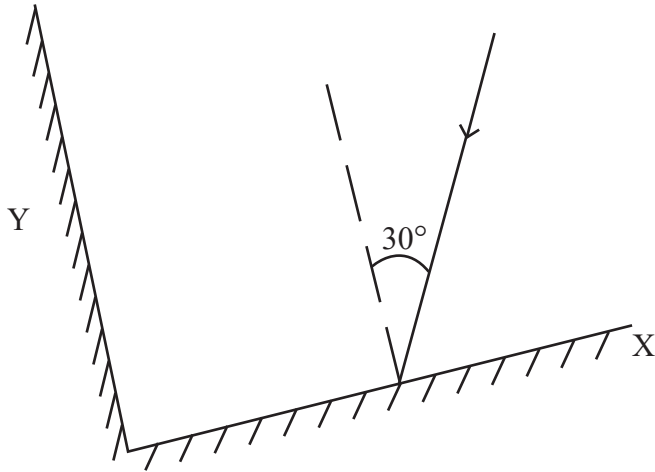

- (A)  $30^\circ$  (B)  $60^\circ$  (C)  $90^\circ$  (D)  $120^\circ$



दो समतल दर्पण X व Y एक-दूसरे के लम्बवत रखे हैं। प्रकाश की एक किरण दर्पण X पर  $30^\circ$  के कोण पर आपतित है, जैसा कि नीचे चित्र में दर्शाया गया है। तो दूसरे दर्पण Y से परावर्तित होने वाली किरण का उसी दर्पण Y पर आपतित किरण से कोण होगा

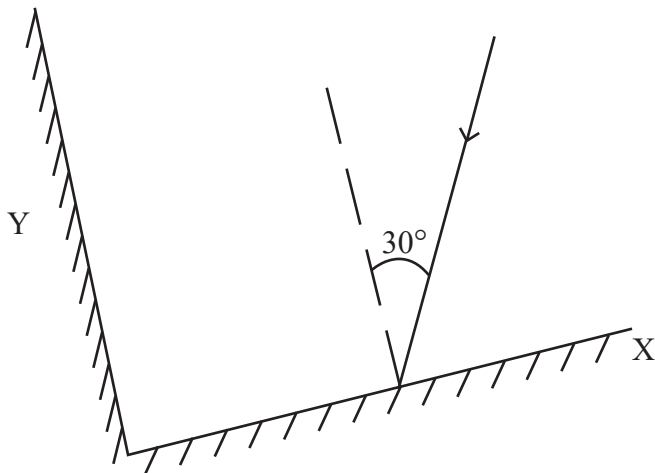

- (A)  $30^\circ$  (B)  $60^\circ$  (C)  $90^\circ$  (D)  $120^\circ$

D



133. Which of the following greenhouse gas does not contribute in global warming ?  
 (A) Carbondioxide (B) Methane  
 (C) Nitrousoxide (D) Nitrogen

निम्नलिखित में से कौन-सी ग्रीनहाउस गैस वैश्विक ऊष्मीकरण में योगदान नहीं देती है ?

- (A) कार्बनडाइऑक्साइड (B) मीथेन  
 (C) नाइट्रसऑक्साइड (D) नाइट्रोजन



134. An example of fungus used in making antibiotics

- (A) Mucor (B) Rhizopus (C) Penicillium (D) Puccinia

कवक का उदाहरण जिसका उपयोग प्रतिजैविक के निर्माण में होता है

- (A) म्यूकर (B) राइजोपस (C) पेनिसिलियम (D) पक्सिनिया

135. “ Project is a whole-hearted purposeful activity proceeding in a social environment.”

Which pedagogue gave this statement ?

- (A) John Dewey (B) Sigmund Freud  
 (C) Jean Piaget (D) William Heard Kilpatrick



“प्रोजेक्ट (परियोजना) वह सप्रयोजन गतिविधि है, जो पूर्ण-मनोयोग के साथ सामाजिक वातावरण में की जाये।”

यह कथन किस शिक्षाशास्त्री ने दिया ?

- (A) जॉन डेवी (B) सिगमंड फ्रूयड  
 (C) जीन पियाजे (D) विलियम हर्ड किलपैट्रिक

136. Reason are not for ground water crisis

- (A) Pollution of water-sources (B) Over exploitation of ground-water  
 (C) Rain-water harvesting (D) Neglecting of traditional sources

भू-जल संकट का कारण नहीं है

- (A) जल-स्रोतों का प्रदूषण (B) भू-जल का अतिदोहन  
 (C) वर्षा-जल संचयन (D) पारम्परिक स्रोतों की उपेक्षा

137. ‘Student is able to differentiate in between acid and base.’ This statement shows which learning objective ?

- (A) Analysis (B) Knowledge (C) Application (D) Skill

‘विद्यार्थी अम्ल व क्षार के मध्य अन्तर कर सकेगा।’ यह कथन कौन-से अधिगम उद्देश्य को प्रदर्शित करता है ?

- (A) विश्लेषण (B) ज्ञान (C) ज्ञानोपयोग (D) कौशल





138. The correct distance – time graphs showing the motion of an object moving with a constant speed in linear motion are

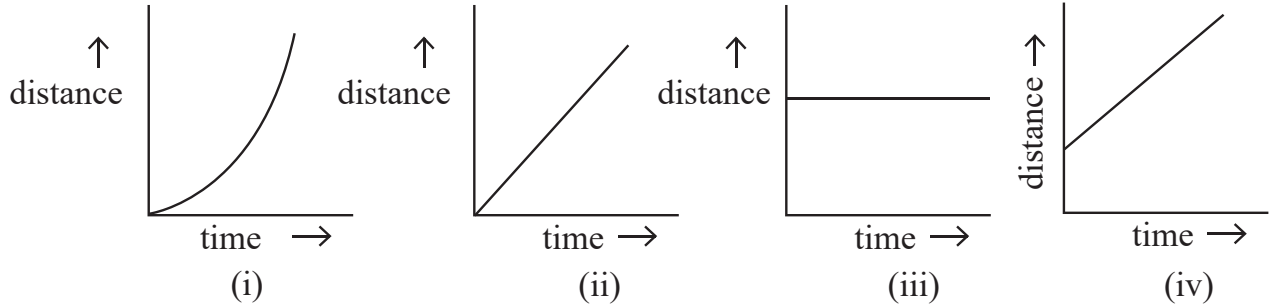

- (A) (i) and (iii) both                      (B) (ii) and (iv) both  
 (C) (i) and (ii) both                      (D) (iii) and (iv) both



रेखीय गति में नियत चाल से गतिशील किसी वस्तु की गति को दर्शाने वाले सही दूरी-समय ग्राफ हैं

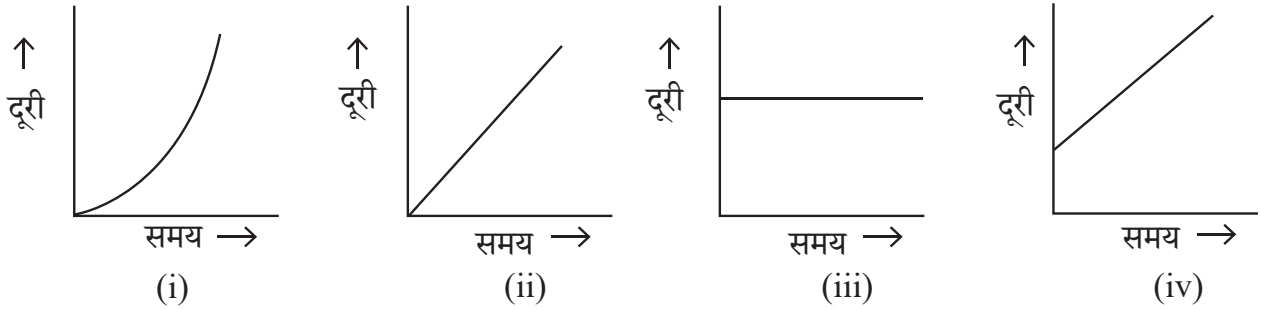

- (A) (i) व (iii) दोनों                      (B) (ii) व (iv) दोनों  
 (C) (i) व (ii) दोनों                      (D) (iii) व (iv) दोनों

139. Which waste is the best treated by recycling ?



- (A) Domestic Waste                      (B) Agricultural Waste  
 (C) Metallic Waste                      (D) Medicinal Waste

कौन-से अपशिष्ट का पुनर्चक्रण द्वारा उपचारित करना सबसे उत्तम है ?

- (A) घरेलू अपशिष्ट                      (B) कृषिय अपशिष्ट  
 (C) धात्विक अपशिष्ट                      (D) चिकित्सकीय अपशिष्ट

140. Which Vitamin is essential for blood clotting ?

- (A) Vitamin A    (B) Vitamin D    (C) Vitamin E    (D) Vitamin K



रुधिर का थक्का जमाने में आवश्यक विटामिन कौन-सा है ?

- (A) विटामिन A    (B) विटामिन D    (C) विटामिन E    (D) विटामिन K



141. Mass of 0.1 mole  $N_2$  is  
 (A) 1.4 g (B) 0.14 g (C) 2.8 g (D) 0.014 g

0.1 मोल  $N_2$  का द्रव्यमान है

- (A) 1.4 g (B) 0.14 g (C) 2.8 g (D) 0.014 g

142. Hormone that acts on the Uterine muscles during parturition

- (A) Prolactine (B) Thyroxine (C) Testosterone (D) Oxytocin

प्रसव के दौरान गर्भाशय पेशियों पर कार्य करने वाला हॉर्मोन है

- (A) प्रोलैक्टिन (B) थायरोक्सिन (C) टेस्टोस्टेरोन (D) ऑक्सीटोसिन

143. Example of amphoteric oxide is

- (A)  $Na_2O$  (B)  $CO_2$  (C)  $Al_2O_3$  (D)  $CaO$



उभयधर्मी ऑक्साइड का उदाहरण है

- (A)  $Na_2O$  (B)  $CO_2$  (C)  $Al_2O_3$  (D)  $CaO$

144. How many decibel is safe noise level fixed by the World Health Organisation for a city ?

- (A) 45 dB (B) 90 dB (C) 140 dB (D) 65 dB

विश्व स्वास्थ्य संगठन (WHO) ने एक शहर के लिए कितने डेसीबल (dB) को सुरक्षित शोर स्तर तय किया है ?

- (A) 45 dB (B) 90 dB (C) 140 dB (D) 65 dB

145. Merits of essay type examination is

- (A) Freedom of thoughts (B) Absence of reliability and validity  
 (C) Lack of remedial use (D) Limited representation

निबन्धात्मक परीक्षा का गुण है

- (A) विचारों की स्वतंत्रता (B) विश्वसनीयता एवं वैधता का अभाव  
 (C) उपचारात्मक उपयोग का अभाव (D) सीमित प्रतिनिधित्व

146. Example of alkene is

- (A)  $C_2H_6$  (B)  $C_2H_4$  (C)  $C_3H_8$  (D)  $C_2H_2$



ऐल्कीन का उदाहरण है

- (A)  $C_2H_6$  (B)  $C_2H_4$  (C)  $C_3H_8$  (D)  $C_2H_2$

147. Presence of pneumatophore in root is an adaptation of

- (A) Xerophyte (B) Halophyte (C) Hydrophyte (D) Mesophyte

जड़ों में न्यूमेटॉफोर का पाया जाना, अनुकूलन है

- (A) मरुद्भिद (B) लवणमृदोद्भिद (C) जलोद्भिद (D) समेद्भिद



148. A car travels at a speed of 18 km/h for 10 minutes, subsequently it travels at a speed of 36 km/h for 15 minutes, then the total distance covered by this car will be

- (A) 3 km (B) 9 km (C) 12 km (D) 27 km

एक कार 18 km/h की चाल से 10 मिनट चलती है, इसके पश्चात् वह 36 km/h की चाल से 15 मिनट चलती है, तो इस कार द्वारा तय की गई कुल दूरी होगी

- (A) 3 km (B) 9 km (C) 12 km (D) 27 km

149. The variety of wheat, resistance to Hillbunt disease is

- (A) Pusa Shubhra (B) IRRI  
(C) Pusa Sadabahar (D) Himgiri

गेहूँ में हिलबंट रोग के प्रति प्रतिरोधक किस्म है

- (A) पूसा शुभ्रा (B) आई आर आर आई  
(C) पूसा सदाबहार (D) हिमगिरी

150. Match the column X with the column Y :

**Column X**

- p. Time to prefer wearing dark coloured clothes  
q. Time of blowing of the sea breeze  
r. Time to prefer wearing light coloured clothes  
s. Time of blowing of the land breeze

**Column Y**

- i. night time  
ii. winters  
iii. day time  
iv. summers

The correct answer is

- (A) p – i, q – ii, r – iii, s – iv  
(B) p – ii, q – iii, r – i, s – iv  
(C) p – ii, q – iii, r – iv, s – i  
(D) p – iv, q – i, r – ii, s – iii

कॉलम X का कॉलम Y से मिलान कीजिए ।

**कॉलम X**

- p. गहरे रंग के कपड़ों को पहनने को वरीयता देने का समय  
q. समुद्र समीर के बहने का समय  
r. हल्के रंग के कपड़ों को पहनने को वरीयता देने का समय  
s. थल समीर के बहने का समय

**कॉलम Y**

- i. रात्रि का समय  
ii. सर्दियां  
iii. दिन का समय  
iv. गर्मियां

सही उत्तर है

- (A) p – i, q – ii, r – iii, s – iv  
(B) p – ii, q – iii, r – i, s – iv  
(C) p – ii, q – iii, r – iv, s – i  
(D) p – iv, q – i, r – ii, s – iii





SECTION – IV(b)/ खण्ड – IV(b)  
SOCIAL STUDIES/ सामाजिक अध्ययन



There are 60 questions in all in this section. The candidates who have selected this subject must answer all the questions.

इस खण्ड में कुल 60 प्रश्न हैं। जिन अभ्यर्थियों ने इस विषय का चयन किया है उन्हें सभी प्रश्न करना अनिवार्य है।

91. According to census 2011, the male literacy rate in Rajasthan was  
(A) 52.1 % (B) 67.06 % (C) 79.2% (D) 89%
- जनगणना 2011 के अनुसार राजस्थान में पुरुष साक्षरता दर थी  
(A) 52.1 % (B) 67.06 % (C) 79.2% (D) 89%

92. Who wrote the Chola period book 'Kalingattuparani' ?  
(A) Kamban (B) Tirutakkadevar (C) Jayangondar (D) Pulgendi
- चोलयुगीन 'कलिंगट्टुपरानी' नामक ग्रंथ किसने लिखा ?  
(A) कम्बन (B) तिरुतक्कदेवर (C) जयनोन्दार (D) पुलगेन्दि

93. "5E" instructional model was investigated by Roger Bybee for  
(A) Behaviourism (B) Constructivism  
(C) Humanism (D) Structuralism
- "5E" अनुदेशनात्मक प्रतिरूप का प्रवर्तन रोजर बाईबी द्वारा \_\_\_\_\_ के लिए किया गया।  
(A) व्यवहारवाद (B) रचनात्मकवाद  
(C) मानववाद (D) संरचनावाद

94. What does the National Curriculum Framework (NCF)–2005 emphasize in social science teaching ?  
(A) Memorization of facts  
(B) Connecting knowledge to life outside the school  
(C) Exclusive reliance on text book  
(D) Focus on rote learning methods



- राष्ट्रीय पाठ्यचर्या की रूपरेखा (NCF)–2005 सामाजिक विज्ञान शिक्षण में किस पर जोर देती है ?  
(A) तथ्यों को कंठस्थ करने पर  
(B) ज्ञान को विद्यालय के बाहर के जीवन से जोड़ने पर  
(C) पाठ्यपुस्तकों पर अत्यधिक निर्भरता  
(D) रटने की विधियों पर ध्यान



95. The distance between two meridians (1 interval) at equator is  
 (A) 109 km (B) 119 km (C) 55.4 km (D) 111 km  
 भूमध्य रेखा पर दो देशान्तर रेखाओं (1 अंतराल) के मध्य की दूरी है  
 (A) 109 किमी (B) 119 किमी (C) 55.4 किमी (D) 111 किमी

96. The most favourable conditions for the cement industry are found in Rajasthan at  
 (A) Chittorgarh (B) Jaipur (C) Alwar (D) Barmer  
 राजस्थान में सीमेंट उद्योग के लिए सर्वाधिक अनुकूल परिस्थितियाँ पाई जाती है  
 (A) चित्तौड़गढ़ में (B) जयपुर में (C) अलवर में (D) बाड़मेर में

97. Which place was called the “Nursery of Bengal Army” during the British rule ?  
 (A) Awadh (B) Delhi (C) Calcutta (D) Madras  
 ब्रिटिश शासनकाल में ‘बंगाल आर्मी की पौधशाला’ किस स्थान को कहा जाता था ?  
 (A) अवध (B) दिल्ली (C) कलकत्ता (D) मद्रास

98. The density of earth is  
 (A) 4.5 (B) 5.5 (C) 6.5 (D) 7.5  
 पृथ्वी का घनत्व है  
 (A) 4.5 (B) 5.5 (C) 6.5 (D) 7.5

99. Which of the following is not the function of CIET (Central Institute of Educational Technology) ?

- (A) To design and produce media software materials, graphics and other programmes  
 (B) To develop plans for the use of Information and Communication Technologies (ICTs) in education  
 (C) To train the faculty of Institutes of advanced study in education/colleges of teacher education and district institutes of education and training in the use of educational technology in their teacher education programmes  
 (D) Regulate the academic and technical programmes and activities of State Institutions of Educational Technology (SIET's) set up by the Ministry of Education in States of India



निम्नलिखित में से कौन-सा केन्द्रीय शैक्षिक प्रौद्योगिकी संस्थान का कार्य नहीं है ?

- (A) मीडिया सॉफ्टवेयर सामग्री, ग्राफिक्स और अन्य कार्यक्रमों को डिजाइन और उत्पादन करना  
 (B) शिक्षा में सूचना एवं संचार प्रौद्योगिकी (आईसीटी) के उपयोग की योजनाओं को तयार करना  
 (C) शैक्षिक प्रौद्योगिकी के उपयोग में शिक्षा के उच्च अध्ययन संस्थानों/अध्यापक शिक्षा महाविद्यालयों और जिला शिक्षा एवं प्रशिक्षण संस्थानों के संख्याओं को उनके अध्यापक शिक्षा कार्यक्रमों में प्रशिक्षित करना  
 (D) भारत के राज्यों में शिक्षा मंत्रालय द्वारा स्थापित राज्य शैक्षिक प्रौद्योगिकी संस्थानों (एस.आई.ई.टी.) के शैक्षणिक और तकनीकी कार्यक्रमों एवं गतिविधियों की निगरानी करना



100. Ghunghat, Gugadi, Footi, Bandra, Imali and Feteah Burj are related to which fort of Rajasthan ?



- (A) Mehrangarh (Jodhpur) (B) Taragarh (Ajmer)  
(C) Junagarh (Bikaner) (D) Kumbhalgarh (Rajsamand)

घूंघट, गूगडी, फूटी, बाँदरा, इमली और फतेह बुर्ज राजस्थान के किस दुर्ग से संबंधित हैं ?

- (A) मेहरानगढ़ (जोधपुर) (B) तारागढ़ (अजमेर)  
(C) जूनागढ़ (बीकानेर) (D) कुंभलगढ़ (राजसमंद)

101. The scene of 'Nar-narayan tapasya' and 'Gajendra Moksha' has been depicted in which temple of Gupta period ?

- (A) Dashavatara Temple of Devgarh  
(B) Shiva Temple of Bhumara  
(C) Vishnu Temple of Tigwan  
(D) Parvati Temple of Nachana-Kuthar

'नर-नारायण तपस्या' और 'गजेन्द्र मोक्ष' का दृश्य गुप्तकालीन किस मंदिर में दर्शाया गया है ?



- (A) देवगढ़ का दशावतार मंदिर  
(B) भूमरा का शिव मंदिर  
(C) तिगवां का विष्णु मंदिर  
(D) नचना-कुठार का पार्वती मंदिर

102. The direction of the Aravalli mountain range is

- (A) South-West to South-East (B) South-West to North-East  
(C) North-West to South-East (D) North-East to South-West

अरावली पर्वतमाला की दिशा है

- (A) दक्षिण-पश्चिम से दक्षिण-पूर्व (B) दक्षिण-पश्चिम से उत्तर-पूर्व  
(C) उत्तर-पश्चिम से दक्षिण-पूर्व (D) उत्तर पूर्व से दक्षिण-पश्चिम

103. When did the Gandhi-Irwin pact take place ?



- (A) 1931 (B) 1921 (C) 1933 (D) 1935

गांधी-इरविन समझौता कब हुआ ?

- (A) 1931 (B) 1921 (C) 1933 (D) 1935



104. The illustrated text 'Shravakpratikramansutrachoomi' is related to which school of painting ?

- (A) Marwar school (B) Hadoti school  
(C) Mewar school (D) Dhundhad school

'श्रावकप्रतिक्रमणसूत्रचूर्णि' नामक चित्रित ग्रंथ का संबंध किस चित्रकला शैली से है ?

- (A) मारवाड़ शैली (B) हाड़ौती शैली  
(C) मेवाड़ शैली (D) दूँढाड़ शैली

105. Under which Article of the Indian Constitution there is a provision for a Council of Ministers headed by the Prime Minister to aid and advise the President ?

- (A) 73(1) (B) 74(1) (C) 75(1) (D) 76(1)

भारतीय संविधान के किस अनुच्छेद के अन्तर्गत राष्ट्रपति को सहायता एवं सलाह हेतु प्रधानमंत्री के नेतृत्व में मंत्रीपरिषद का प्रावधान है ?

- (A) 73(1) (B) 74(1) (C) 75(1) (D) 76(1)

106. Consider the following statements about Indus valley civilization :

1. Harappa was the first site to be discovered in this civilization.
2. The first director of the Archaeological Survey of India was John Marshall.
3. Mesopotamian texts call meluhha the land of the Gods.

Which of the statements given above is/are correct ?

- (A) Only 2 (B) 1, 2, 3 (C) Only 1 (D) 1, 3



सिन्धु घाटी सभ्यता के बारे में निम्नलिखित कथनों पर विचार कीजिए :

1. इस सभ्यता में हड़प्पा सबसे पहले खोजा गया स्थल था ।
2. भारतीय पुरातात्विक सर्वेक्षण के पहले डायरेक्टर जॉन मार्शल थे ।
3. मेसोपोटामिया के लेख मेलुहा को देवताओं का देश कहते हैं ।

उपर्युक्त कथनों में से कौन-सा/से कथन सही है/हैं ?

- (A) केवल 2 (B) 1, 2, 3 (C) केवल 1 (D) 1, 3

107. Doldrums is located on

- (A) North and South of the Equator  
(B) North and South of the Tropic of Cancer  
(C) North and South of the Tropic of Capricorn  
(D) North and South of the Arctic circle

शान्त कटिबन्ध स्थित है

- (A) भूमध्य रेखा के उत्तर व दक्षिण में  
(B) कर्क रेखा के उत्तर व दक्षिण में  
(C) मकर रेखा के उत्तर व दक्षिण में  
(D) आर्कटिक वृत्त के उत्तर व दक्षिण में



108. Beneshwar Dham is located
- (A) at the confluence of Mahi, Som and Jakham  
 (B) at the confluence of Mahi, Banas and Som  
 (C) at the confluence of Banas, Som and Jakham  
 (D) at the confluence of Banas, Mahi and Jakham

बेणेश्वर धाम स्थित है

- (A) माही, सोम व जाखम के संगम पर  
 (B) माही, बनास व सोम के संगम पर  
 (C) बनास, सोम व जाखम के संगम पर  
 (D) बनास, माही व जाखम के संगम पर

109. Which one of the following pairs is not correctly matched ?

Mahajanapada	Town
(A) Ashmak	– Kampilya
(B) Shursen	– Mathura
(C) Kuru	– Indraprastha
(D) Chedi	– Shuktimati

निम्नलिखित में से कौन-सा एक युग्म सही सुमेलित नहीं है ?



महाजनपद	नगर
(A) अश्मक	– काम्पिल्य
(B) शूरसेन	– मथुरा
(C) कुरु	– इन्द्रप्रस्थ
(D) चेदि	– शक्तिमति

110. When was the “Pradhan Mantri Kaushal Vikas Yojana” started ?

- (A) 2013 (B) 2015  
 (C) 2017 (D) 2023

“प्रधानमंत्री कौशल विकास योजना” कब प्रारम्भ की गई ?

- (A) 2013 (B) 2015  
 (C) 2017 (D) 2023





111. Consider the following statements about Bhakti Movement :

1. The philosophical view of Ramanuja is called Vishishtadvaita.
2. The philosophical view of Vallabhacharya is called Shuddhadvaita.
3. The philosophical view of Nimbarkacharya is called Dvaitwad.



Which of the statements given above is/are true ?

- (A) Only 1      (B) Only 3      (C) 1, 2      (D) 1, 2, 3

भक्ति आन्दोलन के बारे में निम्नलिखित कथनों पर विचार कीजिए :

1. रामानुज के दार्शनिक दृष्टिकोण को विशिष्टाद्वैत कहा जाता है ।
2. वल्लभाचार्य के दार्शनिक दृष्टिकोण को शुद्धाद्वैत कहा जाता है ।
3. निम्बार्काचार्य के दार्शनिक दृष्टिकोण को द्वैतवाद कहा जाता है ।

उपर्युक्त कथनों में से कौन-सा/से कथन सही है/हैं ?

- (A) केवल 1      (B) केवल 3      (C) 1, 2      (D) 1, 2, 3

112. Major gypsum producing district of Rajasthan is

- (A) Bhilwara      (B) Udaipur      (C) Ajmer      (D) Bikaner

राजस्थान का प्रमुख जिप्सम उत्पादक जिला है

- (A) भीलवाड़ा      (B) उदयपुर      (C) अजमेर      (D) बीकानेर

113. To which ruler did Chandragupta II marry his daughter Prabhavathi Gupta ?

- (A) Rudrasen I      (B) Prithvisen I  
(C) Vindhyaashakti II      (D) Rudrasen II



चन्द्रगुप्त द्वितीय ने अपनी पुत्री प्रभावती गुप्त का विवाह किस शासक के साथ किया था ?

- (A) रुद्रसेन प्रथम      (B) पृथ्वीसेन प्रथम  
(C) विन्ध्यशक्ति द्वितीय      (D) रुद्रसेन द्वितीय

114. Hunting dance of Rajasthan is related to

- (A) Sehariya      (B) Garasiya      (C) Kalbeliya      (D) Bheel

राजस्थान का शिकार नृत्य संबंधित है

- (A) सहरिया      (B) गरसिया      (C) कालबेलिया      (D) भील

115. According to the Indian Constitution the State legislature cannot make laws on which of the following subject ?

- (A) Police      (B) Currency      (C) Prison      (D) Agriculture



भारतीय संविधान के अनुसार राज्य की विधायिका निम्न में से किस विषय पर कानून निर्माण नहीं कर सकती है ?

- (A) पुलिस      (B) मुद्रा      (C) जेलखाना      (D) कृषि



116. Which one is not the feature of toy based learning ?
- (A) Toys sparks creativity and imagination  
 (B) Toys helps in multidisciplinary learning  
 (C) Toys helps only in social-emotional development  
 (D) Toys strengthen motor development



खिलौना आधारित अधिगम की कौन-सी एक विशेषता नहीं है ?

- (A) खिलौने सोचने तथा सृजनात्मकता का स्फूर्त करते है  
 (B) खिलौने बहुविषयक अधिगम में मदद करते है  
 (C) खिलौने केवल सामाजिक-संवेगात्मक विकास में मदद करते है  
 (D) खिलौने गत्यात्मक विकास को सुदृढ़ करते है

117. Which Mughal emperor implemented the policy of 'Sulh-i-Kul' ?



- (A) Jahangir (B) Akbar  
 (C) Shahjahan (D) Aurangzeb

'सुलह-ए-कुल' की नीति को किस मुगल शासक ने लागू की थी ?

- (A) जहाँगीर (B) अकबर  
 (C) शाहजहाँ (D) औरंगजेब

118. Between whom was the 'Battle of Bhutala' fought

- (A) Maharana Kumba and Mahmud Khilji I  
 (B) Jaitra Singh and Iltutmish  
 (C) Rana Sanga and Ibrahim Lodhi  
 (D) Maharana Pratap and Akbar

'भूताला का युद्ध' किसके मध्य लड़ा गया ?

- (A) महाराणा कुम्भा और महमूद खिलजी I  
 (B) जैत्र सिंह और इल्तुतमिश  
 (C) राणा सांगा और इब्राहिम लोदी  
 (D) महाराणा प्रताप और अकबर

119. With the help of which country Rourkela Steel Plant was established ?



- (A) America (B) Russia (C) Britain (D) Germany

राउरकेला इस्पात संयंत्र किस देश की सहायता से स्थापित किया गया था ?

- (A) अमेरिका (B) रूस (C) ब्रिटेन (D) जर्मनी



120. After the partition of India what was the number of actual members left in the Constituent Assembly of India ?

- (A) 389 (B) 299 (C) 294 (D) 278

भारत विभाजन के बाद भारत की संविधान सभा में वास्तविक सदस्यों की संख्या कितनी रह गई ?

- (A) 389 (B) 299 (C) 294 (D) 278

121. How much domain of assessment and evaluation is included in Holistic progress card for foundational stage by PARAKH (NCERT) ?

- (A) 3 (B) 4 (C) 5 (D) 6

परख (एनसीईआरटी) द्वारा फाउंडेशनल स्टेज के विकसित किये गये समग्र प्रगति कार्ड में मापन एवं मूल्यांकन के कितने आयाम शामिल किये गये हैं ?

- (A) तीन (B) चार (C) पाँच (D) छः

122. Who first used the term 'Rajasthani' for the language of Rajasthan ?

- (A) George Thomas (B) Colonel James Tod  
(C) Udyottan Suri (D) George Abraham Grierson

राजस्थान की भाषा के लिए 'राजस्थानी' शब्द का सर्वप्रथम प्रयोग किसने किया ?

- (A) जॉर्ज थॉमस (B) कर्नल जेम्स टॉड  
(C) उद्योतन सूरी (D) जॉर्ज अब्राहम ग्रियर्सन

123. Which of the following association was not founded by Pt. Harinarayan Sharma of Alwar ?

- (A) Charkha Sangh (B) Untouchability prevention association  
(C) Valmiki Sangh (D) Adivasi Sangh

अलवर के पं. हरिनारायण शर्मा ने निम्नांकित में से किस संघ की स्थापना नहीं की थी ?

- (A) चरखा संघ (B) अस्पृश्यता निवारण संघ  
(C) वाल्मीकि संघ (D) आदिवासी संघ

124. According to Article 137 among the following who has the right to review the decision of the Supreme Court ?

- (A) Prime Minister (B) Speaker of Lok Sabha  
(C) Supreme Court (D) Chairman of Rajyasabha

अनुच्छेद 137 के अनुसार उच्चतम न्यायालय के निर्णय की समीक्षा करने का अधिकार निम्न में से किसको है ?

- (A) प्रधानमंत्री (B) लोकसभाध्यक्ष  
(C) उच्चतम न्यायालय (D) राज्यसभा के सभापति





125. Which Veda contains the Sukta “Ekam Sat Vipra Bahuda Vadanti” ?  
 (A) Rigveda (B) Yajurveda (C) Samaveda (D) Atharvaveda

“एकम सत् विप्राः बहुधा वदन्ति” सूक्त किस वेद में सम्मिलित है ?

- (A) ऋग्वेद (B) यजुर्वेद (C) सामवेद (D) अथर्ववेद
126. Which current is located in Pacific Ocean ?

- (A) Alaska current (B) Gulf stream current  
 (C) Labrador current (D) Benguela current

प्रशांत महासागर में कौन-सी धारा स्थित है ?

- (A) अलास्का धारा (B) गल्फ स्ट्रीम धारा  
 (C) लेब्राडोर धारा (D) बैंग्युला धारा

127. After the 91<sup>st</sup> Constitutional Amendment the number of members of the Council of Ministers at the centre can be what percentage of the total number of members of the Lok Sabha ?

- (A) 10% (B) 12% (C) 18% (D) 15%



91 वें संविधान संशोधन के बाद केन्द्र में मंत्री परिषद के सदस्यों की संख्या लोकसभा के सदस्यों की कुल संख्या के कितने प्रतिशत हो सकती है ?

- (A) 10% (B) 12% (C) 18% (D) 15%

128. Mavath is

- (A) Rain in summer season (B) Rain in rainy season  
 (C) Rain in winter season (D) Rain in autumn season

मावट है

- (A) ग्रीष्म ऋतु की वर्षा (B) वर्षा ऋतु की वर्षा  
 (C) शीत ऋतु की वर्षा (D) शरद ऋतु की वर्षा

129. Which of the following is not a doctrine of Jainism ?

- (A) Panchanuvrata (B) Syadwad  
 (C) Pratitya-samutpad (D) Anekantwad

निम्नलिखित में से कौन-सा सिद्धान्त जैन धर्म का नहीं है ?

- (A) पंचाणुवृत (B) स्याद्वाद  
 (C) प्रतीत्य-समुत्पाद (D) अनेकान्तवाद

130. Which of these is a key step in the preliminary stage of implementing collaborative learning ?

- (A) Final assessment (B) Group formation  
 (C) Planning the project (D) Students evaluation



सहयोगात्मक अधिगम को लागू करने के प्रारंभिक चरण में इनमें से कौन-सा एक महत्वपूर्ण कदम है ?

- (A) अंतिम मापन (B) समूह निर्माण  
 (C) परियोजना का योजना (D) छात्र मूल्यांकन



131. How many subjects were included in the 11<sup>th</sup> Schedule for Panchayati Raj by the 73<sup>rd</sup> Constitutional Amendment ?

- (A) 25 (B) 28 (C) 31 (D) 29

73 वें संविधान संशोधन द्वारा पंचायती राज हेतु 11वीं अनुसूची में कितने विषय शामिल किये गये ?

- (A) 25 (B) 28 (C) 31 (D) 29

132. Which Peasant Movement of Rajasthan was led by Bhoji Lambardar ?

- (A) Alwar Peasant Movement (B) Meo Peasant Movement  
(C) Bharatpur Peasant Movement (D) Begun Peasant Movement

राजस्थान के किस किसान आन्दोलन का नेतृत्व भोजी लम्बरदार ने किया ?

- (A) अलवर किसान आन्दोलन (B) मेव किसान आन्दोलन  
(C) भरतपुर किसान आन्दोलन (D) बेगूं किसान आन्दोलन



133. According to Article 334(a) how many seats are reserved for scheduled tribes in the Lok Sabha (till December 2024) ?

- (A) 47 (B) 84 (C) 53 (D) 131

लोकसभा में अनुच्छेद 334(ए) के अनुसार अनुसूचित जनजाति हेतु कितने स्थान आरक्षित है (दिसम्बर 2024 तक) ?

- (A) 47 (B) 84 (C) 53 (D) 131



134. Which of the following is not the learning outcomes of social science at upper primary classes/stage ?

- (A) Students distinguishes between stars, planets and sub-planets  
(B) Examines critically the superstitions related to eclipses  
(C) Reasons and factors leading to diversity in flora and fauna e.g. climate, landforms etc.  
(D) Recognises and describes different physical features, types of forests, seasons etc.



निम्नलिखित में से कौन-सा उच्च प्राथमिक कक्षाओं/स्तर पर सामाजिक विज्ञान को सीखने का प्रतिफल नहीं है ?

- (A) विद्यार्थी तारों, ग्रहों एवं उपग्रहों में अंतर करते हैं  
(B) ग्रहण से संबंधित अंधविश्वासों को तर्कपूर्ण रूप से परखते हैं  
(C) विभिन्न जलवायु एवं स्थलरूपों में पाये जाने वाले पादपों एवं जंतुओं की विभिन्नताओं के कारणों को बताते हैं  
(D) विभिन्न भौतिक विशेषताओं, वनों के प्रकार, मौसम आदि को पहचानता है और उनका वर्णन करता है



135. Which one of the following pairs is not correctly matched ?



Author	Text
(A) Dandin	– Dashkumarcharit
(B) Vishakhdutt	– Devichandraguptam
(C) Kalidas	– Kumar Sambhav
(D) Siddhasen	– Abhidhammavatara

निम्नलिखित में से कौन-सा एक युग्म सही सुमेलित नहीं है ?

लेखक	ग्रन्थ
(A) दण्डिन	– दशकुमारचरित
(B) विशाखदत्त	– देवीचन्द्रगुप्तं
(C) कालिदास	– कुमार सम्भव
(D) सिद्धसेन	– अभिधम्मावतार

136. Which of the following term refers to “QR Code embedded text books” ?



- |                                 |                       |
|---------------------------------|-----------------------|
| (A) Energised Text Books (ETBs) | (B) Donated Text Book |
| (C) Teaching aids               | (D) Flip Books        |

निम्नलिखित में से कौन-सा पारिभाषिक शब्द “क्यू आर कोड युक्त पाठ्यपुस्तकों” के लिए प्रयुक्त होता है ?

- |                          |                             |
|--------------------------|-----------------------------|
| (A) ऊर्जित पाठ्यपुस्तकें | (B) दान की गई पाठ्यपुस्तकें |
| (C) शिक्षण सहायक सामग्री | (D) फ्लिप पाठ्यपुस्तकें     |

137. The most destructive earthquake wave is



- |            |            |            |             |
|------------|------------|------------|-------------|
| (A) P wave | (B) S wave | (C) L wave | (D) P* wave |
|------------|------------|------------|-------------|

सर्वाधिक विनाशकारी भूकंप तरंग है

- |             |             |             |              |
|-------------|-------------|-------------|--------------|
| (A) पी तरंग | (B) एस तरंग | (C) एल तरंग | (D) पी* तरंग |
|-------------|-------------|-------------|--------------|

138. Which of the following Fundamental Rights fullfills ‘Child Protection and Child Rights’ ?

- |                                |                                     |
|--------------------------------|-------------------------------------|
| (A) Right Against Exploitation | (B) Right to Equality               |
| (C) Right to Religious Freedom | (D) Cultural and Educational Rights |

निम्न में से कौन-सा मौलिक अधिकार ‘बाल संरक्षण एवं बाल अधिकार’ की पूर्ति करता है ?

- |                                  |                                  |
|----------------------------------|----------------------------------|
| (A) शोषण के विरुद्ध अधिकार       | (B) समता का अधिकार               |
| (C) धार्मिक स्वतंत्रता का अधिकार | (D) सांस्कृतिक और शैक्षिक अधिकार |



139. Why are interdisciplinary approaches important in social science teaching ?

- (A) To enhance understanding of different subjects in isolation
- (B) To link historical events with geographical context
- (C) To limit learning to specific fields of study
- (D) To focus solely on text book knowledge

सामाजिक विज्ञान शिक्षण में अंतः विषयक दृष्टिकोण क्यों महत्वपूर्ण है ?

- (A) एकांत में विभिन्न विषयों को समझने की क्षमता को बढ़ाने के लिए
- (B) ऐतिहासिक घटनाओं को भौगोलिक संदर्भों से जोड़ने के लिए
- (C) अध्ययन को विशिष्ट क्षेत्रों तक सीमित करने के लिए
- (D) केवल पाठ्यपुस्तक पर ध्यान केन्द्रित करने के लिए



140. Dry farming is done in India

- (A) in less than 75 cm annual rainfall region
- (B) in 75 to 100 cm annual rainfall region
- (C) in 100 to 110 cm annual rainfall region
- (D) in 110 to 140 cm annual rainfall region



भारत में शुष्क खेती की जाती है

- (A) 75 सेमी से कम वार्षिक वर्षा वाले क्षेत्र में
- (B) 75 से 100 सेमी वार्षिक वर्षा वाले क्षेत्र में
- (C) 100 से 110 सेमी वार्षिक वर्षा वाले क्षेत्र में
- (D) 110 से 140 सेमी वार्षिक वर्षा वाले क्षेत्र में

141. Where did Gautam Buddha give his first sermon ?

- (A) Gaya
- (B) Sarnath
- (C) Kushinagar
- (D) Lumbanivan

गौतम बुद्ध ने प्रथम उपदेश कहाँ दिया था ?

- (A) गया
- (B) सारनाथ
- (C) कुशीनगर
- (D) लुम्बनीवन



142. On the recommendation of which of the following committee was Jaipur declared the Capital of Rajasthan ?

- (A) P. Satyanarayan Rao Committee
- (B) Dr. Shankarrao Dev Committee
- (C) V. P. Menon Committee
- (D) K. M. Munshi Committee

निम्नांकित में से किस समिति की सिफारिश पर जयपुर को राजस्थान की राजधानी बनाया गया ?

- (A) पी. सत्यनारायण राव समिति
- (B) डॉ. शंकरराव देव समिति
- (C) वी. पी. मेनन समिति
- (D) के. एम. मुंशी समिति



143. All types of topics and learning experiences may be properly provided through the application of

- (A) Project method (B) Survey method  
(C) Source method (D) Discovery method

सभी प्रकार के प्रकरणों तथा अधिगम अनुभवों को किस अनुप्रयोग के द्वारा उचित रूप से प्रदान किया जा सकता है ?

- (A) प्रयोजना विधि (B) सर्वेक्षण विधि  
(C) स्रोत विधि (D) खोज विधि

144. When did the 'Protection of Women from Domestic Violence Act' pass by Parliament of India ?

- (A) 2002 (B) 2004 (C) 2005 (D) 2008

भारतीय संसद द्वारा 'घरेलू हिंसा से महिला सुरक्षा कानून' कब पारित किया गया ?

- (A) 2002 (B) 2004 (C) 2005 (D) 2008

145. Who among the following Saint was born in Ahmedabad ?

- (A) Laldas (B) Haridas (C) Dadudayal (D) Mavji

निम्नलिखित में से किस संत का जन्म अहमदाबाद में हुआ ?

- (A) लालदास (B) हरिदास (C) दादूदयाल (D) मावजी

146. The area situated in the foot hills of Shivalik mountain range is called

- (A) Khadar region (B) Bangar region  
(C) Tarai region (D) Bhabar region

शिवालिक पर्वत शृंखला की पर्वतपदीय क्षेत्र में स्थित भाग कहलाता है

- (A) खादर प्रदेश (B) बांगर प्रदेश  
(C) तराई प्रदेश (D) भाबर प्रदेश

147. In which rock edict of Ashoka is there a mention of the 'Victory of Dhamma' in his distant regions ?

- (A) Seventh rock edict (B) Thirteenth rock edict  
(C) Fifth rock edict (D) Eighth rock edict

अशोक के किस शिलालेख में उसके सुदूर प्रदेशों में 'धम्म विजय' का उल्लेख मिलता है ?

- (A) सातवें शिलालेख में (B) तेरहवें शिलालेख में  
(C) पाँचवें शिलालेख में (D) आठवें शिलालेख में



148. Which pair is not correctly match ?

Princely State	–	The Princely ruler at the time of the 1857 revolution
(A) Bikaner	–	Sardar Singh
(B) Jodhpur	–	Takhat Singh
(C) Pratapgarh	–	Dalpat Singh
(D) Jhalawar	–	Udai Singh



निम्नांकित में से कौन-सा युग्म सुमेलित नहीं है ?

रियासत	–	1857 की क्रांति के समय रियासती शासक
(A) बीकानेर	–	सरदार सिंह
(B) जोधपुर	–	तख्त सिंह
(C) प्रतापगढ़	–	दलपत सिंह
(D) झालावाड़	–	उदय सिंह

149. Which of the following Amendments was made by the 61<sup>st</sup> Constitutional Amendment in India ?

- |                              |                               |
|------------------------------|-------------------------------|
| (A) Preventing defection     | (B) Making voting age 18 year |
| (C) Retirement age of judges | (D) Reservation in jobs       |

भारत में 61वें संविधान संशोधन द्वारा निम्नलिखित में से कौन-सा संशोधन किया गया था ?

- |  |                                  |
|--|----------------------------------|
| (A) दलबदल को रोकना                     | (B) मताधिकार की आयु 18 वर्ष करना |
| (C) न्यायाधीशों की सेवानिवृत्ति की आयु | (D) नौकरियों में आरक्षण          |

150. Consider the following statements about the administration of the Mauryan period :

1. 'Kushilan' was associated with judiciary.
2. A unit of 100 villages was called 'Sthaniya'.
3. The 'Sannidhata' was the treasurer of the State.

Which of the statements given above is/are true ?

- |             |            |
|-------------|------------|
| (A) 1, 2, 3 | (B) Only 3 |
| (C) 1, 3    | (D) Only 1 |

मौर्य काल के प्रशासन के बारे में निम्नलिखित कथनों पर विचार कीजिए :

1. 'कुशीलन' का सम्बंध न्यायालय से था ।
2. 100 ग्रामों की इकाई को 'स्थानीय' कहा जाता था ।
3. 'सन्निधाता' राज्य का कोषाध्यक्ष था ।

उपर्युक्त कथनों में से कौन-सा/से कथन सही है/हैं ?

- |             |            |
|-------------|------------|
| (A) 1, 2, 3 | (B) केवल 3 |
| (C) 1, 3    | (D) केवल 1 |



Space For Rough Work / कच्चे कार्य के लिए स्थान



Space For Rough Work / कच्चे कार्य के लिए स्थान





Space For Rough Work / कच्चे कार्य के लिए स्थान



Space For Rough Work / कच्चे कार्य के लिए स्थान



**DO NOT WRITE HERE**



## IMPORTANT INSTRUCTIONS / महत्त्वपूर्ण निर्देश (Read carefully and comply / ध्यान से पढ़ें और पालन करें)

- In Section II (Language-I), a candidate has to attempt the questions of the language which the candidate has selected as Language-I in the Online Application Form. खण्ड II (भाषा-I) में उसी भाषा के प्रश्नों को हल करना अनिवार्य है जिस भाषा का चयन अभ्यर्थी ने भाषा-I के रूप में ऑनलाइन आवेदन-पत्र में किया है।
- In Section III (Language-II), a candidate has to attempt the questions of the language which the candidate has selected as Language-II in the Online Application Form. The Language-II will be different from Language-I. खण्ड III (भाषा-II) में उसी भाषा के प्रश्नों को हल करना अनिवार्य है जिस भाषा का चयन अभ्यर्थी ने भाषा-II के रूप में ऑनलाइन आवेदन-पत्र में किया है। भाषा-I से भाषा-II भिन्न होगी।
- The candidate must ensure that the Question Booklet Series Code and Shift No. has been filled correctly at the prescribed place in the OMR Answer Sheet. Your OMR Answer Sheet will be evaluated on the basis of Question Booklet Series Code and Shift No., not Question Booklet Number. अभ्यर्थी सुनिश्चित करें कि OMR आन्सर शीट में निर्धारित स्थान पर प्रश्न-पुस्तिका सीरीज कोड एवं शिफ्ट क्रमांक सही भरा है। आपकी OMR आन्सर शीट का मूल्यांकन प्रश्न-पुस्तिका क्रमांक पर नहीं बल्कि प्रश्न-पुस्तिका सीरीज कोड एवं शिफ्ट क्रमांक के आधार पर किया जायेगा।
- The candidate has to answer of that subject in Section (IV a) Mathematics and Science or (IV b) Social Studies as selected by the candidate in the Online Application Form. If a candidate answers the questions of the language or subject other than selected in the Online Application Form, the candidate shall be personally responsible for it and it would be treated as wrong. अभ्यर्थी को इस प्रश्न-पत्र के खण्ड (IV a) गणित एवं विज्ञान या (IV b) सामाजिक अध्ययन में उसी विषय के प्रश्नों को हल करना है, जिस विषय का चयन अभ्यर्थी ने ऑनलाइन आवेदन-पत्र में किया है। यदि अभ्यर्थी ऑनलाइन आवेदन-पत्र में चयनित भाषा या विषय के प्रश्नों को हल न करके अन्य विषय के प्रश्नों को हल करता है तो वह अभ्यर्थी की स्वयं की जिम्मेदारी होगी तथा गलत माना जायेगा।

- Read complete instructions carefully and fill the details from Sl. No. 1 to 9 in the OMR Answer Sheet and Sl. No. 1 to 4 in the Question Booklet. If you fail to fill the details and sign as instructed, you will be personally responsible for the consequences arising during scanning of your OMR Answer Sheet. निर्देशों को पूर्ण रूप से ध्यानपूर्वक पढ़ें और क्रमांक 1 से 9 तक OMR आन्सर शीट में एवं क्रमांक 1 से 4 तक प्रश्न-पुस्तिका (बुकलेट) में विवरणों को भरें। यदि आप गलत तरीके से विवरण भरते या हस्ताक्षर करते हैं तो OMR आन्सर शीट की स्कैनिंग के फलस्वरूप होने वाले परिणामों के प्रति आप स्वयं उत्तरदायी होंगे।
- The Question Booklet comprises 96 pages having 150 questions. After being instructed to open the Question Booklet, only then the candidates will open the seal of the Question Booklet. Check whether the Question Booklet contains 150 questions starting from Page No. 3 to 90. The Shift Number required in OMR Answer Sheet will be as per admit card issued to the candidate and also mentioned on the top of the Question Booklet. प्रश्न-पुस्तिका में 96 पृष्ठ एवं 150 प्रश्न हैं। अभ्यर्थी निर्देश दिये जाने के उपरान्त ही प्रश्न-पुस्तिका की सील खोलेंगे। यह सुनिश्चित कर लें कि प्रश्न-पुस्तिका में 150 प्रश्न हैं जो कि पृष्ठ संख्या 3 से प्रारम्भ होकर 90 तक हैं। OMR आन्सर शीट पर शिफ्ट नम्बर अभ्यर्थी को जारी किये गये प्रवेश-पत्र के अनुसार अंकित करना है एवं जो प्रश्न-पुस्तिका के ऊपरी भाग पर भी अंकित किया हुआ है।
- All questions are of MCQ (Multiple Choice Questions) type. There is only one correct answer to each question carrying one mark. No marks will be deducted for wrong answers. सभी प्रश्न बहुविकल्पीय प्रकार के हैं। प्रत्येक प्रश्न का एक विकल्प ही सही है। प्रत्येक प्रश्न के लिए निर्धारित अंक एक है। गलत जवाब के लिए कोई अंक काटे नहीं जायेंगे।
- There will be five options (A, B, C, D, E) for each question in the answer sheet but there will be four options A, B, C, D for each question in the question paper. Candidates have to choose the correct option from these four options and mark the corresponding circle blue/black in the answer sheet. Once darkened, changes are not permitted. Modified mark will not be accepted and the answer will be treated wrong. If a candidate does not want to answer a question, he/she should blue/black the circle of the fifth option E on the answer sheet. If none of the five options given in the answer sheet is circled blue/black, 1/3<sup>rd</sup> of the marks for such question will be deducted. If a candidate does not mark any of the five options in more than 10 percent of the total questions, he/she will be considered disqualified. उत्तर पत्रक में प्रत्येक प्रश्न के लिए पाँच विकल्प (A, B, C, D, E) होंगे किन्तु प्रश्न पत्र में प्रत्येक प्रश्न हेतु चार विकल्प A, B, C, D होंगे। अभ्यर्थियों को इन चार विकल्पों में से सही विकल्प का चयन कर उत्तर पत्रक में संबंधित गोले को नीला/काला करना है। एक बार रंग हूँ गोलों को बदलने की अनुमति नहीं है। बदला हुआ निशान स्वीकार नहीं होगा तथा उत्तर गलत माना जावेगा। यदि अभ्यर्थी किसी प्रश्न का उत्तर नहीं देना चाहता है, तो उत्तर पत्रक के पाँचवें विकल्प E का गोला नीला/काला करें। यदि उत्तर पत्रक में दिये गये पाँच विकल्पों में से किसी का भी गोला नीला/काला नहीं किया जाता है, तो ऐसे प्रश्न के लिए प्रश्न अंक का 1/3 भाग काटा जावेगा। यदि अभ्यर्थी कुल प्रश्नों के 10 प्रतिशत से अधिक प्रश्नों में पाँच विकल्पों में से कोई भी विकल्प अंकित नहीं करता है, तो उसे अयोग्य माना जावेगा।
- Bubble of correct answer of the question should be darkened completely as shown below : प्रश्न के सही उत्तर के गोले को नीचे दर्शाये अनुसार पूरा रंगें।

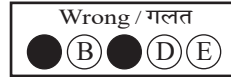
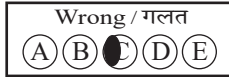
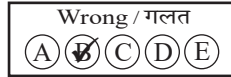
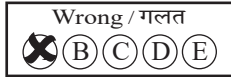

- All questions other than language questions of Sections II and III shall be bilingual. प्रश्न-पत्र के भाषा सम्बन्धित खण्ड II एवं III के प्रश्नों के अतिरिक्त शेष सभी खण्डों के प्रश्न द्विभाषीय होंगे।
- In any event of any mistake in any question/s, candidates will not be penalized. However no corrections will be made in question/s during the examination. किसी प्रश्न में किसी त्रुटि के लिये अभ्यर्थी को किसी प्रकार का नुकसान नहीं होगा। परीक्षा की अवधि में प्रश्नों में किसी प्रकार का संशोधन नहीं करवाया जायेगा।
- Rough work, if any, may be done in the Question Booklet only in the space provided at the end of the Question Booklet. Do not tear it off from the Question Booklet. No additional paper shall be provided. किसी प्रकार के रफ कार्य हेतु प्रश्न-पुस्तिका के अन्त में जगह दी गई है। इसे प्रश्न-पुस्तिका से नहीं फाड़ें। किसी प्रकार का अतिरिक्त कागज़ उपलब्ध नहीं करवाया जायेगा।
- Use of Log tables, Calculator, Slide rule, Mobile phone, Pager, Digital diary, Bluetooth, Microphone or any other electronic item/instrument etc. is not allowed. Their use will result in disqualification. लॉग टेबल, कैल्क्युलेटर, स्लाइड रूल, मोबाइल फोन, पेजर, डिजिटल डायरी, ब्ल्यूटूथ, माइक्रोफोन या किसी अन्य प्रकार का इलेक्ट्रॉनिक वस्तु/उपकरण का प्रयोग वर्जित है। इनके उपयोग पर परीक्षा से अयोग्य घोषित किया जा सकता है।
- OMR Answer Sheet will be provided along with Question Booklet separately. प्रश्न-पुस्तिका के साथ OMR आन्सर शीट प्रदान की जायेगी।
- The Question Booklet will be issued to the candidates 10 minutes before the start of examination and the candidate must fill all entries in OMR Answer Sheet. The Question Booklet seal shall be opened 5 minutes before the start of examination and the candidate must fill 1 to 4 entries correctly on the Question Booklet. After opening the Question Booklet, ensure that any page/question is not missing/not printed/torn/repeated. In case, you find any defect anywhere in the Question Booklet, immediately inform the Invigilator and get it replaced within 5 minutes by the Invigilator. अभ्यर्थी को प्रश्न-पुस्तिका परीक्षा आरम्भ होने के 10 मिनट पूर्व दी जायेगी। अभ्यर्थी आवश्यक रूप से OMR आन्सर शीट में सभी प्रविष्टियों को सही प्रकार से भरें। प्रश्न-पुस्तिका की सील परीक्षा आरम्भ के 5 मिनट पूर्व खोलें तथा प्रश्न-पुस्तिका के क्रम संख्या 1 से 4 की प्रविष्टियों को सही प्रकार से भरें। प्रश्न-पुस्तिका खोलने के पश्चात् अभ्यर्थी तत्काल यह सुनिश्चित करें कि उसमें निर्धारित सम्स्त पृष्ठ है/कोई प्रश्न छूटा तो नहीं है/छपाई पूर्ण है/कागज़ फटा तो नहीं है या कोई पृष्ठ दुबारा जुड़ गया है। यदि प्रश्न-पुस्तिका में इस प्रकार की कोई त्रुटि पाई जाती है तो तत्काल वीक्षक को सूचित करें तथा 5 मिनट के भीतर वीक्षक से अपनी प्रश्न-पुस्तिका बदलवा लें।
- Write your Name, Exam Centre Code, Signature, Roll No., Question Booklet Series Code, Shift Number and Question Booklet Number in the space provided in the Question Booklet as well as in the OMR Answer Sheet. प्रश्न-पुस्तिका एवं OMR आन्सर शीट पर निर्धारित स्थान पर नाम, परीक्षा केन्द्र का कोड, हस्ताक्षर, रोल नं., प्रश्न-पुस्तिका सीरीज कोड, शिफ्ट क्रमांक एवं प्रश्न-पुस्तिका क्रमांक भरें।
- OMR Answer Sheet is designed for computer evaluation. If you do not follow the instructions given above and at the backside of the OMR Answer Sheet, it may make evaluation by computer difficult. Any resultant loss to the candidate on the above account shall be of the candidate only. OMR आन्सर शीट को कम्प्यूटर द्वारा मूल्यांकन के लिये बनाया गया है। यदि आप उपर्युक्त एवं OMR आन्सर शीट के पिछले पृष्ठ पर दिये गये निर्देशों का पालन नहीं करते, तो कम्प्यूटर द्वारा आपका मूल्यांकन कठिन हो जायेगा। इस कारण से अभ्यर्थी को होने वाले नुकसान की जिम्मेदारी उसकी स्वयं की होगी।
- Warning Bell will ring at 5 minutes before closer of examination and the last long bell will ring at closer of examination. No candidate should leave the examination hall before the final bell. The OMR Answer Sheet is carbonless in duplicate having perforation on the left side. Candidate should detach carefully the Original Copy from the Candidate's Copy (Duplicate) so that the Original Copy is not mutilated in any way. Candidate should handover the Original OMR Copy and Question Booklet to the Invigilator before leaving the examination hall. Candidate can carry only the Candidate's OMR copy with him/her. Question Booklet is not allowed to be taken by the candidate. परीक्षा समाप्ति के 5 मिनट पूर्व चेतावनी घंटी बजेगी एवं अन्तिम लम्बी घंटी परीक्षा समाप्ति पर बजेगी। कोई अभ्यर्थी अन्तिम घंटी बजने के पूर्व परीक्षा कक्ष से बाहर नहीं जा सकेगा। OMR आन्सर शीट कार्बन रहित तथा अनुलिपि सहित है उसके बायीं तरफ परफोरेशन किया हुआ है। अभ्यर्थी सावधानी से अभ्यर्थी की प्रति (अनुलिपि) से मूल प्रति को ऐसे अलग करें ताकि किसी भी तरीके से मूल प्रति को कोई हानि न पहुँचे। परीक्षा कक्ष छोड़ने के पूर्व अभ्यर्थी OMR की मूल प्रति एवं प्रश्न-पुस्तिका वीक्षक को सौंप दें। अभ्यर्थी केवल अपनी OMR की प्रति ही अपने साथ ले जा सकेंगे। प्रश्न-पुस्तिका अभ्यर्थी अपने साथ नहीं ले जा सकेंगे।